

TRAXOR

Schrankwand-System ModX & StorX

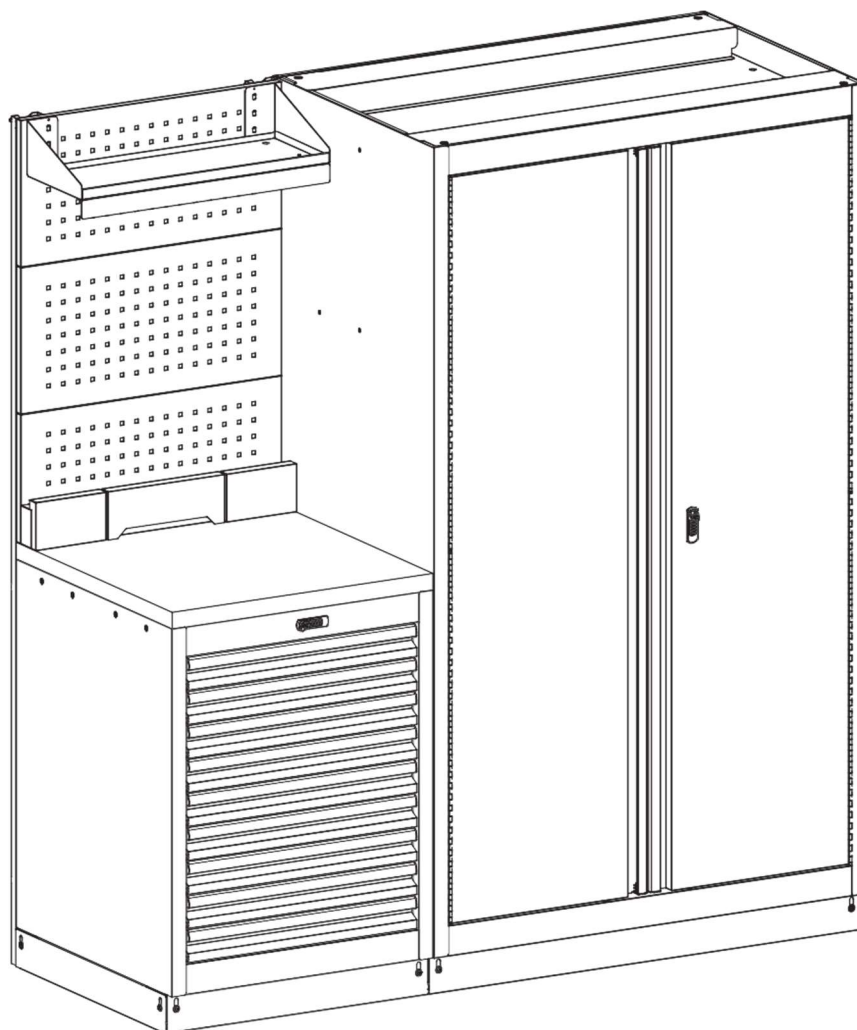



Aufbauanleitung



Inhalt

Übersicht Verbindungs- und Befestigungsteile	3
Ausbau der Schubladen	4
Höhenverstellbare Schrankfüße	5
Montage der Verbindungsplatten	6
Montage der Lochwandträger	7
Montage der Arbeitsplatte	11
Wandbefestigung	12
Montage der Lochwandplatten	13
Montage der Sockelblenden	14
Montage des Regals und des Beleuchtungssatzes	15
Montage des Stützfußrahmens & Montagewinkels	17

Übersicht Verbindungs- und Befestigungsteile

A		Kreuzschlitzschraube mit Unterlegscheibe M6x16
B		Kreuzschlitzschraube mit selbstschneidendem Gewinde M5.5x20
C		Kreuzschlitzschraube mit selbstschneidendem Gewinde M5.5x25
D		Spreizdübel aus Kunststoff
E		Flachrundkopf-Kreuzschlitz-Maschinenschraube M6x12
F		Unterlegscheibe M6x16x1T
G		Kreuzschlitz-Flachkopfschraube M3x8
H		Sechskant-Mutter M3
I		Federklammer
J		Flachrundkopf-Kreuzschlitz-Maschinenschraube M3x8
K		Sicherungsmutter M3
L		Flachrundkopf-Kreuzschlitz-Maschinenschraube M6x15
M		Winkel für Wandbefestigung
N		Verbindungsplatte
O		Sechskant-Schraube mit Unterlegscheibe M8x25+M10x22x2T
P		Sechskant-Mutter M6

Ausbau der Schubladen

Ausbau der Schubladen :

Die Schubladenschienen haben einen schwarzen Halteclip.

Um die Schublade herauszunehmen, müssen die Halteklammern an den Schienen gelöst werden, indem der Hebel gleichzeitig nach oben (linke Seite der Schiene) und nach unten (rechte Seite der Schiene) gedrückt und die Schublade herausgeschoben wird.

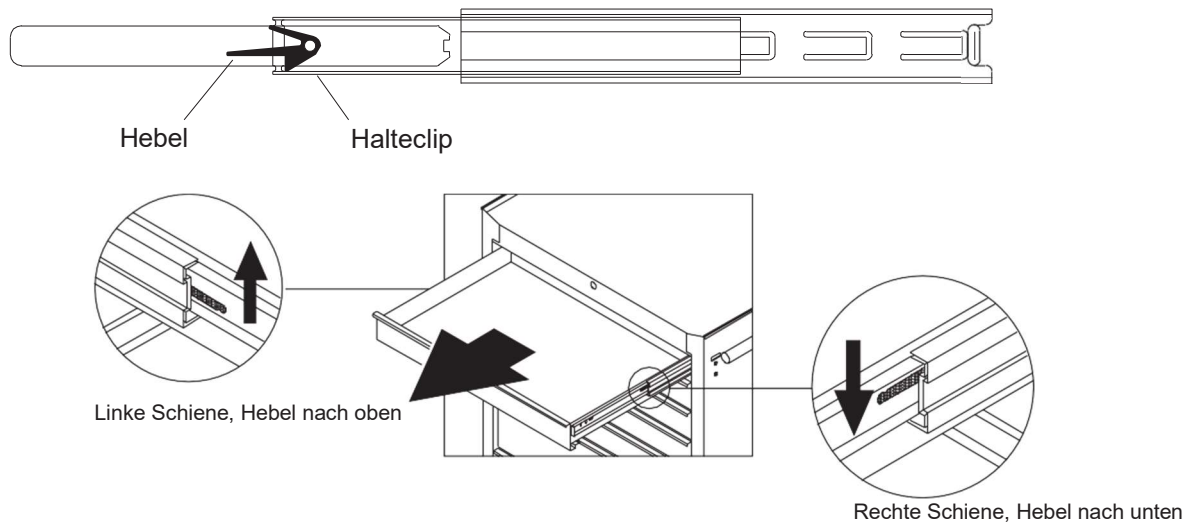

Einbau der Schublade :

Ziehen Sie die Schienen aus dem Modul komplett heraus, führen Sie die Schienen der Schublade gleichmäßig in die Schienen des Moduls ein und schieben Sie die Schublade komplett in das Modul ein.

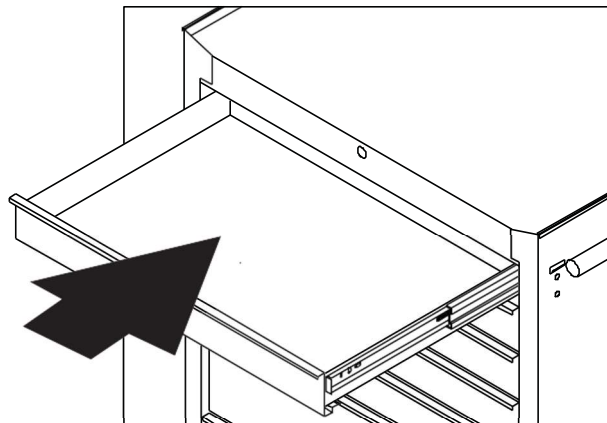

ACHTUNG:

1. Während Sie die Schublade einschieben, ist es normal, dass dies mit einem gewissen Widerstand passiert.
2. Bitte schieben Sie die Schublade bis zum Ende ein und prüfen Sie mit 2-3 maligen Herausziehen ob sich die Schublade leichtgängig bewegen lässt.
 - a. Sollte sich die Schublade nicht leichtgängig bewegen lassen oder verklemmen, bauen Sie diese wieder aus und wiederholen Sie den Einbauvorgang.
 - b. Lässt sich die Schublade leichtgängig bewegen, so ist diese korrekt eingebaut.

SCHMIERUNG

Für den leichtgängigen Lauf der Schienen sowie der Schonung des Materials ist es wichtig, dass diese mindestens 2x im Jahr geschmiert werden. Bei hoher Beanspruchung empfehlen wir die Schmierung öfter zu wiederholen.

Höhenverstellbare Schrankfüße

Bauen Sie die unteren Schubladen aus (siehe Ausbau der Schubladen), lösen die Mutter **Ⓢ**, drehen Sie die Gewindestange des Stellfußes **Ⓡ** um die Höhe anzupassen. Danach ziehen Sie die Mutter **Ⓢ** wieder fest um den Schrankfuß zu fixieren.

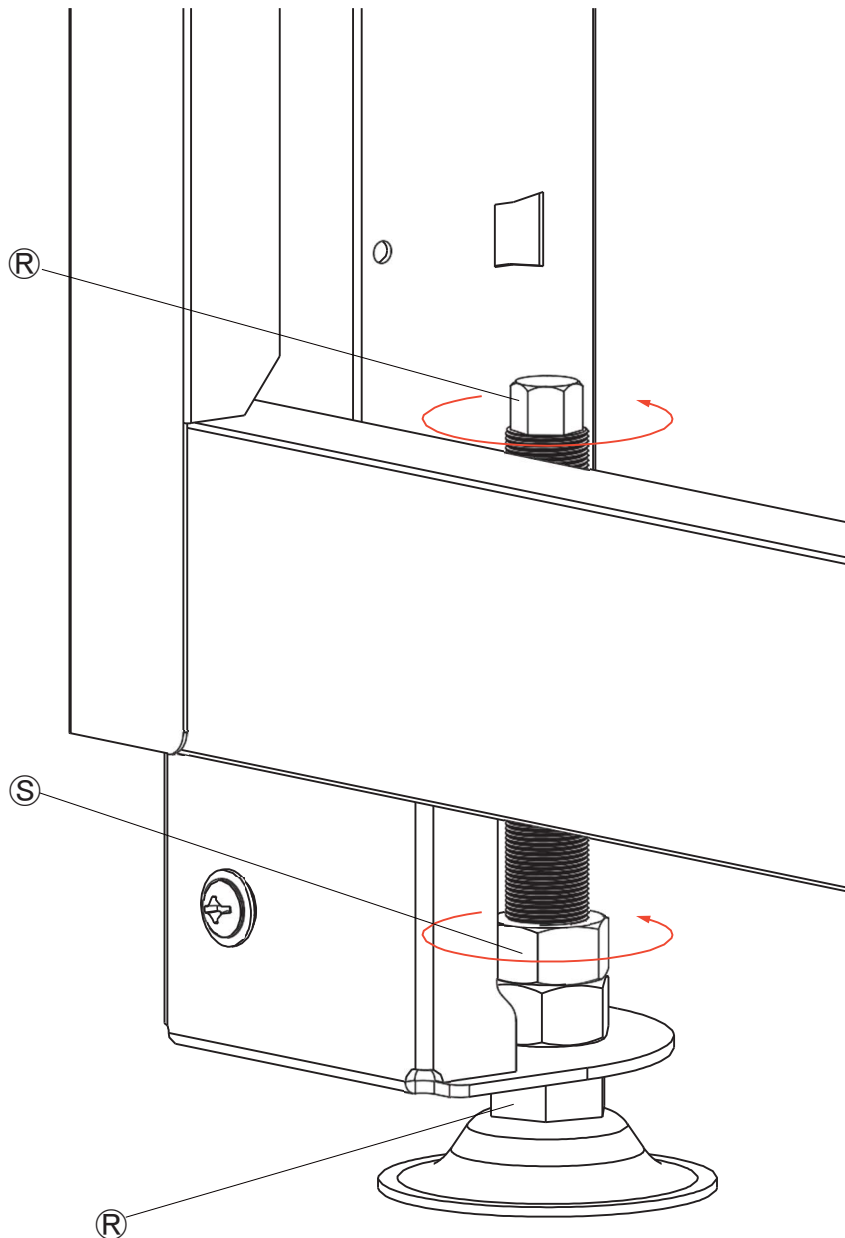

Montage der Verbindungsplatten

SCHRITT 1 : Verbinden Sie die nebenstehenden Schränke wie auf der Abbildung zu sehen mit der Schraube (A) und der Verbindungsplatte (N). Die Schränke werden mit jeweils zwei Verbindungsplatten verbunden.

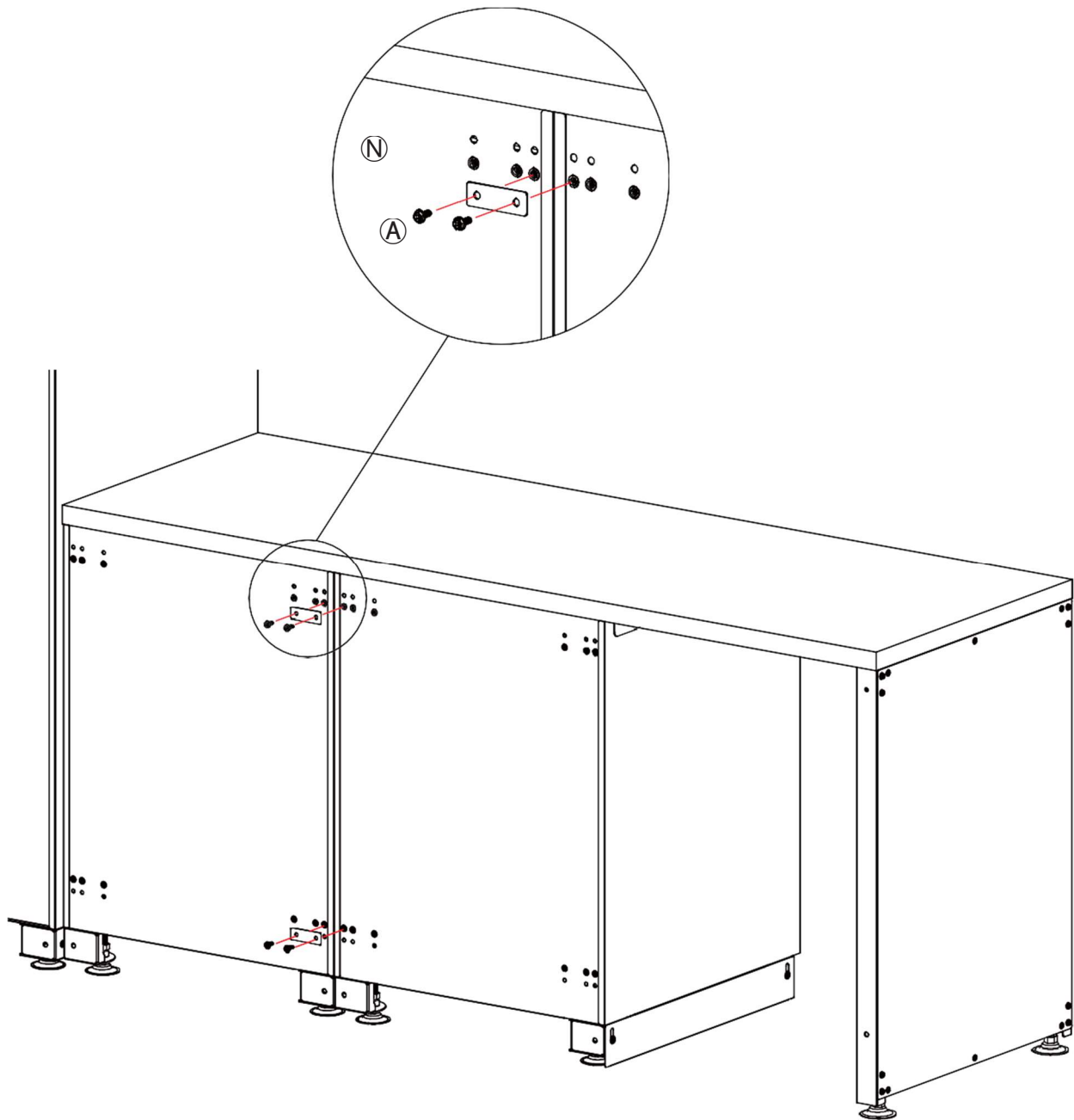

Montage der Lochwandträger

Montage von der Rückseite (Option 1)

Einzelschrank

SCHRITT 1 : Befestigen Sie mit Schraube ① die Lochwandträger mit jeweils zwei Schrauben an der Rückseite des Schrankes.

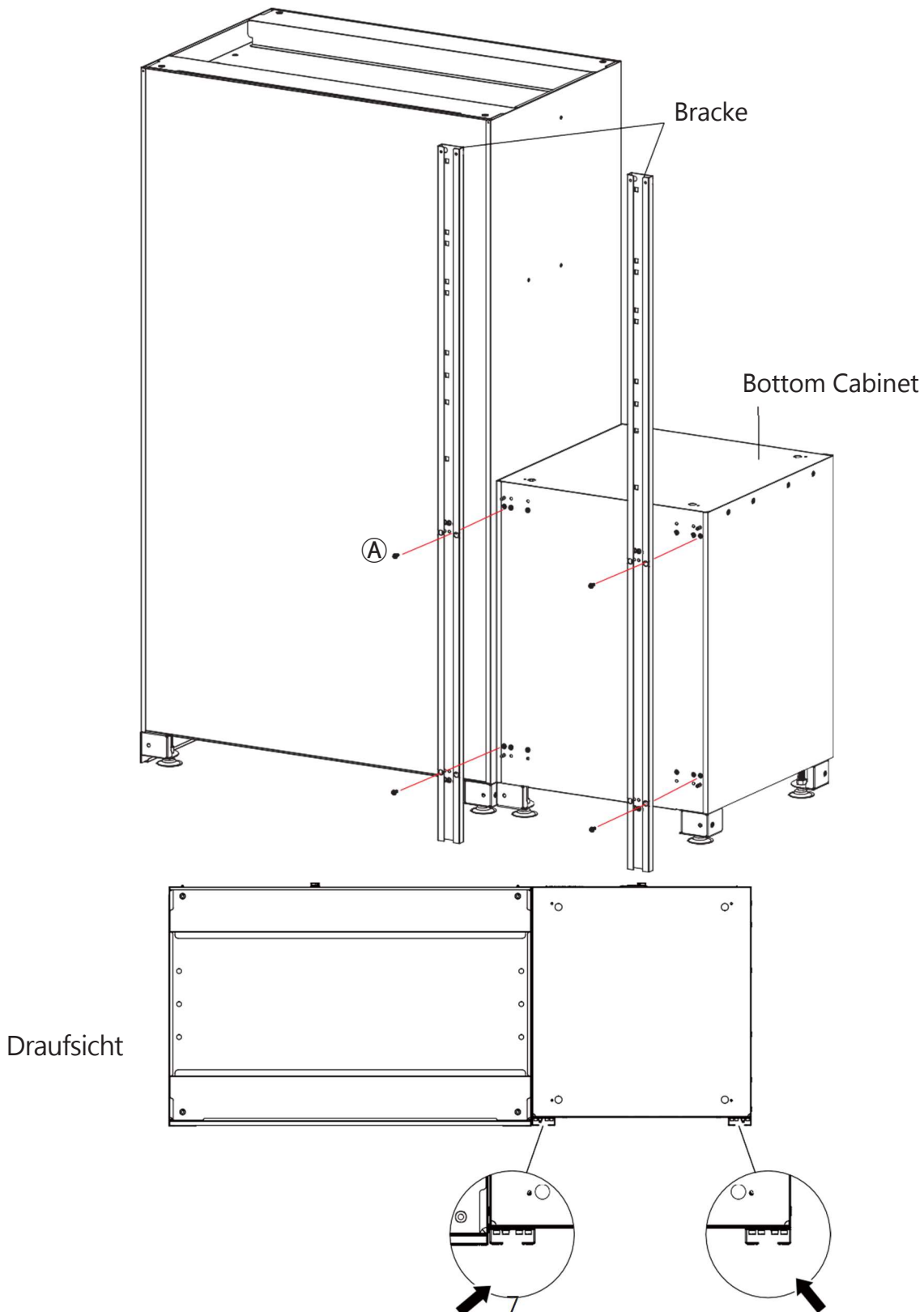

Verbindung mehrerer Schränke

SCHRITT 1 : Befestigen Sie mit Schraube ① die Lochwandträger mit jeweils zwei Schrauben (äußeren Träger) bzw. mit vier Schrauben (inneren Träger) an der Rückseite des Schrankes. (siehe untere Abbildung)

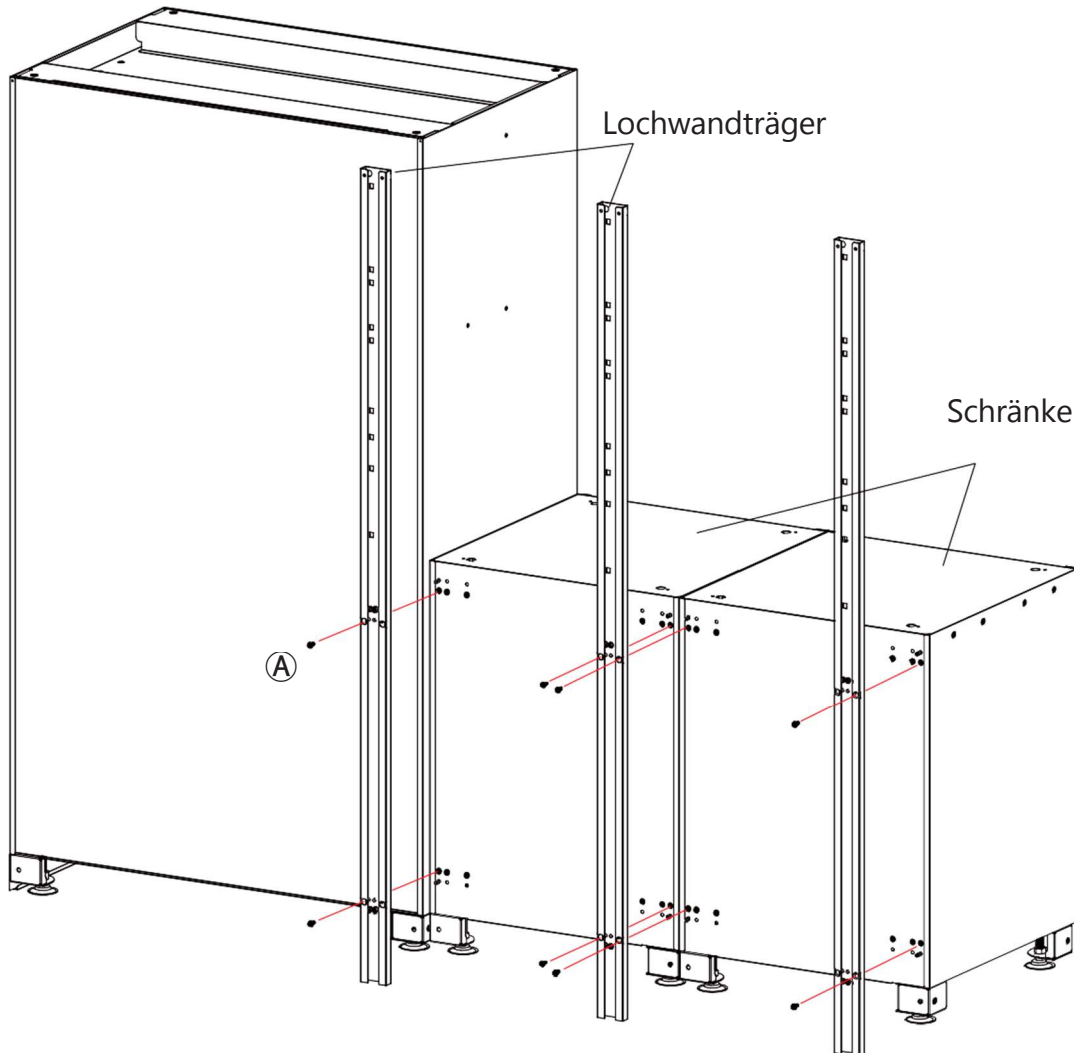

Draufsicht

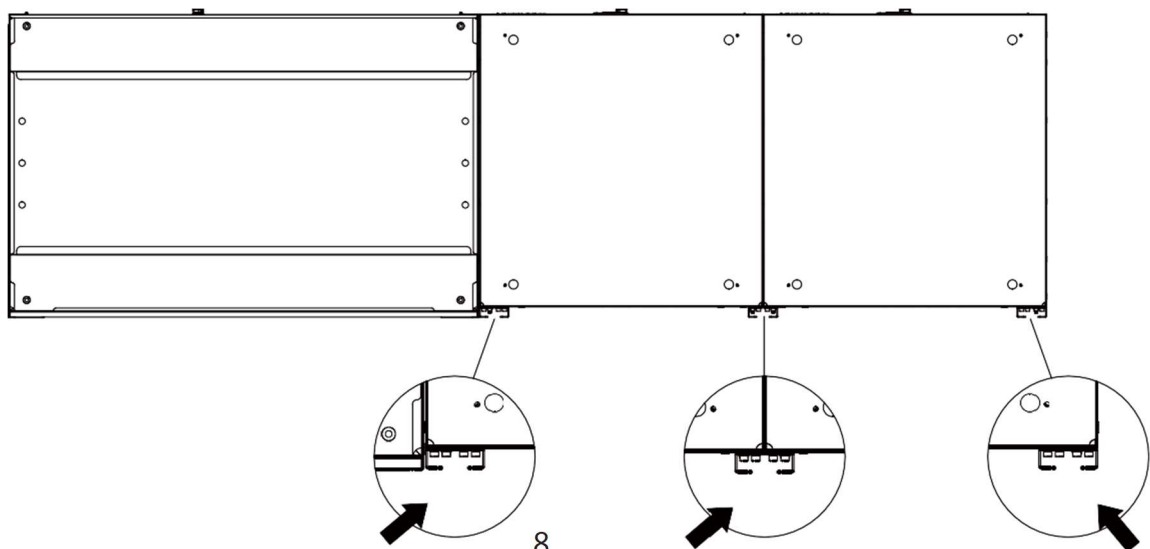

Montage der Lochwandträger

Montage von der Vorderseite (Option 2)

Einzelschrank

SCHRITT 1 : Entfernen Sie die Schubladen der Schränke (Ausbau der Schubladen)

SCHRITT 2 : Befestigen Sie mit Schraube (A) die Lochwandträger von der Innenseite des Schrankes

Lochwandträger

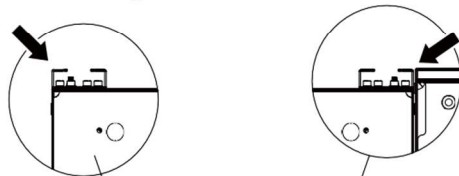
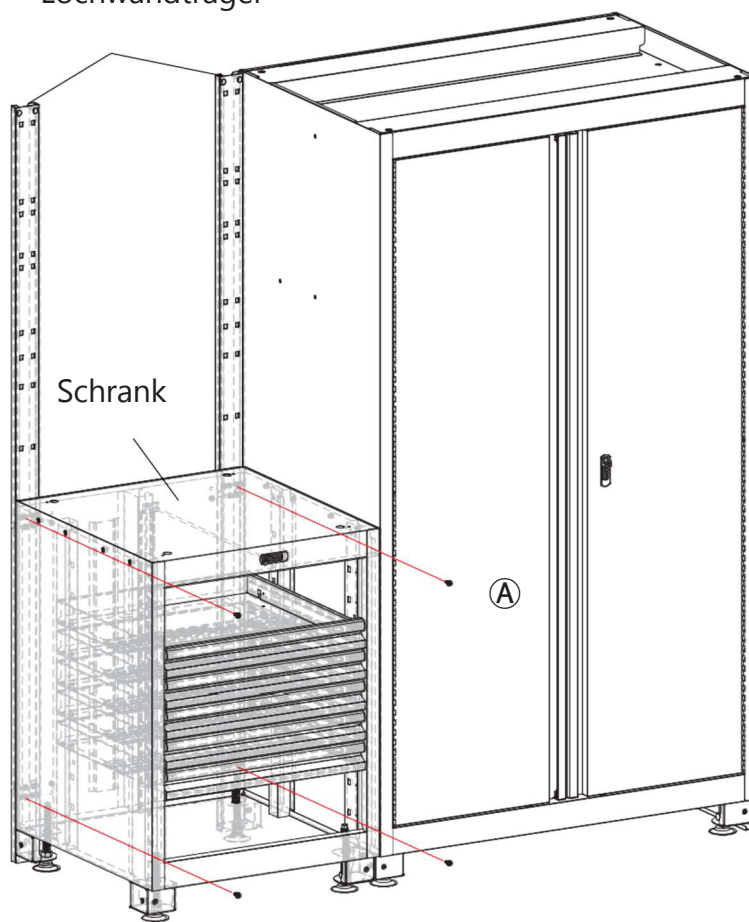

Draufsicht

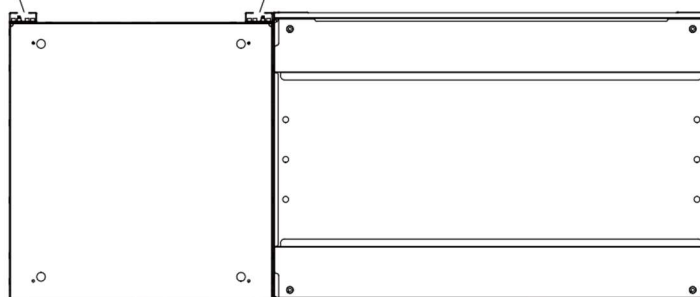

Verbindung mehrerer Schränke

SCHRITT 1 : Entfernen Sie die Schubladen der Schränke (Ausbau der Schubladen)

STEP 2 : Befestigen Sie mit Schraube **A** die Lochwandträger von der Innenseite der Schränke mit jeweils zwei Schrauben (äußeren Träger) bzw. mit vier Schrauben (inneren Träger) an der Rückseite des Schrankes. (siehe untere Abbildung)

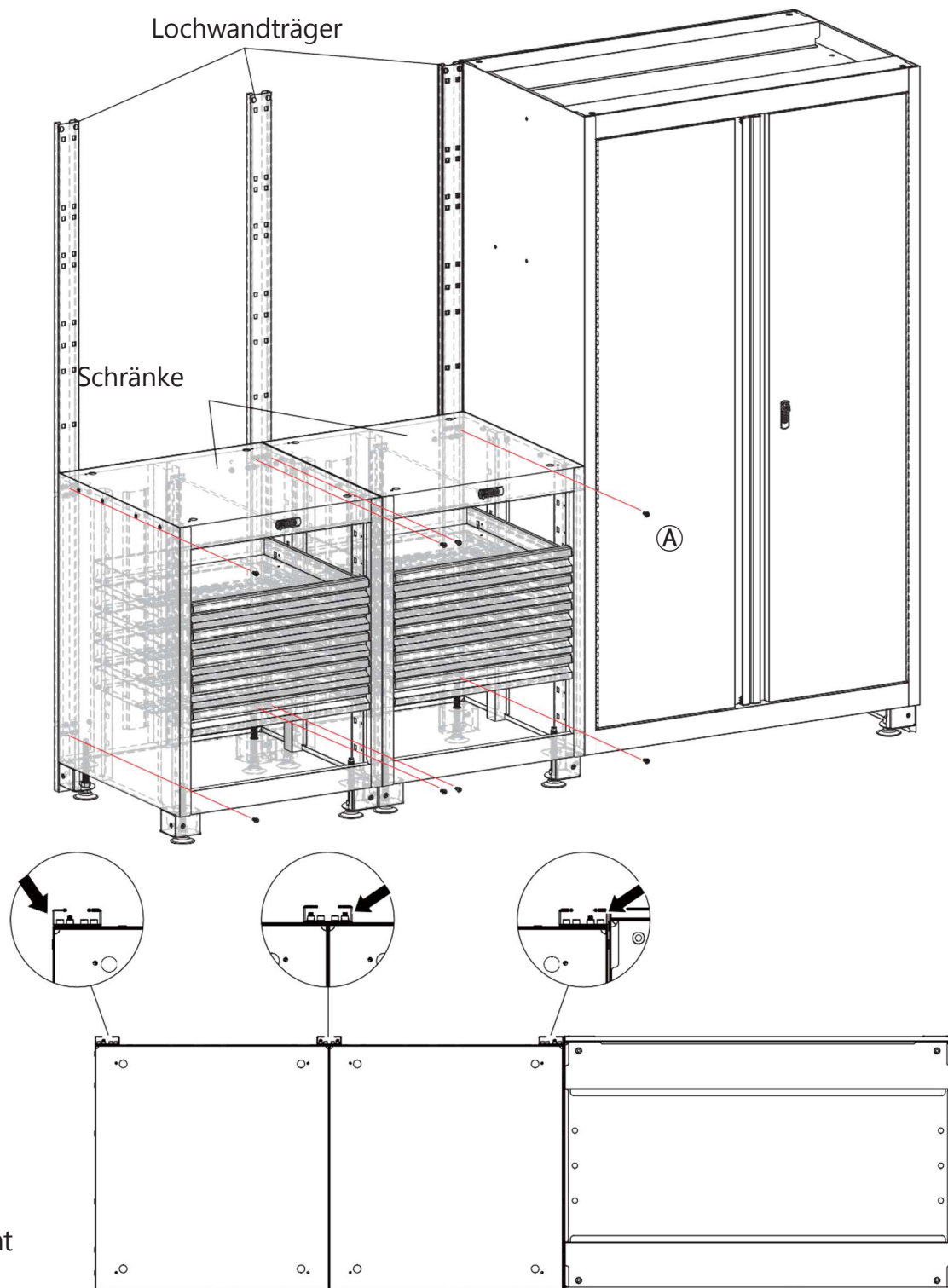

Montage der Arbeitsplatte

SCHRITT 1 : Entfernen Sie die Schubladen des Schrankes, um Platz für die Montage zu erhalten. Richten Sie die Arbeitsplatte aus und befestigen diese mit Schraube ② wie auf der unteren Abbildung zusehen.

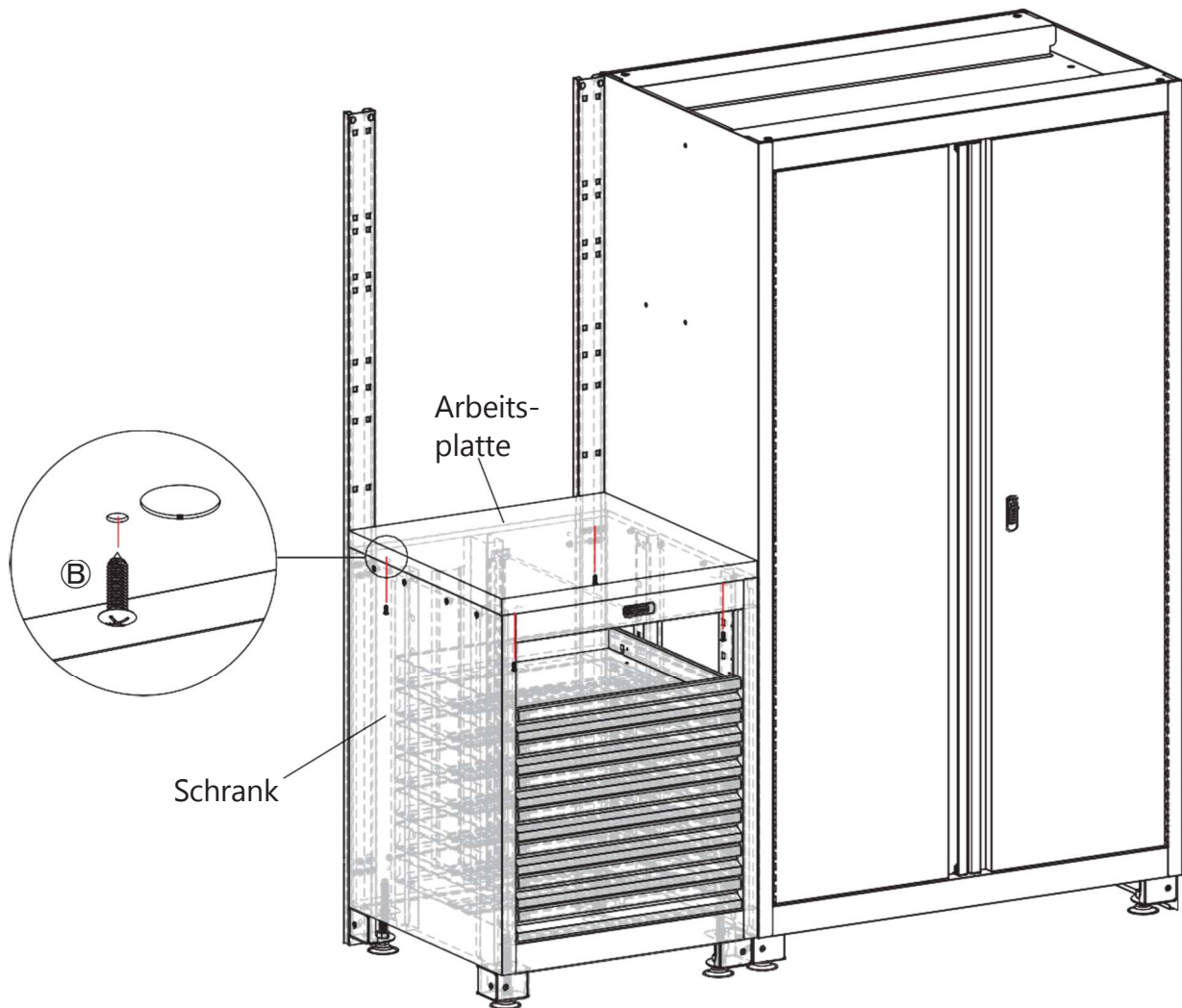

Wandbefestigung

Wandbestigung der Lochwandträger

SCHRITT 1 : Messen Sie die Höhe der obersten Löcher der Träger aus und übertragen diese an die zu montierende Wand. Bohren Sie nun jeweils zwei Löcher je Träger und setzen den Spreizdübel ① ein.

STEP2 : Befestigen Sie nun mit Schraube ② die Lochwandträger mit jeweils zwei Schrauben an der Wand und prüfen Sie ob die Verbindung hält.

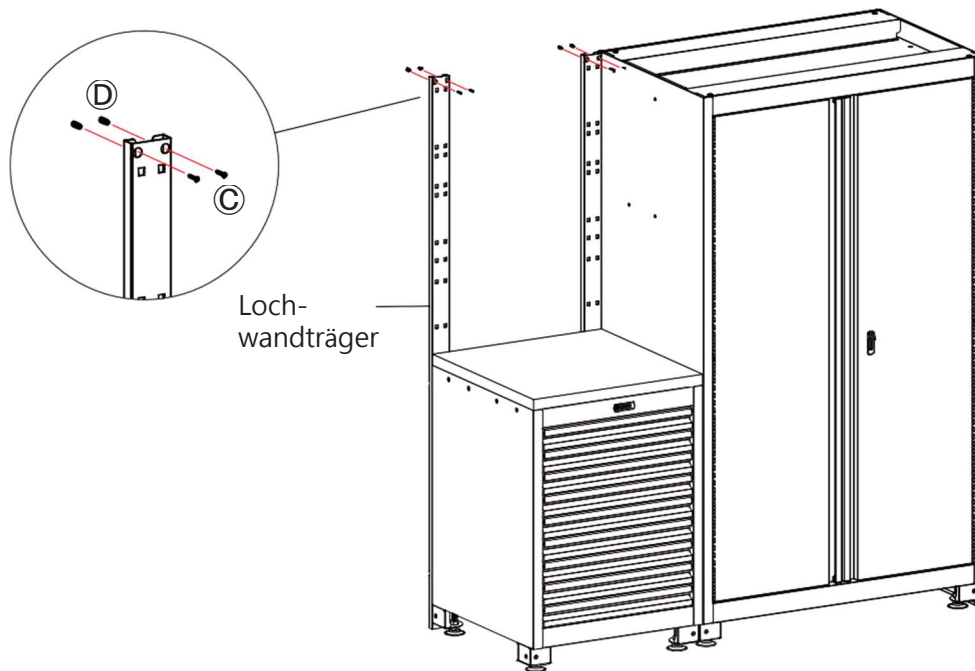

Wandbefestigung der Hochschränke

SCHRITT 1 : Montieren Sie die Winkelbleche ③ mit den Schrauben ④ auf der Oberseite des Hochschrankes.

SCHRITT 2 : Übertragen Sie nun die Höhe sowie den Abstand der Löcher der Winkel auf die Wand, bohren Sie die passenden Löcher und setzen Sie die Spreizdübel ein ①

SCHRITT 3: Befestigen Sie nun mit Schraube ② die Winkel mit jeweils zwei Schrauben an der Wand und prüfen Sie ob die Verbindung hält.

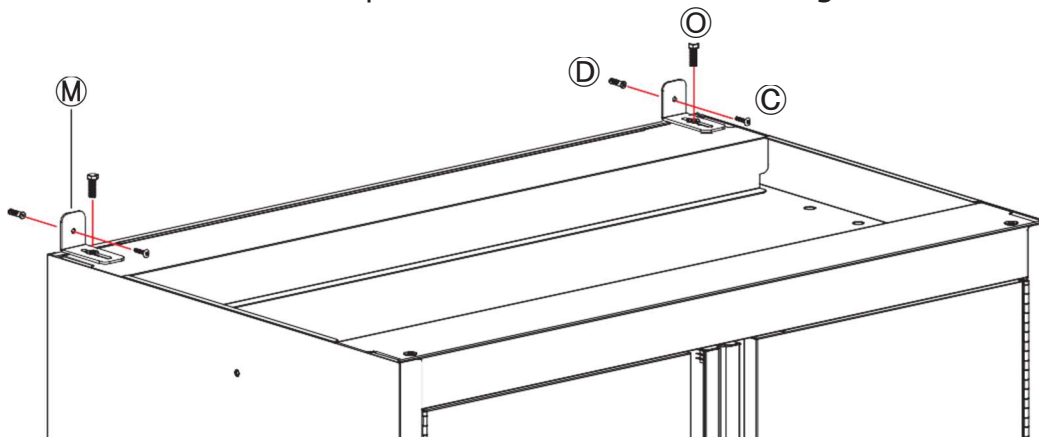

Montage der Lochwände

SCHRITT 1 : Hängen Sie Lochwandplatten von unten nach oben in die Lochwandträger ein

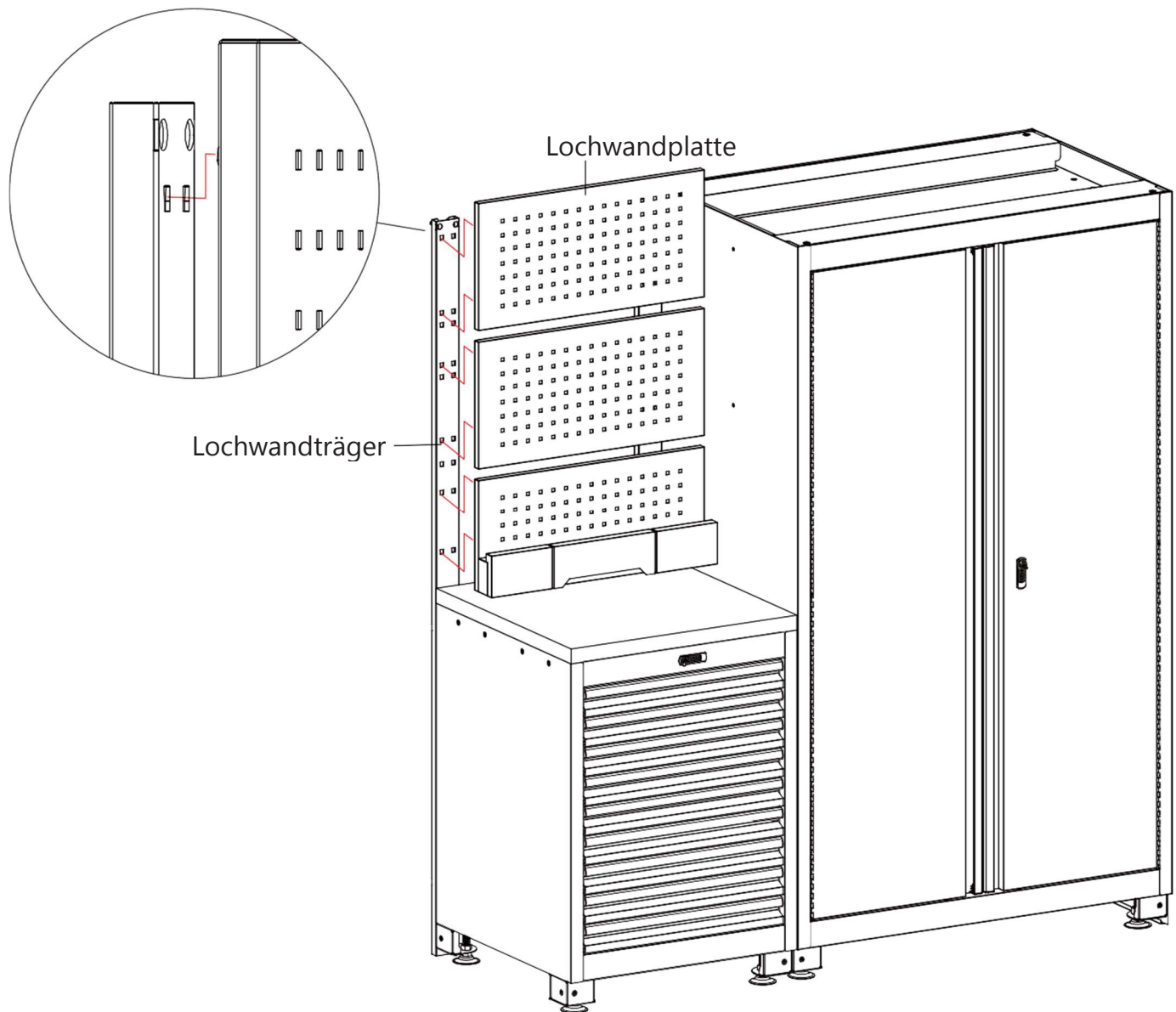

Montage der Sockelblenden

SCHRITT 1 : Befestigen Sie jeweils mit zwei Schrauben (E) und einer Unterlegscheibe (F) die Sockelblende entweder an der Front oder der Seite der Schränke.

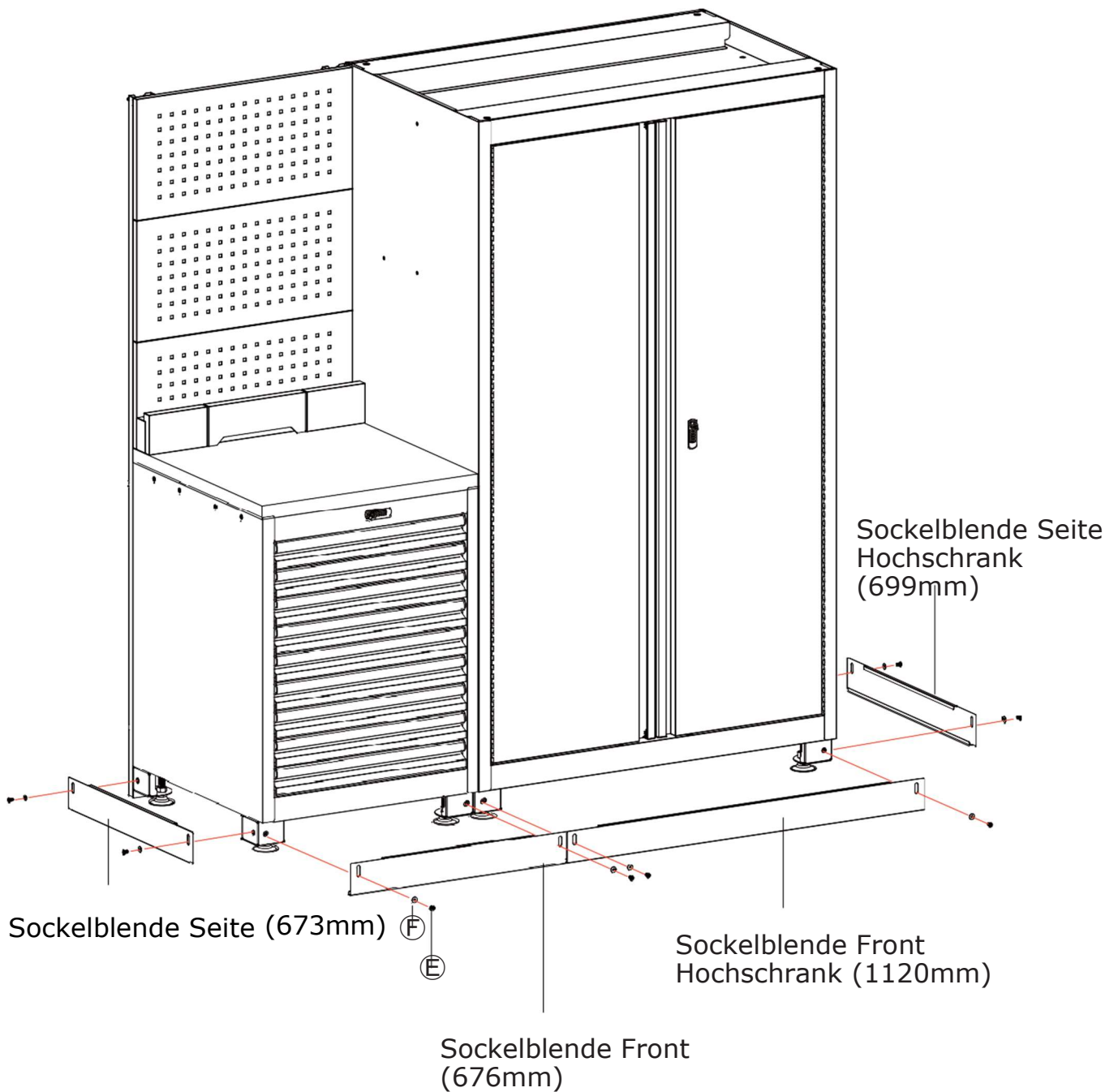

Beleuchtungssatz

SCHRITT 1 : Befestigen Sie die Halteclips ① an der Unterseite des Beleuchtungssatzes mit Schraube ⑥ und der Mutter ⑦.

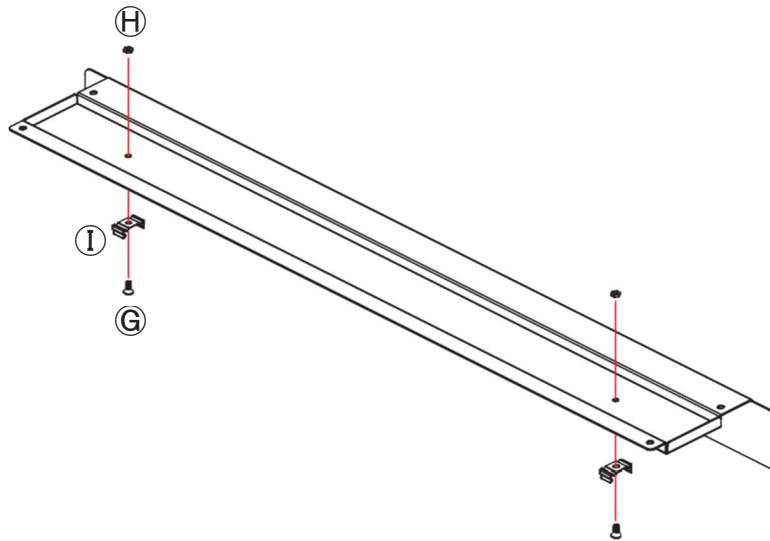

SCHRITT 2 : Entfernen Sie die Schaumstoffeinlage von der Oberseite des Regales und befestigen Sie den Beleuchtungssatz mit jeweils vier Schraube ④ und Muttern ⑤.

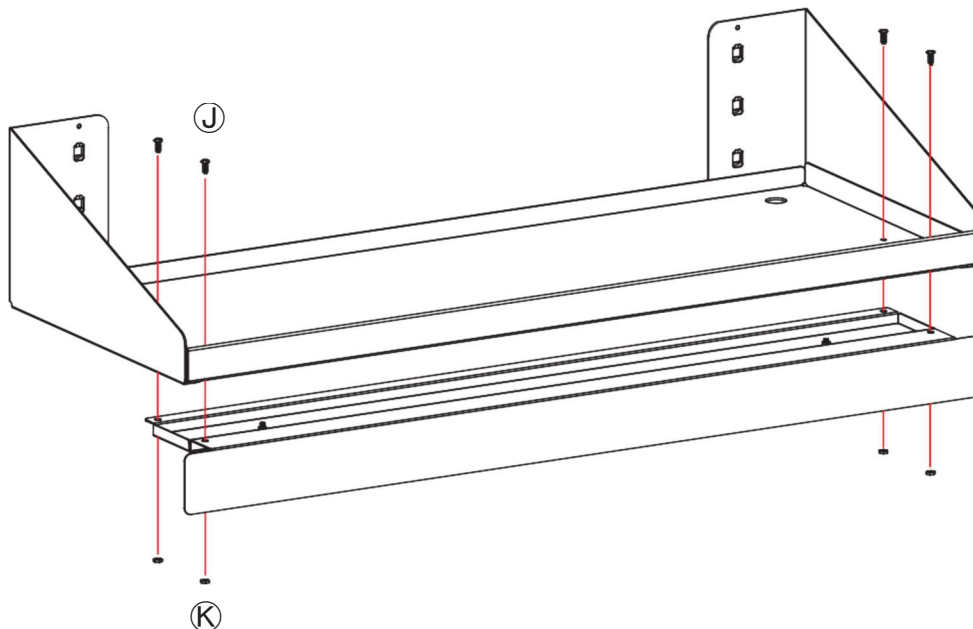

SCHRITT 3 : Drücken Sie die LED-Leiste in die Halteclips ①.

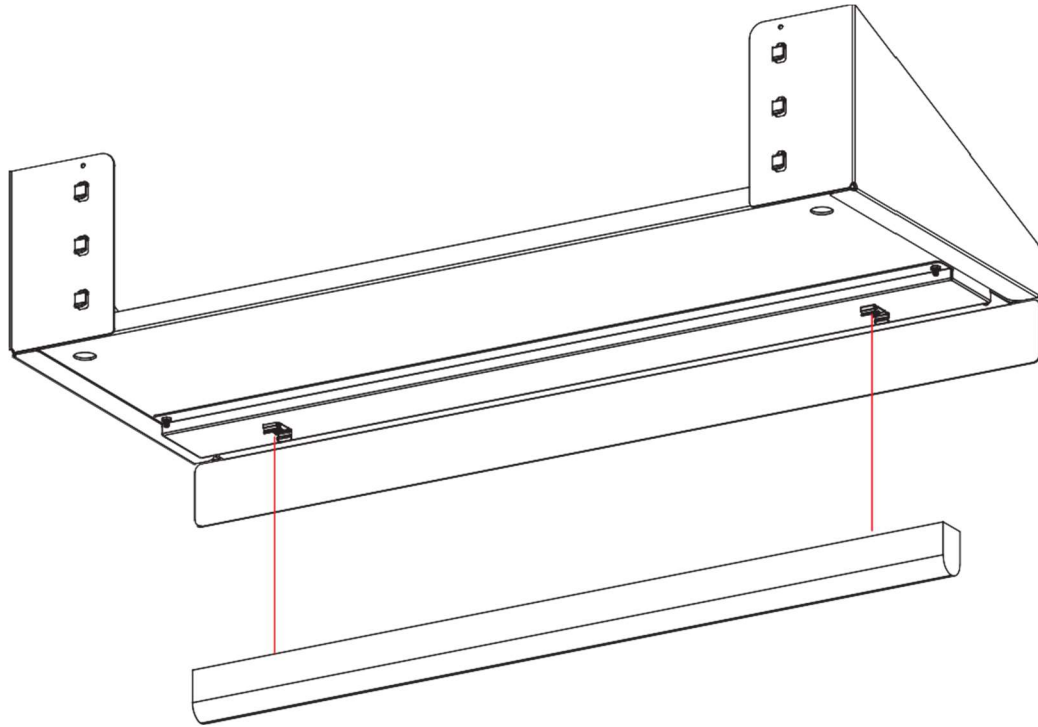

SCHRITT 4 : Hängen Sie nun das Regal wie unten zusehen in der gewünschten Höhe ein.

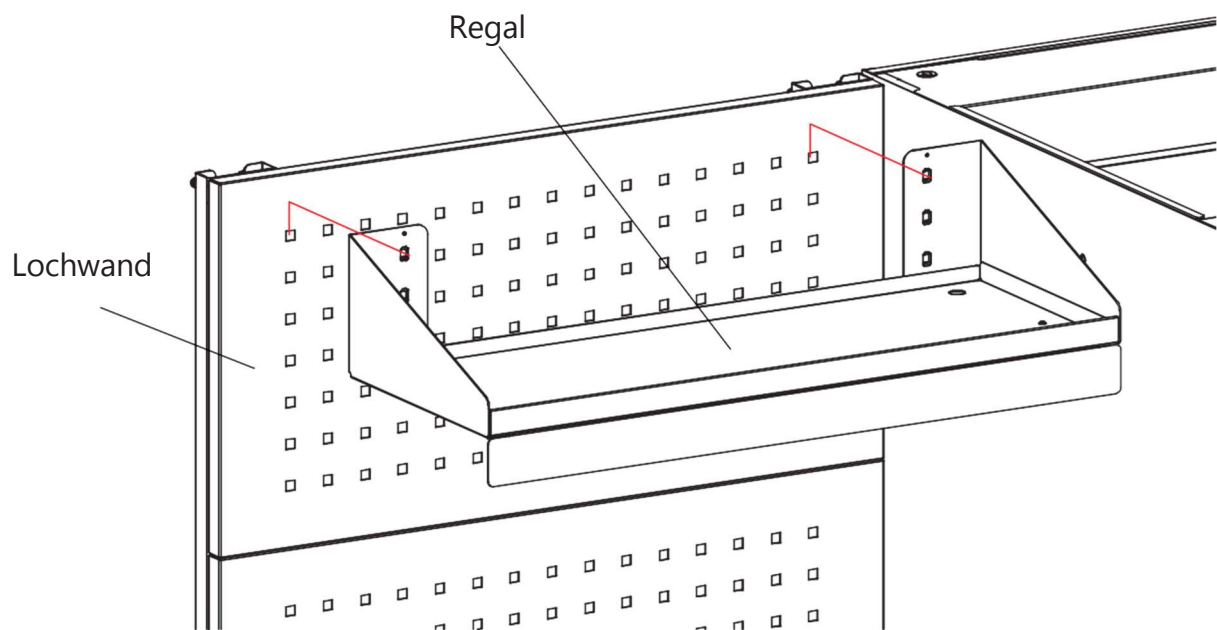

Montage des Stützfußrahmens & Montagewinkels

SCHRITT 1 : Verbinden Sie die Streben mit Schraube (A) und der Mutter (P).

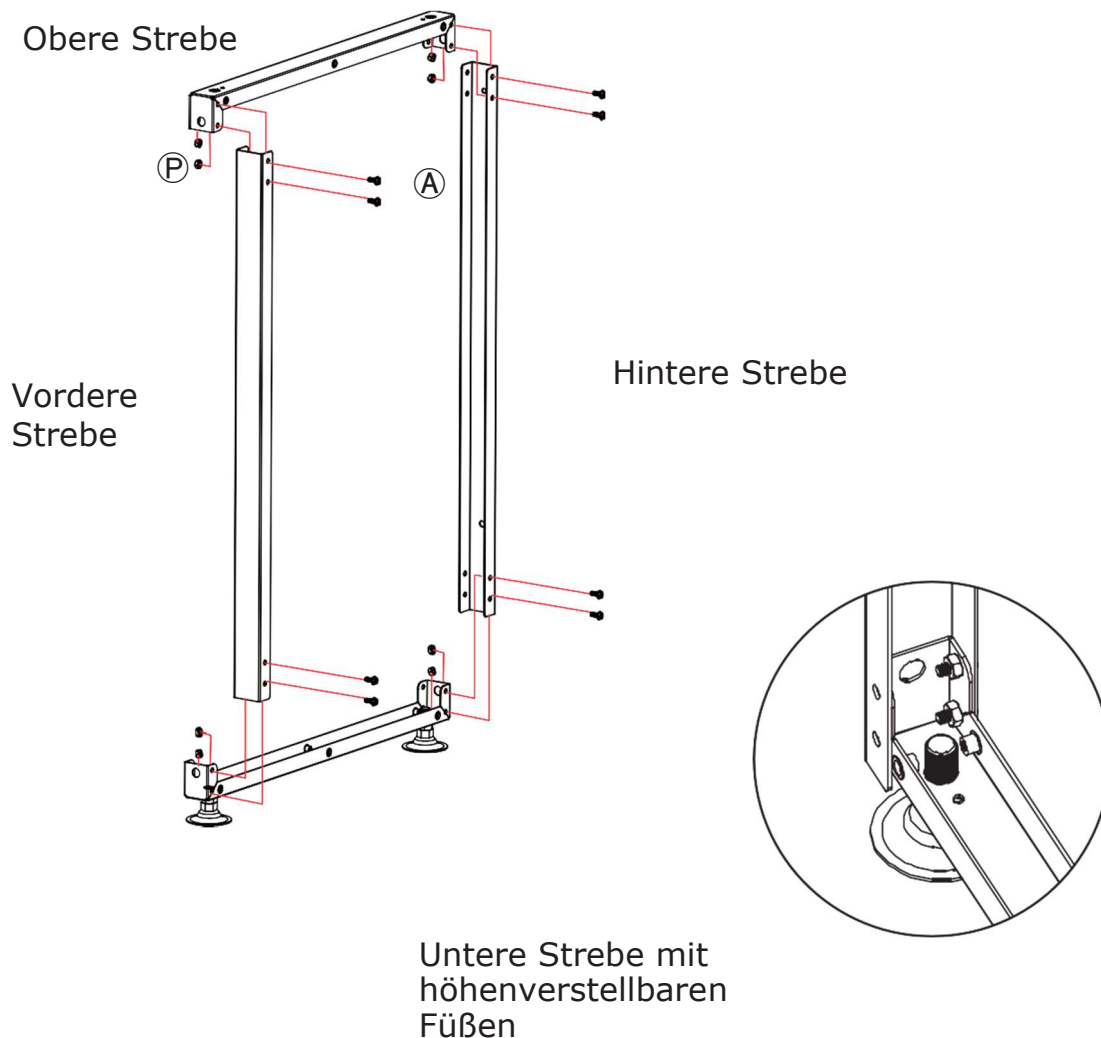

SCHRITT 2 : Befestigen Sie die Seitenabdeckung an den Streben mit Schraube (A) und Mutter (P).

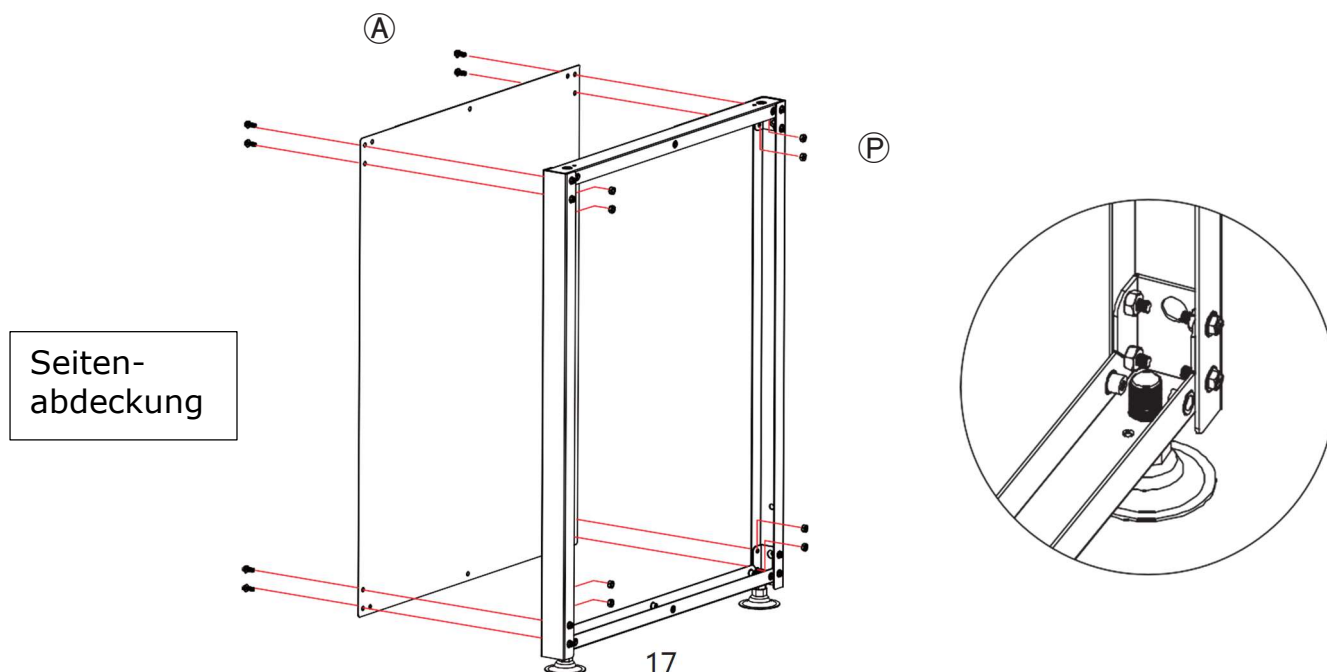

SCHRITT 3 : Bringen Sie nun die untere Abdeckung an der unteren Strebe an.

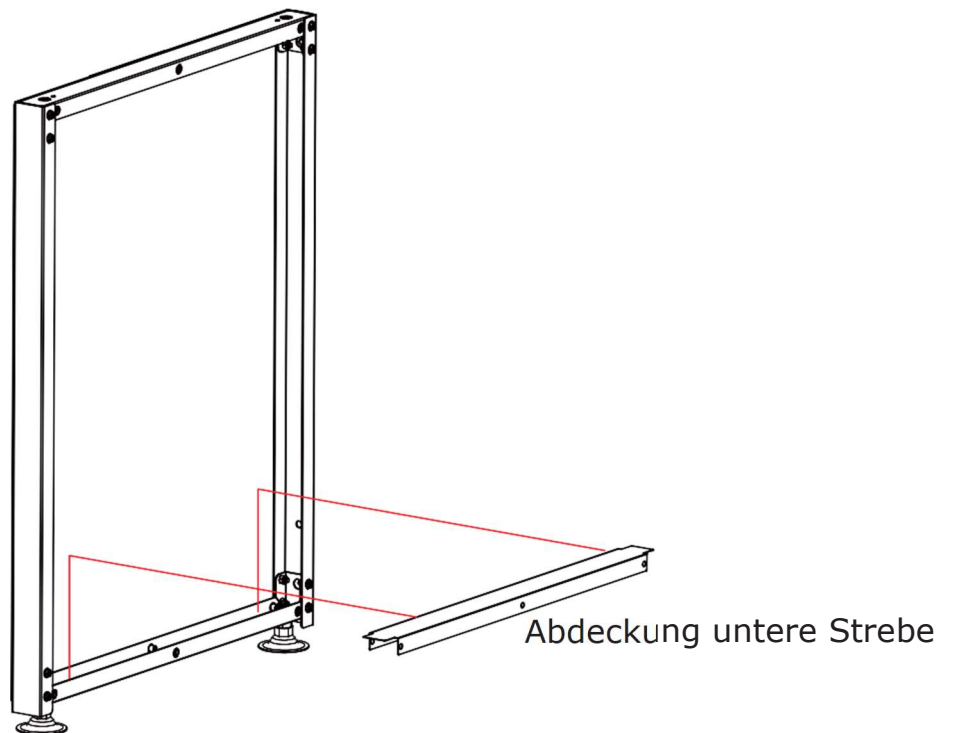

SCHRITT 4 : Befestigen Sie die Seitenabdeckung mit den oberen und unteren Streben mit den Ⓛ Schrauben, einschließlich der Abdeckung.

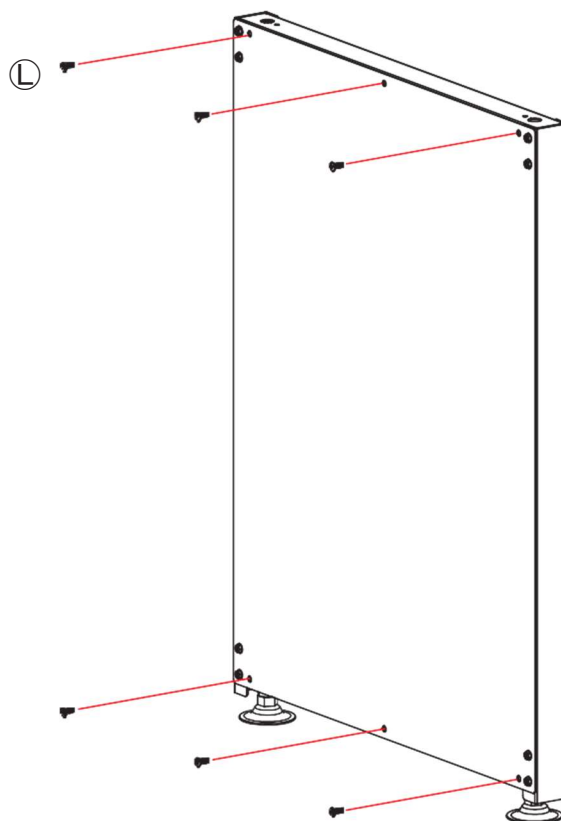

SCHRITT 5 : Befestigen Sie den Stützfußrahmen mit jeweils zwei Schrauben ② an der Arbeitsplatte

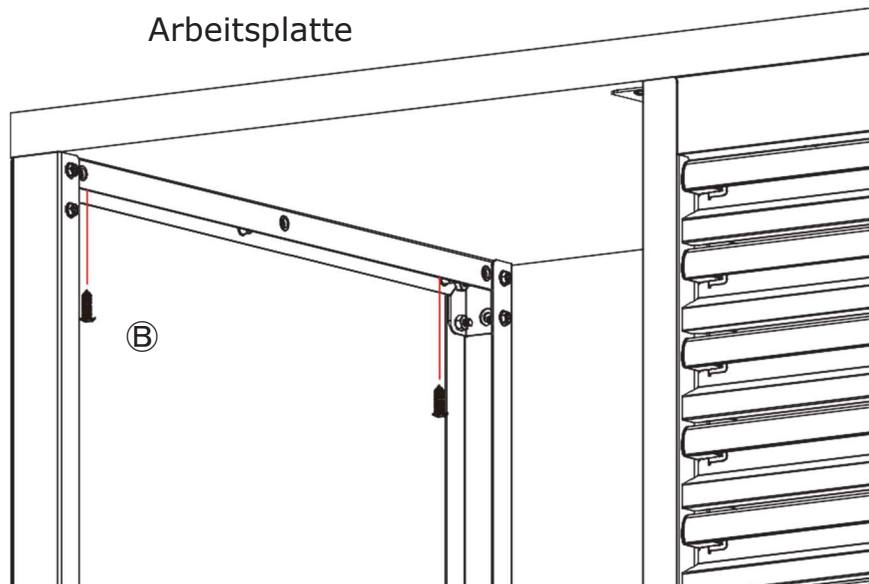

SCHRITT 6 : Befestigen Sie den Montagewinkel mit vier Schrauben ① am Schrank, und befestigen danach die Arbeitsplatte mit drei Schrauben ② an der Arbeitsplatte

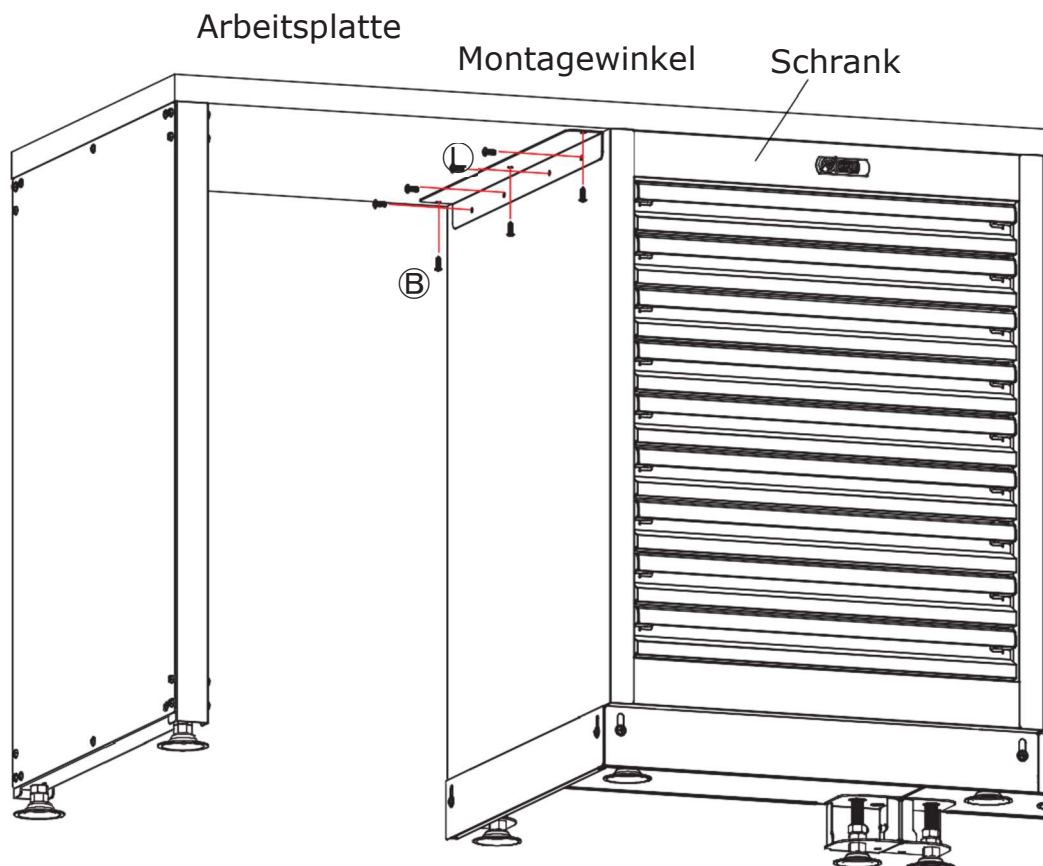

Montage abgeschlossen

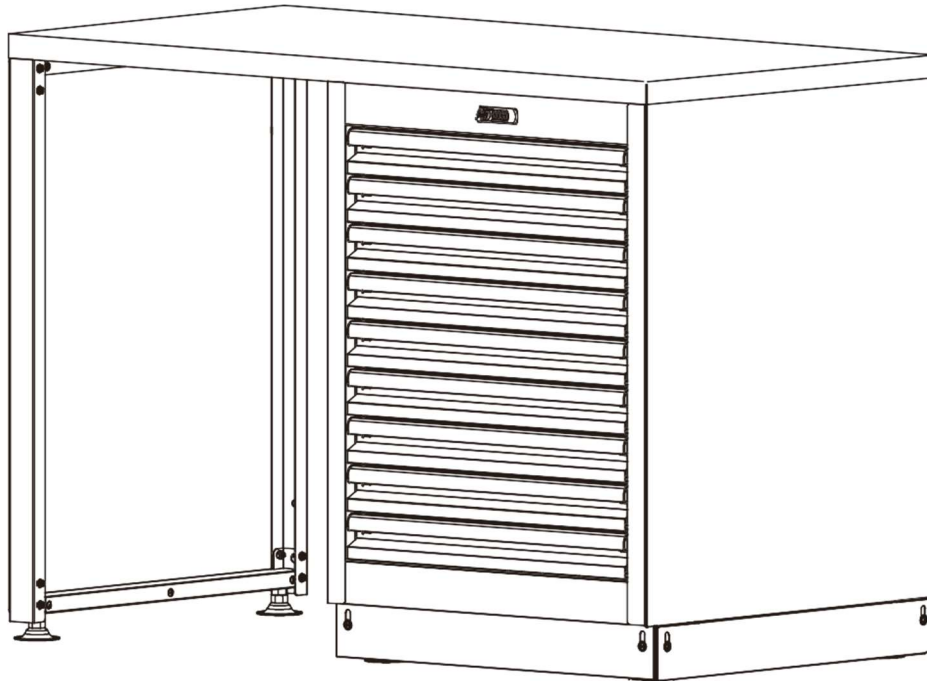

Gewährleistung

Es gelten die Gewährleistungsbedingungen der Wilhelm Fricke SE, wie sie in den Verkaufsunterlagen und den Allgemeinen Geschäftsbedingungen in der jeweils aktuellen Fassung zu finden sind.

Bei Fragen wenden Sie sich bitte an den Kundendienst des Unternehmens.

Adressen

Vertrieb/Kundendienst/
Ersatzteileverkauf:

Tel.: +49 (4281) 712 712
Fax: +49 (4281) 712 700

Post- und Lieferanschrift:

Wilhelm Fricke SE
Zum Kreuzkamp 7
DE-27404 Heeslingen