



**Mastercool<sup>®</sup>**  
"World Class Quality"

English

Español

Français

Italiano

Deutsch

Swedish

**Instruction Manual**  
**71500 HYDRA-KRIMP**

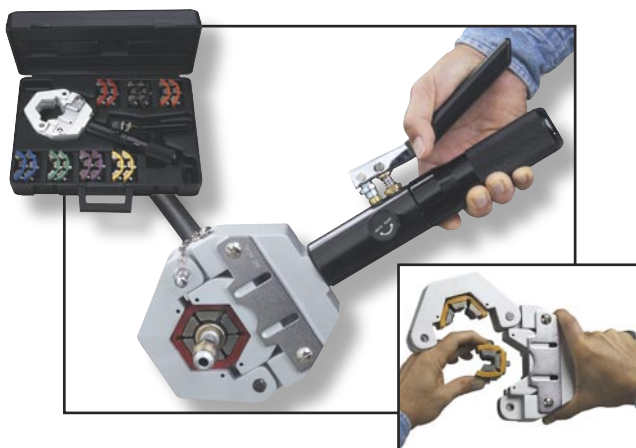

**Manual de Instrucciones**  
**71500 HYDRA-KRIMP**

---

**Manuel d'Instructions**  
**71500 PINCE A SERTIR HYDRAULIQUE**

---

**Manuale d'Istruzioni**  
**71500 HYDRA-KRIMP**

---

**Gebrauchsanweisung**  
**71500 HYDRAULIK-ZANGE**

---

**Bruksanvisning**  
**71500 HYDRA-KRIMP**

## HYDRA-KRIMP

### PRE-OPERATION SET-UP

- Open the relief valve to fully recess the piston. Then, close tightly.
- Rotate the yoke fully counter clockwise to bottom out the adapter seat.
- **READY TO GO!**

### OPERATING INSTRUCTIONS

**WARNING: DO NOT** actuate the piston without having a hose and fitting in place to crimp. This could cause damage to the tool. **BE CAREFUL** not to place hands near any pinch point while using the tool!

1. Remove pin and “Open” top yoke.  
**\*Note: It may be necessary to turn body counter clockwise until top yoke can be rotated away from piston.**
2. Select correct die set. (Either measure or get the information from the manufacturer.)  
**\*Note: Be sure to use correct size die set! Failure to do so could cause leakage or failure of the crimp!**
3. Insert dies into yoke.
4. Position fitting and hose in crimper and close top yoke.
5. Insert pin securely  
**\*Note: Make sure pin snaps into place and is secure before crimping process is started.**
6. a. Turn body of tool clockwise until dies are snug against hose fitting.  
 b. Now turn pump body counter-clockwise (2-3 turns) to create ca. 2 mm space between yoke edge and rim of pump body. Failure to observe this may cause damage to pump body.
7. Turn hydraulic valve to “closed” position.
8. Pump handle to crimp fitting onto hose. Continue pumping until handle comes to a stop.  
**\*Note: Place the body of the tool against a solid body to create more leverage during the crimping process.**
9. Once crimp is complete, turn hydraulic valve to “OPEN” position.
10. Turn body of tool counter clockwise until top yoke can be rotated away from piston portion of yoke.
11. Remove holding pin and open yoke.
12. Remove hose assembly.

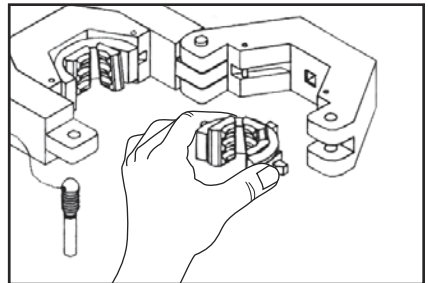
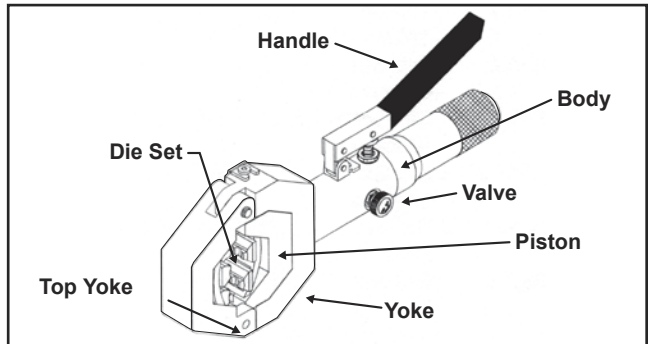

**WARNING**



Wear Safety Goggles

www.mastercool.com

## HYDRA-KRIMP

### PREPARACIÓN PARA LA OPERACIÓN

- Abrir la válvula de alivio hasta que el pistón retroceda completamente, luego cerrarla firmemente.
- Girar el yugo completamente contra el sentido de las manecillas del reloj hasta que quede a nivel con el asiento del adaptador.
- Listo para usar!

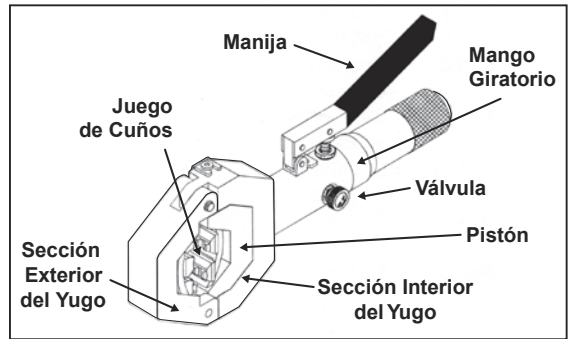

### INSTRUCCIONES DE OPERACIÓN

**ADVERTENCIA: NO accionar el pistón sin antes haber colocado la manguera y el acople en posición para engarzarlos, de lo contrario la herramienta puede dañarse. También tener cuidado de no colocar las manos en las áreas de aprisionamiento de la herramienta!**

1. Sacar el pasador y "Abrir" el yugo.
  - \*Nota: Podría ser necesario girar el mango contra el sentido de las manecillas del reloj hasta que la sección exterior del yugo pueda pivotarse para separarse del pistón.
2. Seleccione el cuño correcto. (Verifique la medida o asegúrese de obtener la información del fabricante.)
  - \*¡Cerciorarse de usar el juego de cuños del tamaño correcto! ¡De lo contrario podrían presentarse fugas por el acople engarzado!
3. Insertar los cuños en el yugo.
4. Colocar el acople y la manguera en la herramienta engarzadora y cerrar la sección exterior del yugo.
5. Insertar el pasador en forma segura.
  - \*Nota: Antes de iniciar el proceso de engarzado, cerciorarse que el pasador enganche en posición y que este seguro!
6. a. Girar el mango en el sentido de las manecillas del reloj hasta que los cuños aprieten contra el acople de la manguera.
  - b. Ahora girar el cuerpo de la bomba contra las manecillas del reloj (2-3 vueltas) para crear un espacio de 2 mm entre el borde del Yugo y el cuerpo de la bomba. De no observar esta recomendación, puede causarle daños al cuerpo de la bomba.
7. Girar la válvula hidráulica a la posición de "Closed" (Cerrado)
8. Para engarzar el acople a la manguera, presionar la manija de la bomba varias veces en forma sucesiva hasta que la resistencia de la manija lo impida.
  - \*Nota: Para lograr mayor fuerza para el engarce, colocar el mango de la herramienta contra una superficie sólida.
9. Una vez que se complete el engarce, girar la válvula hidráulica a la posición de "Open" (Abierto).
10. Girar el mango de la herramienta contra el sentido de las manecillas del reloj hasta que la sección exterior del yugo pueda pivotarse para separarse de la sección del yugo del pistón.
11. Sacar el pasador y abra el Yugo.
12. Sacar la manguera con su acople engarzado.

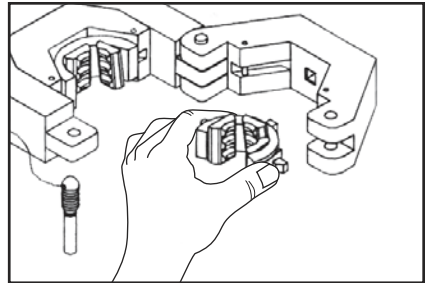

**ADVERTENCIA**



Use Anteojos De Seguridad

## PINCE A SERTIR HYDRAULIQUE

### PRÉPARATION AVANT L'UTILISATION

- Ouvrir la soupape de décharge ce qui repousse complètement le piston. Puis bien la fermer.
- Tournez le joug entièrement contre dans le sens des aiguilles d'une montre pour toucher le fond du siège d'adaptateur
- L'OUTIL EST PRÊT À UTILISER!

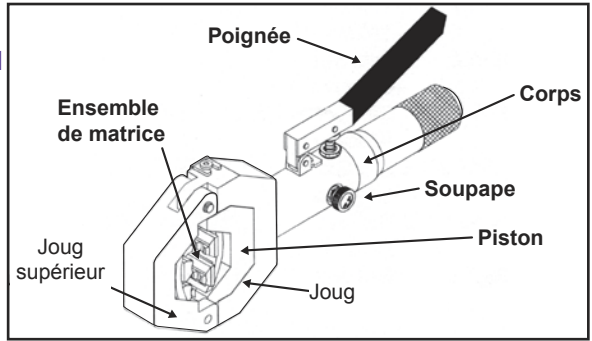

### INSTRUCTIONS D'UTILISATION

**AVERTISSEMENT: NE PAS activer le piston avant d'avoir en place un tuyau et un raccord à sertir. Cela risque d'endommager l'outil. De plus, faire attention de ne pas placer les mains près d'une partie qui peut vous pincer lors de l'utilisation.**

1. Retirer la goupille et ouvrir le joug supérieur.  
**\*Remarque: Il sera peut être nécessaire de tourner le corps contre le sens de la montre jusqu'à ce que le joug supérieur puisse être ouvert.**
2. Sélectionner l'ensemble de matrices correctes (soit les mesurer soit s'informer auprès du fabricant.)  
**\*Remarque: Assurez-vous d'utiliser un ensemble de matrice de dimension appropriée ! Si un ensemble de dimension incorrecte est utilisé, cela risque de provoquer des fuites ou un mauvais sertissage !**
3. Insérer l'ensemble de matrices dans le joug.
4. Positionnez le raccord et le tuyau dans la pince à sertir et fermez la bride supérieure.
5. Insérez fermement la goupille.  
**\*Remarque: Assurez-vous que la goupille s'enclenche et qu'elle est bien fixée en place avant de commencer le sertissage !**
6. a. Tourner le corps de l'outil dans le sens des aiguilles d'une montre jusqu'à ce que l'ensemble de matrice soit placé fermement contre le raccord de boyau.  
 b. Puis tourner le corps de l'outil contre dans le sens des aiguilles d'une montre (2-3 tours) pour créer un espace d'env. 2 mm entre le bord de joug et la jante du corps de la pompe. Le manque d'observation peut endommager le corps de l'outil.
7. Tournez la soupape hydraulique à la position fermée.
8. Pompez la poignée pour sertir le raccord sur le tuyau. Continuez de pomper jusqu'à ce que la poignée s'arrête.  
**\*Remarque: Placez le corps de l'outil contre une surface solide pour obtenir un effet de levier lors du sertissage.**
9. Une fois que le sertissage est terminé, tournez la soupape hydraulique à la position ouverte.
10. Tournez le corps de l'outil dans le sens contraire des aiguilles d'une montre jusqu'à ce que le joug supérieur puisse être tournée afin de l'éloigner de la partie du joug où se situe le piston où se situe le piston.
11. Retirez la goupille de retenue et ouvrez la bride.
12. Retirer le raccord serté.

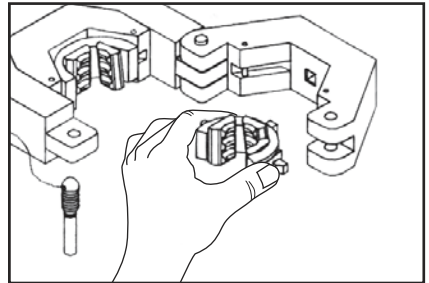

**CAUTION**



Porter lunettes de protection

www.mastercool.com

## HYDRA-KRIMP

PREPARAZIONE  
PER L'USO

- Aprire la valvola di sfogo per nascondere completamente il pistone, quindi chiudere saldamente.
- Ruotare completamente il morsetto in senso antiorario per far salire la sede dell'adattatore.
- L'ATTREZZO È PRONTO PER L'USO!

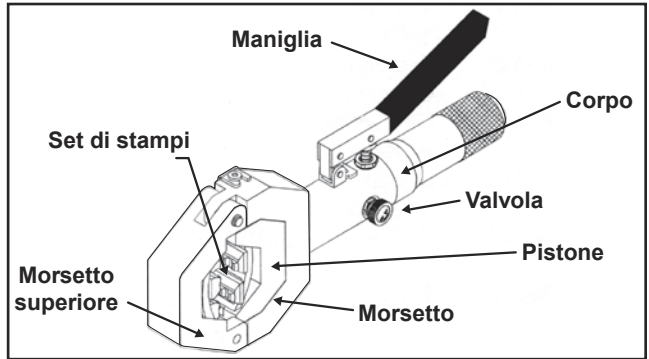

## ISTRUZIONI PER IL FUNZIONAMENTO

**ATTENZIONE: NON attuare il pistone senza avere un tubo ed un raccordo in posizione. Ciò potrebbe danneggiare l'attrezzo. Inoltre, fare attenzione a non mettere le mani vicino ai punti di serraggio durante l'utilizzo dell'attrezzo.**

1. Rimuovere lo spillo ed aprire (Open) il morsetto superiore.  
**\*Nota: potrebbe essere necessario ruotare il corpo in senso antiorario fino a quando il morsetto superiore non si svita dal pistone.**
2. Selezionare la serie di stampi corretta (prendere le misure o procurarsi le informazioni dal produttore).  
**\*Nota: fare attenzione ad utilizzare serie di stampi di dimensioni giuste. Non facendolo, si potrebbe provocare una perdita o il mancato funzionamento della pressa!**

3. Inserire gli stampi nei morsetti.
4. Posizionare il raccordo ed il tubo nella pressa e chiudere il morsetto superiore.
5. Inserire saldamente lo spillo.

**\*Nota: assicurarsi che lo spillo scatti in posizione saldamente prima che inizi il processo.**

6. a. Ruotare il corpo dell'attrezzo in senso orario fino a quando gli stampi non vengono adattati al tubo.  
b. Ruotare adesso il corpo della pompa di 2-3 giri in senso antiorario, in modo da creare uno spazio di ca. 2 mm tra il margine del morsetto ed il profilo esterno della pompa. Non usando quest'accorgimento, si potrebbe danneggiare il corpo della pompa.
7. Chiudere la valvola idraulica in posizione "Closed".
8. Pompate con la maniglia per inserire il raccordo nel tubo. Continuare a pompare fino a quando la maniglia si ferma.  
**\*Nota: mettere il corpo dell'attrezzo contro un corpo solido per creare più forza durante il processo.**
9. Una volta completata l'operazione, ruotare la valvola idraulica sulla posizione "Open".
10. Ruotare il corpo dell'attrezzo in senso antiorario fino a quando il morsetto superiore si stacca dalla parte del pistone.
11. Rimuovere lo spillo ed aprire il morsetto.
12. Rimuovere il tubo.

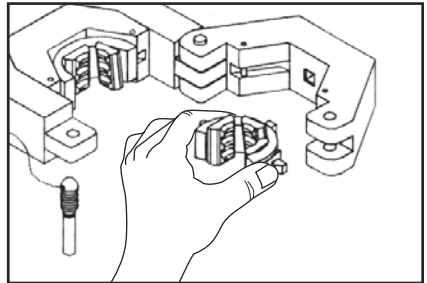

**ATTENZIONE**



Indossare occhiali di sicurezza

## HYDRAULIK-ZANGE

### VORBEREITUNG VOR INBETRIEBNAHME

- Öffnen Sie das Entlastungsventil um den Kolben völlig zurückzuführen, dann verschliessen. Sie das Ventil wieder fest.
- Drehen Sie den Bügel linksherum bis zum äußeren Ende sodaß das Zwischenstück den Tiefstand erreicht.
- FÜR DEN START BEREIT!

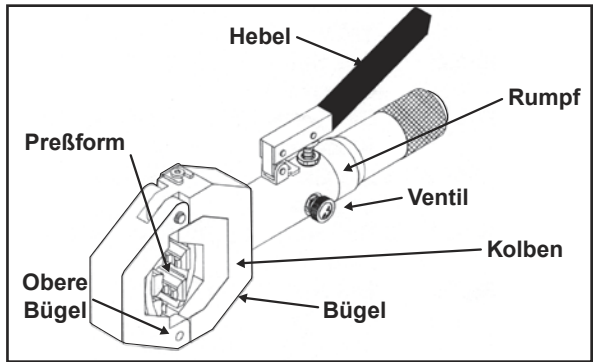

### BETRIEBSANWEISUNG

**WARNUNG:** Setzen Sie den Kolben NICHT in Gang, ohne den Schlauch und die Armatur in der Zange zu haben. Dies kann zur Beschädigung des Werkzeuges führen. Außerdem seien Sie vorsichtig im Gebrauch des Werkzeuges und vermeiden Sie Ihre Hände einzuklemmen!

1. Entfernen Sie den Sicherheits-Stift und öffnen Sie den oberen Bügel.  
\*Anmerkung: verwenden! Es kann erforderlich sein den Rumpf linksherum zu drehen, bis der obere Bügel sich vom Kolben wegdrehen läßt.
2. Wählen Sie der richtige Klemmbackensatz. (Entweder messen oder info sammeln beim Lieferant)  
\*Anmerkung: verwenden! Sie sich, die richtige Größe der Preßform zu verwendet! Nicht Beachtung kann zu einem undichten Schlauch oder das Versagen der Zange führen.
3. Setzen Sie die Preßform in den Bügel.
4. Positionieren Sie das Ansatzstück und den Schlauch in der Zange und schließen Sie den oberen Bügel.
5. Setzen Sie die Verriegelungspin ein.  
\*Anmerkung: verwenden! Sie sich das der Stift einrastet und fest sitzt, bevor der Klemmprozess gestartet wird!
6. a. Drehen Sie den Rumpf des Werkzeuges im Uhrzeigersinn bis die Preßform eng am Schlauchansatzstück anliegt.  
b. Drehen Sie Pumpenkörper nach links (2-3 Umdrehungen) um Raum 2mm zwischen Bügelrand und Kante des Pumpenkörpers zu verursachen. Fehler dieses zu beobachten kann Schaden des Pumpenkörpers verursachen.
7. Drehen Sie das Hydraulikventil zu.
8. Klemmen Sie das Ansatzstück an den Schlauch, indem Sie mit dem Hebel pumpen. Pumpen Sie solange weiter bis der Hebel zum Anhalten Kommt.  
\*Anmerkung: Plazieren Sie den Rumpf des Werkzeuges an einem stabilen Gegenstand um mehr Hebelwirkung während des Klemmprozesses zu erreichen.
9. Sobald der Klemmprozess vollständig ist, drehen Sie das Hydraulikventil wieder auf.
10. Drehen Sie den Rumpf des Werkzeuges linksherum, bis der obere Bügel sich vom Kolbenteil des Bügels wegdrehen läßt.
11. Entfernen Sie die Verriegelungspin um die Zange wieder zu öffnen.
12. Entfernen Sie die Schlauchkonstruktion.

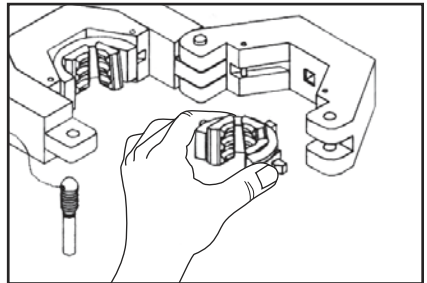

**WARNUNG**



Schutzbrille tragen

## HYDRA-KRIMP

### INNAN DU ANVÄNDER VERKTYGET

- Öppna ventilen så att kolven kommer i sitt bottenläge. Stäng därefter ventilen.
- Vrid bygelns moturs ända till bottenläget.
- VERKTYGET ÄR NU KLART FÖR ANVÄNDNING!

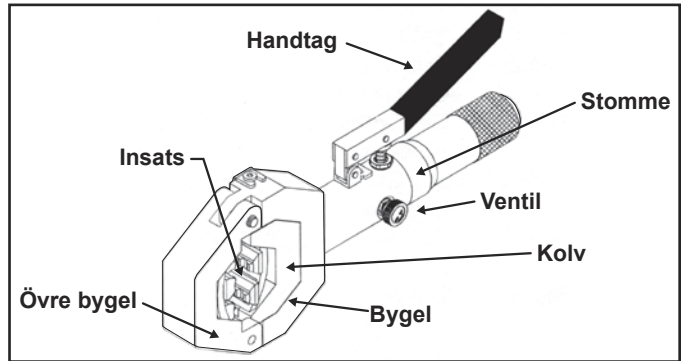

### BRUKSANVISNING

**VARNING!** För att undvika skador på verktyget, aktivera INTE kolven om inte hylsa, slang och anslutning är på plats. Var även försiktig med att inte få fingrarna i kläm när verktyget används.

1. Tag ur sprinten och "öppna" den övre bygel.  
**\*OBS! Eventuellt måste stommen vridas moturs innan den övre bygelns kan fällas upp från kolven.**
2. Välj korrekt insats (pressback). Mät diametern direkt på slang eller hylsa alternativt följ slangleverantörens rekommendationer.  
**\*OBS! Var noga med att välja rätt storlek på insatsen. Krimpningen kan annars ge upphov till läckage eller rentav misslyckas.**
3. Placera insatserna i bygelns.
4. Placera hylsa, slang och anslutning i krimpverktyget och fäll ner den övre bygelns.
5. Sätt i sprinten och kontrollera att den sitter säkert.  
**\*OBS! Kontrollera att sprinten verkligen låser ordentligt och sitter korrekt innan krimpningen påbörjas.**
6. a. Vrid stommen medurs tills insatserna verkligen ligger an mot slanghylsan.  
b. Vrid tillbaka stommen 2-3 varv (moturs) så att det blir en spalt om ca 2 mm mellan stommen och bygelns anslag. Detta för undvika skador på stommen.
7. Vrid ventilen till "stängt" läge.
8. Pumpa med handtaget tills slanghylsan sitter fast på slangen. Fortsätt därefter att pumpa tills ändläget uppnåtts.  
**TIPS! Låt verktyget vila mot ett fast föremål, t.ex. en arbetsbänk eller liknande för extra hävkraft och stabilitet.**
9. Vrid ventilen till "öppet" läge när krimpningen är klar.
10. Vrid verktygets stomme moturs tills den övre bygelns kan fällas upp.
11. Tag ur låssprinten och öppna bygelns.
12. Tag ur den färdigpressade slangen.

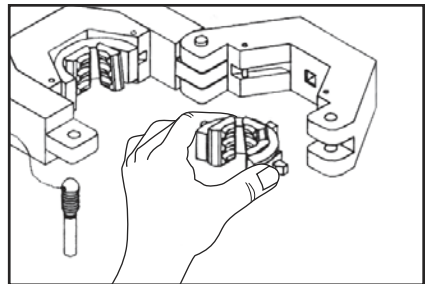

**VARNING**



Använd skyddsglasögon

For Warranty Service:  
Toll Free: 1-888-825-6989 or  
Email: [techs@mastercool.com](mailto:techs@mastercool.com)

Para Servicio Bajo Garantía:  
Llamar gratis al: 1-888-825-6989  
o escribir por corre-e: [techs@mastercool.com](mailto:techs@mastercool.com)

Pour services sous garantie:  
Telephone sans frais: 1-888-825-6989  
Courrier électronique: [techs@mastercool.com](mailto:techs@mastercool.com)

Per le riparazioni in garanzia  
Chiamate il numero gratuito 1-888-825-6989  
Oppure inviate un messaggio All'indirizzo  
Email: [techs@mastercool.com](mailto:techs@mastercool.com)

Für Garantieansprüche:  
Telefonnummer: 1-888-825-6989  
Email: [techs@mastercool.com](mailto:techs@mastercool.com)

For garantiservice:  
Avgiftsfri telefon: 1-888-825-6989  
Eller Epost: [techs@mastercool.com](mailto:techs@mastercool.com)



**Mastercool<sup>®</sup>**  
*"World Class Quality"*