



GRAMMER

Ersatzteilzeichnung

SPARE PARTS DRAWING

MSG 90.3G-00

COLLECTIVE DRAWING

Sammelzeichnung

Zutreffende Positionen
siehe Ersatzteilliste !

CORRESPONDING POSITIONS
SEE SPARE PARTS LIST !

Stand: 05.09.16

LEVEL:

Blatt: 2 von 2

Sheet:

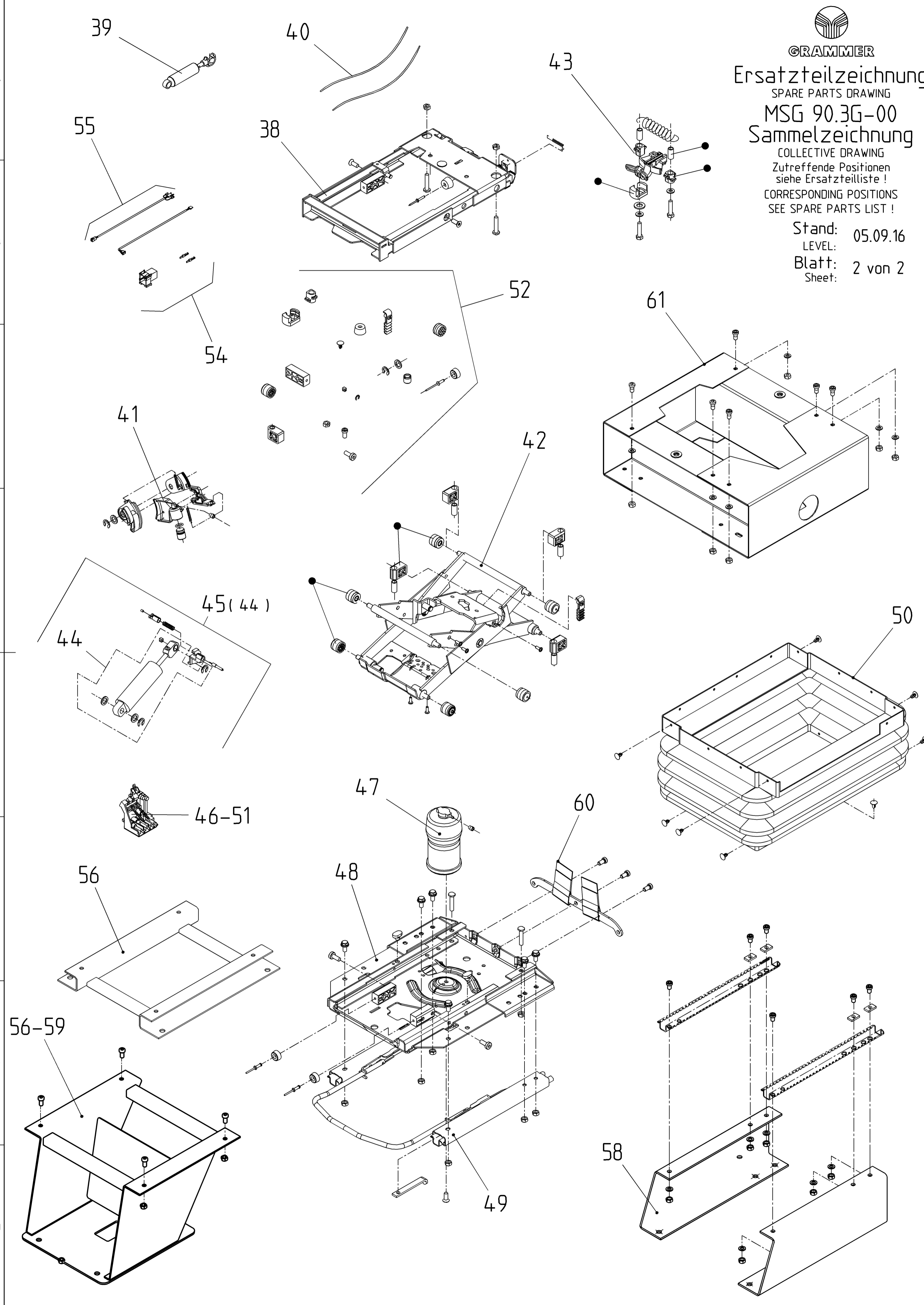

Schnittkante
Zeichnung (Printer) vor
Weitergabe beschneiden

(x)	sh. Bl. 1
(w)	Pos. 61 hinzu
(v)	sh. Bl. 1
(u)	Pos. 55 hinzu
(t)	Aktualisieren von Dokumenten
(s)	Pos. 59 hinzu
(r)	Pos. 51 und Pos. 52 hinzu
(p)	Pos. 58 hinzu
(o)	Zeichnungsbenennung wird geändert
(n)	sh. Bl. 1
(m)	Zeichnung berichtigt
(l)	Pos. 56 hinzu
(k)	Pos. 56 hinzu
(i)	Pos. 54 und 55 hinzu
(h)	Pos. 51 geändert
(g)	Pos. 44/45
(f)	sh. Bl. 1
(e)	sh. Bl. 1
(d)	sh. Bl. 1
(c)	sh. Bl. 1
(b)	sh. Bl. 1
(a)	sh. Bl. 1
Ind.	Pos. 48 überarbeitet

Spezifikationen		SPECIFICATIONS		FLK	F
		Kunde/Lieferant		Letzte pos.61	+ ja <input type="checkbox"/>
D-Kennzeichen		CUSTOMER/SUPPLIER		Teilklasse	Zeichnart
wichtige Funktionsmaße/O-Merkmale		DWG-Nr.-Kunde/SUPPLIER		Z.-Nr.-Kunde/Lieferant	CAD
X	sh. Bl. 1	Freimaßtoleranzen nach	SCALE	Ansichten	Werkstoff
W	L03-049-AF 31.08.16 MSA MUR	DIN	ISO R 128	Methode E	MATERIAL
V	sh. Bl. 1	DIMENSIONAL VARIATION	Maße in mm	Maßnorm	DIN
U	L03-071-AD 16.12.14 TO DIY	Benennung	Ersatzteilzeichnung		
T	L03-021-AA 01.08.11 AG ED 1996	Datum	MSG 90.3G		
S	L03-219-V 25.08.08 DER ED	Name	GRAMMER AG		
R	L03-219-V 22.03.08 DER SAG	Gepr.	D-92204 AMBERG		
P	L03-469-U 24.04.06 SAG AKU	Norm	Z.-Nr. DWGNO/Blatt 2		
O	L03-054-V 15.02.06 DER AKU	Ursprung	90.3G-00 SHEET von 2 Bl.		
N	sh. Bl. 1	Änderung	Ers. für		
M	L03-225-U 01.07.05 DER ED	REVISION	A 1		
L		DATE	DATE		
K		NAME	NAME		
J		CHK	CHK		

