

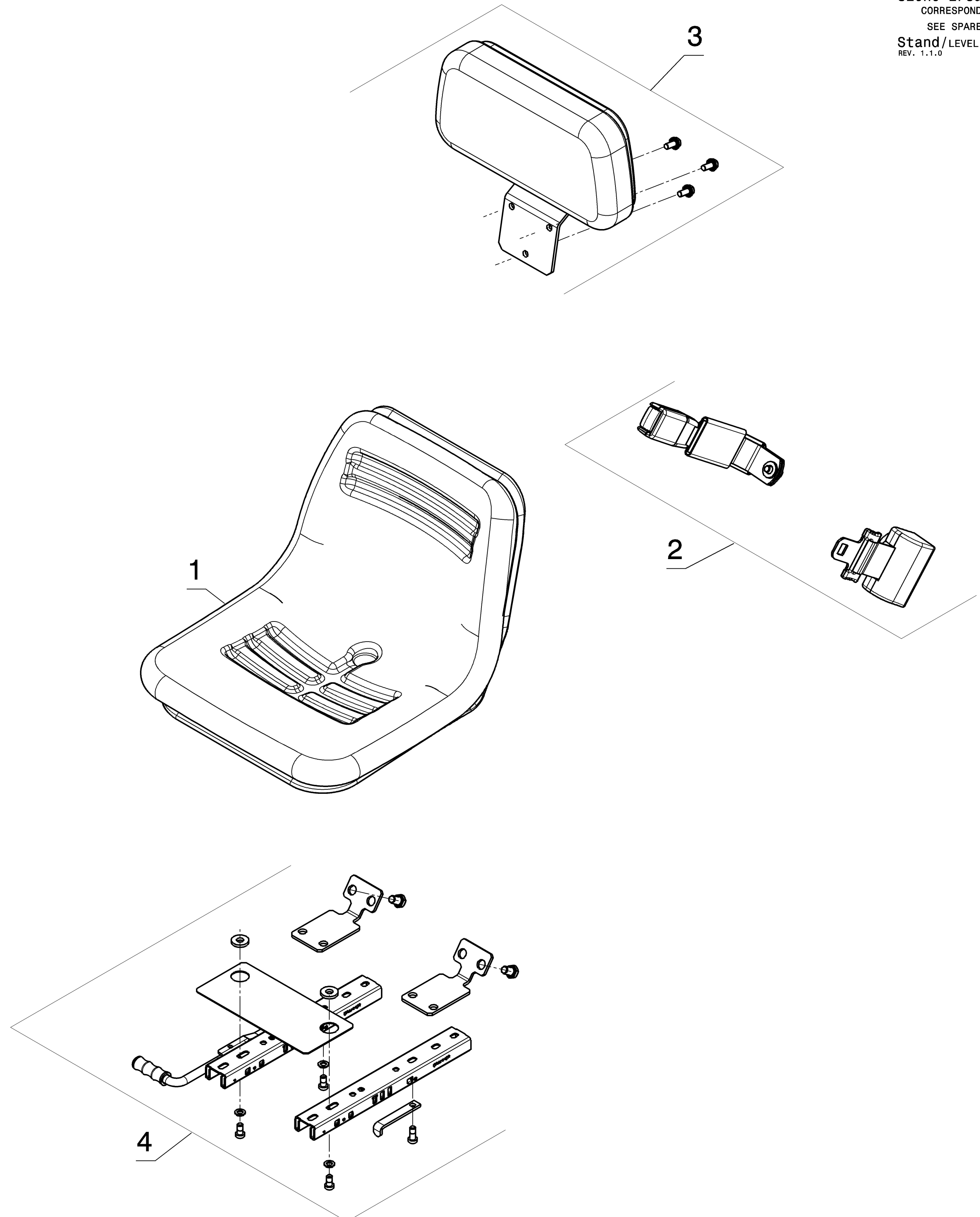

GRAMMER
 Ersatzteilzeichnung
 SPARE PARTS DRAWING
S44-04
 Sammelzeichnung
 COLLECTIVE DRAWING
 Zutreffende Positionen
 siehe Ersatzteilliste!
 CORRESPONDING POSITIONS
 SEE SPARE PARTS LIST!
 Stand/LEVEL: 19.03.15
 REV. 1.1.0



Schnittkante:
 Zeichnung vor
 Weitergabe beschneiden
 LINE FOR CUTTING:
 CUT HERE BEFORE TRANSFER THE DRAWING

REV. 1.0.0

Komplet-Pos. beinhalten die jeweils in Klammer () aufgeführte Position
 MAIN POSITION COMPRISE THE POSITIONS INDICATED IN BRACKETS ()
 *entspricht Kleinteilen zur entsprechenden KPL.-Baugruppe
 SAME AS SMALL PARTS FOR THE CORRESPONDING COMPLETE ASSEMBLY UNITS
 Mit  gekennzeichnete Teile sind als Verschleissteile erhaeltlich
 WITH  MARKED PARTS ARE AVAILABLE AS WEARING PARTS
 REV. 1.0.0

Massgebend ist der deutsche Text / ONLY THE GERMAN LANGUAGE VERSION OF THIS TEXT SHALL BE BINDING									
a		Neuzeichnung/NEW DRAWING		T01-409-AD	19.03.15	LN	JA	30.03.15	
INDEX 2D	Feld SEC.	Anderungsbeschreibung REVISIONS DESCRIPTION	Aenderungsnummer REVISIONS NO.	Datum DATE	Bearbeiter EDITOR	geprueft CHECK	Datum DATE	Freier Text / FREE TEXT	
Spezifikationen / SPECIFICATIONS									
letzte Pos./LAST POS.: 4									
D-Kennz./D-SIGN	Freiastoleranz / DIMENSIONAL VARIATION	Werkstoff / MATERIAL		Massstab / SCALE	Z.Art / DWG. TYPE				
	/	/		/	EZ				
Fuellende Masse nach 3D-Modell / MISSING DIMENSIONS LINE 3D-MODEL		Volumen / VOLUME		Gewichte / WEIGHT					
Modell Nr. S44-04 INDEX a				102030g					
Modell PSM REVISION a (nach Freigabe Index / NO RELEASE INDEX)		Massnorm / DIMENSION STANDARD		gemessen / CALCD (
Kunde / Lieferant		Zeichnungsnummer		25000 g					
CUSTOMER / SUPPLIER		DRAWING NUMBER		Benennung / DESCRIPTION					
Datum / DATE		Name / NAME		ERSATZTEILZEICHNUNG F. OBERTEIL					
Gez. / DRAWN 18.03.15 LN				KPL.					
Gepr. / CHECK 30.03.15 JA				SPARE PART DRAWING F. UPPER P. CPL.					
Norm. / STANDARD 18.03.15 SC									
TF / FQ									
Schwermetallverbot nach Ely EU Richtlinie 2002/95/EG Bsp. OF HEAVY METALS ACCORDING TO ELY EU DIRECTIVE 2002/95/EG		Z.-Nr. / DWG. NO.		S44-04					
Ursprung / SOURCE		abgegl. von / LINE		S732-21 Ersatz fuer / REPLACEMENT FOR					
				04.2011 Rev.10.1					

!GRAMMER AG! Stückliste !Stand: 30.08.2022 ! Blatt: 1 !
! AMBERG ! # # # # ! ! !

Stückliste: MSG283-00/1333859 ERSATZTEILLISTE F.FEDERUNG
Sachnummer des Kunden:

Zeich-Nr. : MSG283-00

POS	SACHNR	BENENNUNG/ABMESSUNG	Menge	Kd-Mat.-Nr.
1	1266900	FEDERUNG MSG283 M.VS.-UT.	1	