

# SERVICE - INFO



**LuK Nr: 333 0055 13 – 330mm TDCA 26.7 x 30 x 16 Bulletin 988 2000 240**

**RENAULT\*\***

<b>Info:</b>	<b>Flywheel Modification / Schwungradänderung / Modification du volant-moteur / Modificar el Volante-motor / Modifica volano</b>
<b>(GB)</b>	Re-machine the flywheel inner recess to a diameter of $187 \pm 0.3$ mm and a depth of $5 \pm 0.5$ mm to avoid rivets contacting flywheel.
<b>(D)</b>	Die innere Eintiefung des Schwungrads muss auf einen Durchmesser von $187 \pm 0.3$ mm und eine Tiefe von $5 \pm 0.5$ mm bearbeitet werden, um zu verhindern, dass Nieten mit dem Schwungrad in Berührung kommen.
<b>(F)</b>	Ré-usinez la cavité intérieure du volant-moteur de sorte à obtenir un diamètre de $187 \pm 0.3$ mm et une profondeur de $5 \pm 0.5$ mm pour éviter que les rivets ne touchent le volant-moteur.
<b>(E)</b>	Rectifique el hueco interior del volante motor con un diámetro de $187 \pm 0.3$ mm y una profundidad de $5 \pm 0.5$ mm, con el fin de evitar que entre en contacto con los remaches.
<b>(I)</b>	Rettificare nuovamente la cavità interna del volano a un diametro di $187 \pm 0.3$ mm e una profondità di $5 \pm 0.5$ mm per evitare che i rivetti tocchino il volano.
<b>LuK Repset:</b>	633 1391 09 = 233 0026 10 [333 0066 10] + <b>333 0055 13</b>

\*\*For model information please see LuK Catalogue / Die genaue Fahrzeugzuordnung entnehmen Sie bitte dem LuK-Katalog / Pour les informations le modèle veuillez consulter le catalogue LuK / Para obtener información sobre el modelo, rogamos consulte el catálogo de LuK / Per informazioni sul modello consultare il catalogo LuK

**Flywheel  
Schwungrad  
Volant-moteur  
Volante-motor  
Volano**

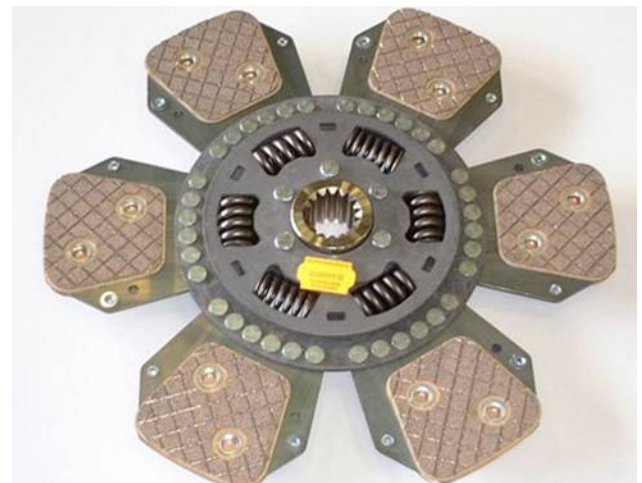
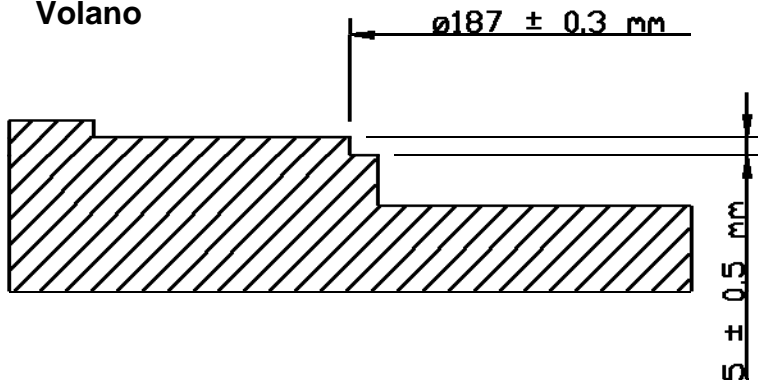

Issue Level 3

**LuK Aftermarket Service UK Ltd.**  
Holme Lacy Road, Rotherwas  
HR2 6LA Hereford · The United Kingdom  
Phone: +44 1432 264264 · Fax +44 1432 275146  
e-mail: LuK-AS.uk.pm@schaeffler.com  
**A Member of the Schaeffler Group**

