

SERVICE - INFO



LuK Nr: 330 0015 12 – 295mm TDCA 1 1/8" x 10

Bulletin 988 2000 290

CASE IH**

Info:	330 0015 12 Replaces / Ersetzt / Remplace la / Sustituye a / Sostituisce 330 0015 10
(GB)	The torsion damper of the new disc has a larger diameter than previous. The flywheel counterbore must be increased to a diameter of 170 ± 0.5 mm to a depth of 3 ± 0.5 mm.
(D)	Der Durchmesser des Torsionsdämpfers der neuen Scheibe ist größer als bisher. Der Schwungrad-Topf muss auf einen Durchmesser $170 \pm 0,5$ mm und eine Tiefe von $3 \pm 0,5$ mm vergrößert werden.
(F)	L'amortisseur de torsion du nouveau disque a un diamètre plus important qu'avant. L'alésage du volant-moteur doit être augmenté de manière à obtenir un diamètre de $170 \pm 0,5$ mm et une profondeur de $3 \pm 0,5$ mm.
(E)	El amortiguador de torsión del nuevo disco tiene un diámetro mayor que el anterior. El ensanchamiento del volante motor debe ajustarse a un diámetro de $170 \pm 0,5$ mm y una profundidad de $3 \pm 0,5$ mm.
(I)	Lo smorzatore torsionale del nuovo disco presenta un diametro più ampio rispetto al precedente. La svasatura del volano deve essere aumentata ad un diametro di $170 \pm 0,5$ mm e una profondità di $3 \pm 0,5$ mm.
LuK Repset:	630 1090 09 = 230 0011 14 (328 0023 14) + 330 0015 12

**For model information please see LuK Catalogue / Die genaue Fahrzeugzuordnung entnehmen Sie bitte dem LuK-Katalog / Pour les informations le modèle veuillez consulter le catalogue LuK / Para obtener información sobre el modelo, rogamos consulte el catálogo de LuK / Per informazioni sul modello consultare il catalogo LuK

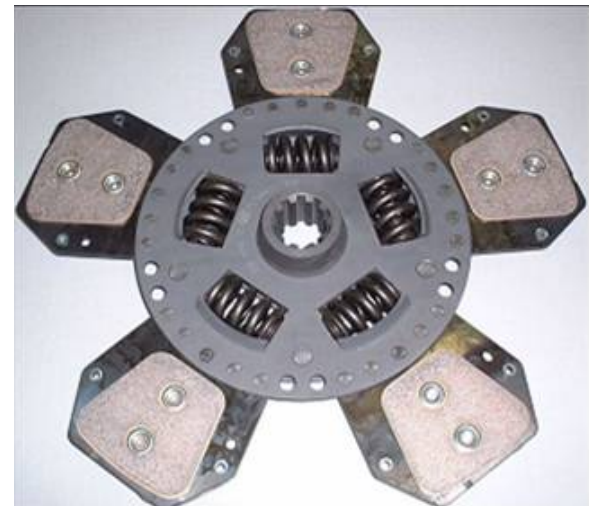
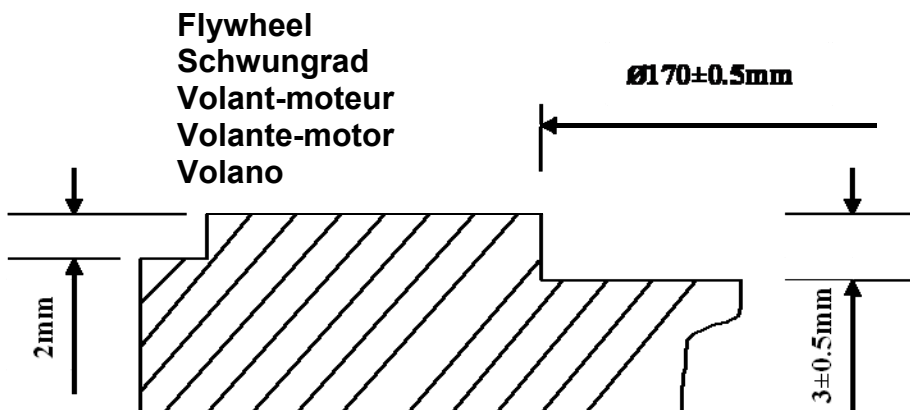

Issue Level 3

LuK Aftermarket Service UK Ltd.
Holme Lacy Road, Rotherwas
HR2 6LA Hereford · The United Kingdom
Phone: +44 1432 264264 · Fax +44 1432 275146
e-mail: LuK-AS.uk.pm@schaeffler.com
A Member of the Schaeffler Group

