

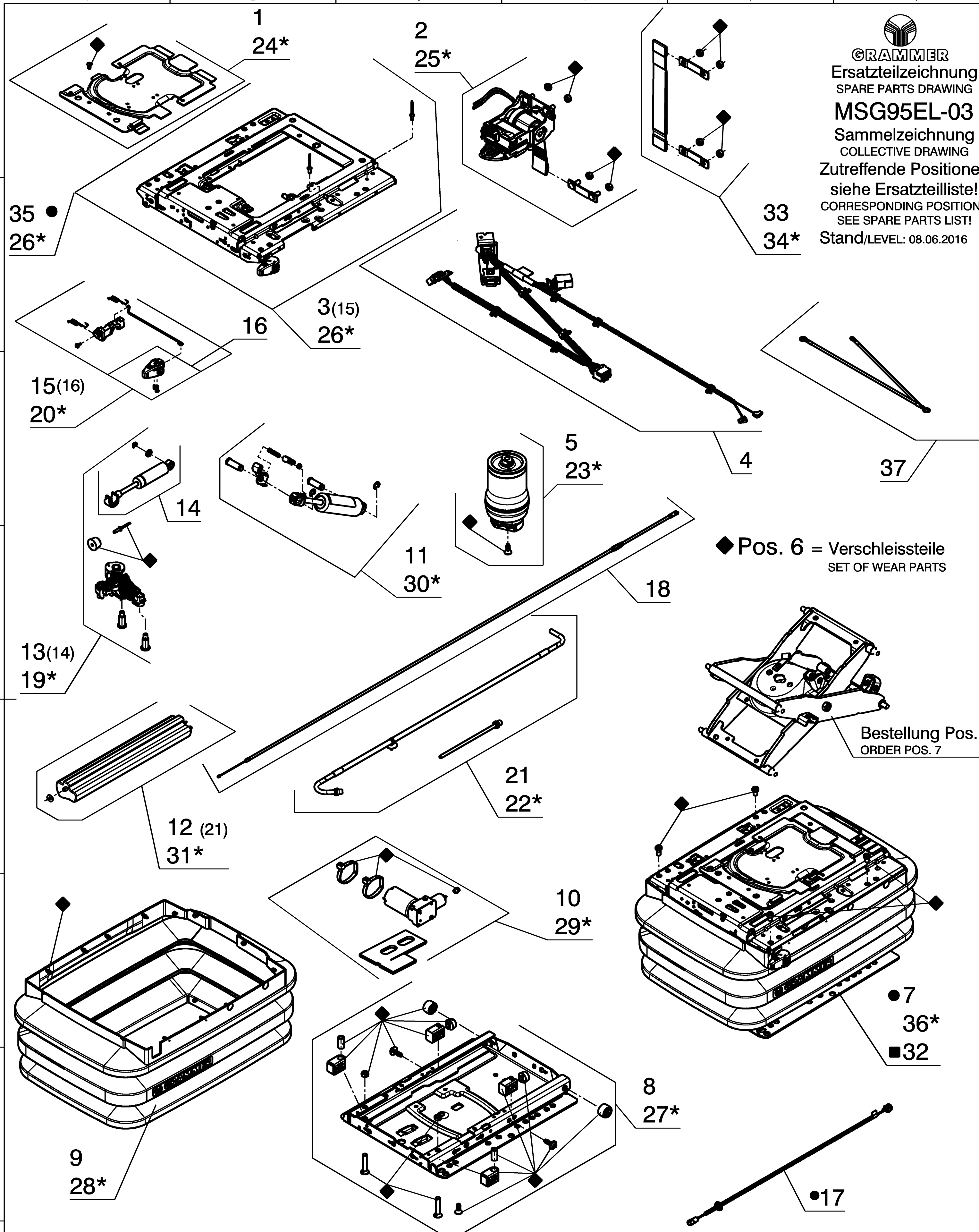





**GRAMMER**  
 Ersatzteilzeichnung  
 SPARE PARTS DRAWING  
**MSG95EL-03**  
 Sammelzeichnung  
 COLLECTIVE DRAWING  
 Zutreffende Positionen  
 siehe Ersatzteilliste!  
 CORRESPONDING POSITIONS  
 SEE SPARE PARTS LIST!  
 Stand/LEVEL: 08.06.2016



Schnittkante:  
 Zeichnung vor  
 Weitergabe beschneiden  
 LINE FOR CUTTING:  
 CUT HERE BEFORE TRANSFER THE DRAWING

f	Pos. (21) hinzu POSITION (21) ADDED
e	Pos. 37 hinzu POSITION 37 ADDED
d	Pos. 10 neue Unterlage POSITION 10 NEW PLATE
c	Pos. 36 hinzu POSITION 36 ADDED
b	Pos. 33-35 hinzu POSITION 33-35 ADDED
a	Pos. 32 hinzu POSITION 32 ADDED
Index	Aenderungsbeschreibung SPECIFICATION OF REVISION

■ Befestigungsteile fuer Baugruppen  
 ■ MOUNTING PARTS FOR ASSEMBLY  
 ● Ausstattung kann sich unterscheiden  
 ● EQUIPMENT MAY TO DIFFERENTIATE

Komplet-Pos. beinhalten die jeweils in Klammer ( ) aufgefuehrte Position  
 MAIN POSITION COMPRISE THE POSITIONS INDICATED IN BRACKETS ( )  
 \*entspricht Kleinteilen zur entsprechenden KPL.-Baugruppe  
 SAME AS SMALL PARTS FOR THE CORRESPONDING COMPLETE ASSEMBLY UNITS  
 Mit ◆ gekennzeichnete Teile sind als Verschleissteile erhaeltlich  
 WITH ◆ MARKED PARTS ARE AVAILABLE AS WEARING PARTS

Massgebend ist der deutsche Text  
 ONLY THE GERMAN LANGUAGE VERSION OF THE TEXT SHALL BE BINDING

Spezifikationen / SPECIFICATIONS		Z-Nr. Kunde / Lieferant		Kunde / Lieferant		Zeichnungsart DRAWING TYPE		EZ				
letzte Pos./LAST POS.: 37		Z-Nr. Kunde / Lieferant		Kunde / Lieferant		Volumen (masserelevant) VOLUME (MASS RELEVANT)		cm <sup>3</sup>				
D-Kennzeichen	DWG-Nr. CUSTOMER / SUPPLIER	CUSTOMER / SUPPLIER		PROJEKTION METHOD 1 ISO 16969-2		Massstab SCALE		Werkstoff MATERIAL				
D-SECT	DWG-Nr. CUSTOMER / SUPPLIER	CUSTOMER / SUPPLIER		PROJEKTION METHOD 1 ISO 16969-2		Massnorm		SCALE NORM				
f	T01-132-AF	08.06.16	CAH	SCHM	NAME	DATE	Benennung DESIGNATION		ERSATZTEILZEICHNUNG F.FEDERUNG KPL.			
e	T01-012-AC	23.04.13	HEP	DKI	DRAWN	ZT	04.07.07	SPARE PART DRAWING F.SUSPENSION CPL.		MSG95EL-03		
d	T01-084-Z-07	26.07.10	KED	KRJ	CHECK	MS	18.07.07	Blatt 01 SHEET 01		A1		
c	T01-046-Z	03.06.10	SIT	BB	NORM	HV	04.07.07	Z-Nr.		MSG95EL-03		
b	T01-236-X	13.06.08	RUD	SMS	T-CHECK			Z-Nr.		MSG95EL-03		
a	T01-578-W-01	12.03.08	SML	MS				Z-Nr.		MSG95EL-03		
	T01-146-W	04.07.07	ZT	MS				Z-Nr.		MSG95EL-03		
Feld	Aenderung	Datum	Name	Gepr.	GRAMMER Seating Systems		Z-Nr.		MSG95EL-03		Blatt 01 SHEET 01	
SECT	REVISION	DATE	NAME	CHK.	VA0170275		Z-Nr.		MSG95EL-03		A1	
NOTE PROTECTION MARK AS PER ISO 16016										Schutzvermerk ISO 16016 beachten		

