

**ERSATZTEIL-LISTE  
SPARE PARTS LIST  
LISTE DES PIECES DE  
RECHANGE**

Änderungen vorbehalten!  
With the reserve of modifications!  
Modifications reserves!

**T-3550**

**ZF- SCHLEPPERTRIEBWERK  
ZF-TRACTOR TRANSMISSION  
ENSEMBLE BOITE-PONT ZF  
POUR TRACTEURS AGRICOLES**

Stückliste Nr.: / Parts list No.: / Liste de pieces No.: 2071 041 013/ 014/ 018/ 019/ 023/ 029/ 039/ 042/ 043

2071 060 001/ 002/ 003



**ZF Passau GmbH**  
Donaustr. 25 - 71  
D- 94 034 Passau

Ausgabe: 02.81

## LIEFERBEDINGUNGEN FÜR ERSATZTEILE

Bestellungen von Ersatzteilen sollen stets folgende Angaben enthalten, um eine richtige und schnelle Lieferung zu sichern:

1. Type
2. Aggregatnummer
3. Stücklistennummer
4. Fabrikat und Type des Fahrzeuges
5. Benennung des Ersatzteils: Wie in der Ersatzteilliste aufgeführt.
6. Ersatzteil-Nummer: Siehe Ersatzteilliste, Nummer ist größtenteils auch im Teil eingeschlagen.
7. Versandart: Post, Luftpost, Express, Fracht, Eilgut, Stückgut; fehlen Angaben, so geschieht der Versand nach unserem Ermessen.

} Angaben siehe Typenschild  
bzw. eingeschlagene Zahlen

Telefonische oder telegraphische Bestellungen bitten wir schriftlich zu bestätigen.

Der Versand geschieht auf Gefahr des Käufers, auch dann, wenn die Ersatzteile nicht berechnet werden.

**Zahlungsbedingungen:** Die Kosten für Ersatzteile werden durch Nachnahme erhoben.

## DELIVERY CONDITIONS FOR SPARE PARTS

In order to secure a correct and prompt delivery, all spare part orders should be compiled as follows:

1. Type
2. Serial-No.
3. Parts list No.
4. Trade mark and type of vehicle:
5. Denomination of spare part: according to the indication in the parts list.
6. Spare parts No.: see spare parts list, the number is very often engraved on the part.
7. Way of delivery: mail, air mail, express delivery, ordinary freight, express goods, cargo; if no indication is made, the transportation will be realized to our opinion.

} see indications on type  
identification plate  
resp. engraved part number

We kindly ask you to confirm orders given by telephone call or telegramme.

Even if the spare parts are free of charge the delivery will be to the buyers obligations.

Terms : Cash on delivery

## CONDITIONS DE LIVRAISON POUR LES PIÈCES DE RECHANGE

Afin de vous assurer une prompte et correcte livraison, les commandes des pièces de rechange doivent être rédigées dans la façon suivante:

1. Type
2. No. de la série
3. No. de la liste de pièces
4. Marque et type de véhicule
5. Dénomination de la pièce de rechange comme indiqué sur la liste des pièces de rechange.
6. No. de la pièce : v. liste des pièces de rechange, la plupart du temps, le nombre vient aussi poinçonner sur la pièce.
7. Mode d'expédition : ar poste, poste aérienne, express, en grande vitesse, en colis ; où il n'y a pas des spécifications, l'expédition sera effectuée à notre choix.

} v. les indications sur la plaque  
de type, resp. les chiffres poinçonnées

Nous vous prions de nous confirmer par écrit les commandes données par téléphone ou télégramme.

La marchandise sera toujours expédiée aux risques de l'acheteur, même dans le cas où les de rechange ne viennent pas facturées.

Conditions de payment: contre remboursement.

**INHALTSVERZEICHNIS****TABLE OF CONTENTS****TABLE DES MATIERES**

			Tafel Table Planche
Abtrieb rechts und links	Final drive RH and LH	Sortie droite et gauche	8
Antriebswelle	Drive shaft	Arbre de entraînement	5
Bremsen	Brake assemblies	Freins	8
Differential	Differential assembly	Différentiel	7
Eingangswelle	Primary shaft	Arbre primaire	1
Feststellbremsbetätigung	Parking - brake actuation	Manoeuvre des freins de stationnement	8
Gehäusedeckel hinten	Housing cover - rear	Couvercle du carter AR	1
Gehäusedeckel vorne	Housing cover - front	Couvercle du carter AV	1
Getriebegehäuse	Gearbox housing	Carter de la boîte	1
Gruppengetriebe	Speed range assembly	Boîte - relais	5 + 6
Hauptwelle	Main drive shaft	Arbre principal	5
Kriechgang - Verschlusssteile	Locking components of the creep speed range	Vitesse lente pièces de fermeture	1
Kriechgang	Creep speed range	Vitesse lente	2
Ölversorgung	Oil supply	Distribution d' huile	1
Pumpenantrieb	Pump drive assembly	Groupe moto - pompe	2
Pumpenantrieb - Verschlusssteile	Pump drive assembly - Locking components	Entraînement de la pompe - pièces de fermeture	1
Rücklauf	Reverse idler gear	Pignon libre de marche AR	5
Schaltung	Gearshift assembly	Commande du passage des vitesses	1
Schaltung für Differentialsperre	Differential lock control	Commande pour le verrouillage du différentiel	7
Superkriechgang	Super creep speed range	Vitesse très lente	3 + 4
Vorderradantrieb	Front - Wheel drive	Mécanisme de pont AV	9
Vorgelegewelle	Countershaft	Arbre intermédiaire	5
Zapfwelle	Pto - shaft	Arbre de prise de force	5 + 6
Zapfwellenschaltung	Pto - shaft shifter device	Commande de l' arbre de prise de force	6
ZF - Kundendienststellen	ZF - Service stations	Stations de service ZF	
Lieferbedingungen für Ersatzteile	Delivery conditions for spare parts	Conditions de livraison pour les pièces de rechange	



Wichtige Hinweise/Bedienung und Wartung/Schmiervorschrift enthalten in Werkstatthandbuch für ZF - Schleppertriebwerke der Baureihe T - 3000 mit ZF - Regelkraftheber.

2. Auflage  
Ausgabe: Oktober 1979

Sowie in:  
Bedienungsanleitung für ZF - Schleppertriebwerke der Baureihe T - 3000 mit ZF - Regelkraftheber.

Important notes/Operation and maintenance/lubrication chart included in the Workshop manual for ZF - Tractor transmissions series T - 3000 with ZF - controlled power lift.

2nd Edition  
October 1979

As well as in:  
Instructions for the operation of ZF - tractor transmissions - series T - 3000 with ZF - controlled power lift.

Instructions importantes/l'opération et l'entretien/instructions pour la lubrification sont incluses dans le Manuel pour les ensembles boîte - pont ZF pour tracteurs agricoles de la série T - 3000 avec dispositif de relevage ZF à régulation.

2<sup>ème</sup> édition  
Octobre 1979

Ainsi que dans:  
le Manuel pour l'opération et l'entretien des ensembles boîte - pont ZF - pour tracteurs agricoles de la série T - 3000 avec dispositif de relevage ZF à régulation.

Tafel/Table/Planche 1 T - 3550 Fendt

Getriebegehäuse  
 Ölversorgung  
 Gehäusedeckel hinten  
 Gehäusedeckel vorne  
 Schaltung  
 Pumpenantrieb - Verschußteile  
 Kriechgang - Verschußteile  
 Eingangswelle

Carter de la boîte  
 Distribution d'huile  
 Couvercle du carter AR  
 Couvercle du carter AV  
 Commande du passage des vitesses  
 Entraînement de la pompe - pièces de fermeture  
 Vitesse lente - pièces de fermeture  
 Arbre primaire

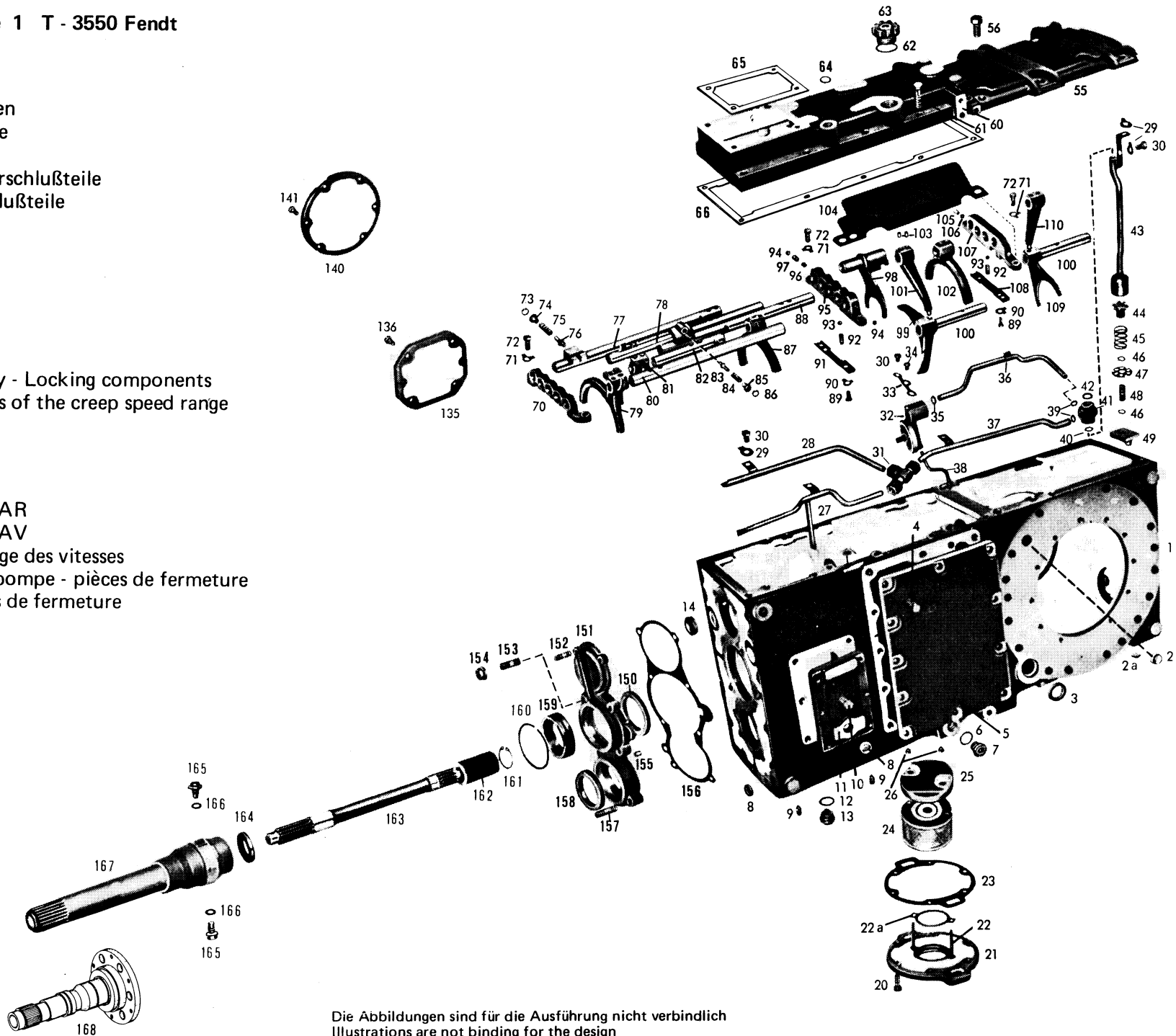

Die Abbildungen sind für die Ausführung nicht verbindlich  
 Illustrations are not binding for the design  
 Les illustrations ne sont pas obligatoires pour l' exécution

Tafel/Table/Planche 1 T - 3550 Fendt

Bild - Nr. Fig. - No.	Teil - Nr. Part - No. Pièce-No.	Teilbezeichnung	Designation	Dénomination	Daten/Data/Dates	013	2071 041	014/039	2071 060
						018	019/023 029	042/043	001/002/003
		<b>Getriebegehäuse</b>	<b>Gearbox housing</b>	<b>Carter de la boîte</b>					
1	2052 301 029	Getriebegehäuse	Gearbox housing	Carter de la boîte	—	1	1	—	—
—	2052 301 033	Getriebegehäuse	Gearbox housing	Carter de la boîte	—	—	—	1	1
—	0730 365 069	Baumusterschild	Model identification plate	Plaque de type	—	1	1	1	1
—	0631 311 009	Kerbnagel	Grooved pin	Clou cannelé	3x5 DIN 1476 - 4D	4	4	4	4
2	0630 361 033	Deckel	Cover	Couvercle	20 DIN 443	1	1	1	1
2a	0630 361 038	Deckel	Cover	Couvercle	12 DIN 443	2	2	2	2
3	0634 300 355	Wellendichtring	Shaft seal	Bague d' étanchéité	B 30x40x7 ZFN - 132	2	2	2	2
4	0636 016 009	Sechskantschraube	Hex. head screw	Vis à six pans	M 12x25 DIN 933 - 8.8	11	11	11	11
5	2052 346 001	Verschlußdeckel	Sealing cover	Couvercle de fermeture	—	1	1	1	1
6	0634 801 227	Dichtring	Seal ring	Rondelle d' étanchéité	A 33x39 DIN 7603	2	2	2	2
7	0636 302 009	Verschlußschraube	Screw plug	Bouchon fileté	M 33x2 DIN 908 - 6.8	2	2	2	2
8	0630 361 033	Deckel	Cover	Couvercle	20 DIN 443	2	1	1	1
9	1238 306 065	Gewindestift	Set screw	Goupille fileté	—	2	—	—	—
—	0636 303 002	Verschlußschraube	Screw plug	Bouchon fileté	M 10x1 DIN 909 - 5.8	2	—	—	—
10	0636 015 127	Sechskantschraube	Hex. head screw	Vis à six pans	M 10x30 DIN 933 - 8.8	6	6	6	6
11	2052 342 026	Deckel	Cover	Couvercle	—	1	1	1	1
12	0634 801 200	Dichtring	Seal ring	Rondelle d' étanchéité	A 24x29 DIN 7603	1	1	1	1
13	0015 300 160	Magnetverschlußschraube	Magnetic drain plug	Bouchon magnétique	—	1	1	1	1
14	0630 361 046	Deckel	Cover	Couvercle	42 DIN 443	2	2	2	2
		<b>Ölversorgung</b>	<b>Oil supply</b>	<b>Distribution d' huile</b>					
20	0636 015 120	Sechskantschraube	Hex. head screw	Vis à six pans	M 10x25 DIN 933 - 8.8	6	6	6	6
21	2052 336 066	Deckel	Cover	Couvercle	—	1	1	1	1
22	0636 610 195	Stiftschraube	Set screw	Vis sans tête	M 5x95 DIN 939 - 8.8	2	2	—	2
—	0636 610 215	Stiftschraube	Set screw	Vis sans tête	M 5x110 DIN 939 - 8.8	—	—	2	2
22a	0501 304 710	Dichtung	Gasket	Garniture	—	1	1	1	1
						018	2071 041 013/014/029 039/042	023 043	2071 060 001/002 003

## Tafel/Table/Planche 1

## T - 3550 Fendt

Bild - Nr. Fig. - No.	Teil - Nr. Part - No. Pièce-No.	Teilbezeichnung	Designation	Dénomination	Daten/Data/Dates	018 019	2071 041		2071 060	
							013/014/029	023 043	001/002	003
23	2052 336 067	Dichtung	Gasket	Garniture	—	1	1	1	1	1
24	2052 236 074	Saugfilter kompl. mit Dichtung 22a	Suction filter ass. with gasket 22a	Filtre d'aspiration avec garniture 22a	—	1	1	—	1	—
—	0501 203 134	Filtereinsatz kompl. mit Dichtung 22a	Suction filter ass. with gasket 22a	Filtre d'aspiration avec garniture 22a	—	—	—	1	—	1
—	0501 203 135	Magnetsystem	Magnetic system	Systeme magnétique	—	—	—	1	—	1
25	2052 336 110	Deckel	Cover	Couvercle	—	1	—	—	—	—
—	2052 336 152	Deckel	Cover	Couvercle	—	—	1	—	1	—
—	2052 236 093	Saugglocke	Suction cap	Cloche succion	—	—	—	1	—	1
26	0637 011 033	Sechskantmutter	Hex. nut	Ecrou à six pans	M 5 DIN 985 - 8	2	2	2	2	2
27	2052 236 068	Rohr I kompl.	Lubricating pipe I ass.	Tube I compl.	—	1	1	1	1	1
28	2052 236 090	Rohr II kompl.	Lubricating pipe II ass.	Tube II compl.	—	1	1	1	1	1
29	0630 601 006	Sicherungsblech	Lock plate	Frein d'écrou	10,5 DIN 93	5	5	5	5	5
30	0636 015 270	Sechskantschraube	Hex. head screw	Vis à six pans	M 10x16 DIN 933 - 8.8	7	7	7	7	7
31	0637 880 050	Verschraubung	Bolting	Raccord vissé	QL 12 DIN 2353	1	1	1	1	1
32	2052 336 138	Anschlußstück	Adapter	Raccord	—	1	1	1	—	—
—	2052 336 147	Anschlußstück	Adapter	Raccord	—	—	—	—	1	1
33	2052 336 135	Sicherungsblech	Lock plate	Frein d'écrou	—	1	1	1	—	—
—	2052 336 149	Sicherungsblech	Lock plate	Frein d'écrou	—	—	—	—	1	1
34	0636 015 168	Sechskantschraube	Hex. head screw	Vis à six pans	M 10x10 DIN 933 - 8.8	1	1	1	—	—
—	0736 010 114	Schraube	Screw	Vis	—	—	—	—	1	1
35	0634 306 011	Runddichtring	Annular seal ring	Joint annulaire	12,3x2,4 DIN 3770	1	1	1	1	1
36	2052 236 087	Rohr IV kompl.	Lubricating pipe IV ass.	Tube IV compl.	—	1	1	1	—	—
—	2052 236 092	Rohr IV kompl.	Lubricating pipe IV ass.	Tube IV compl.	—	—	—	—	1	1
37	2052 236 047	Rohr III kompl.	Lubricating pipe III ass.	Tube III compl.	—	1	1	1	1	1
38	2052 236 088	Ölzuführung kompl.	Oil supply ass.	Conduite d'huile compl.	—	1	1	1	1	1
39	0634 306 011	Runddichtring	Annular seal ring	Joint annulaire	12,3x2,4 DIN 3770	2	2	2	2	2
40	0634 306 015	Runddichtring	Annular seal ring	Joint annulaire	15,3x2,4 DIN 3770	1	1	1	1	1
41	2052 336 108	Verteilerstück	Oil distributor	Distributeur	—	1	1	1	1	1
42	0634 306 022	Runddichtring	Annular seal ring	Joint annulaire	22,3x2,4 DIN 3770	1	1	1	1	1



Tafel/Table/Planche 1 T - 3550 Fendt

Bild - Nr. Fig. - No.	Teil - Nr. Part - No. Pièce-No.	Teilbezeichnung	Designation	Dénomination	Daten/Data/Dates	2071 041			2071 060	
						018 019	013/014/029 039/042/	023 043	001/002	003
43	2052 236 083	Standrohr kompl.	Vertical pipe ass.	Ensemble tube vertical	—	1	1	1	1	1
44	2052 336 130	Ventilscheibe	Valve plate	Anneau de soupape	—	1	1	1	1	1
45	0732 040 394	Druckfeder	Detent spring	Ressort de compression	—	1	1	1	—	—
—	1210 307 032	Druckfeder	Detent spring	Ressort de compression	—	—	—	—	1	1
46	0630 501 007	Sicherungsring	Circlip	Circlip	11x1 DIN 471	2	2	2	2	2
47	2052 336 128	Ventildeckel	Valve cover	Couvercle de soupape	—	1	1	1	1	1
48	2052 336 129	Führungsbolzen	Guide pin	Boulon de guidage	—	1	1	1	1	1
49	2052 236 084	Halteblech kompl.	Retaining plate	Bague - cornié	—	1	1	1	1	1
		<b>Gehäusedeckel hinten</b>	<b>Housing cover, rear</b>	<b>Couvercle du carter AR</b>						
55	2052 240 003	Gehäusedeckel kompl.	Housing cover ass.	Ensemble couvercle	—	1	1	1	1	1
56	0636 016 039	Sechskantschraube	Hex. head screw	Vis à six pans	M 16x35 DIN 933 - 8.8	6	6	6	6	6
		<b>Gehäusedeckel vorne</b>	<b>Housing cover, front</b>	<b>Couvercle du carter AV</b>						
60	2052 306 276	Gehäusedeckel	Housing cover	Couvercle du carter	—	1	1	1	—	1
—	2052 306 342	Gehäusedeckel	Housing cover	Couvercle du carter	—	—	—	—	1	—
61	0636 010 156	Sechskantschraube	Hex. head screw	Vis à six pans	M 10x40 DIN 931 - 8.8	10	10	10	10	10
62	0634 801 215	Dichtring	Seal ring	Rondelle d'étanchéité	A 42x49 DIN 7603	1	1	1	1	1
63	2052 206 007	Entlüfter kompl.	Breather ass.	Ensemble reniflard	—	1	1	1	1	1
64	0634 801 057	Dichtring	Seal ring	Rondelle d'étanchéité	A 18x22 DIN 7603	1	1	1	1	1
65	2052 306 284	Dichtung	Gasket	Garniture	—	1	1	1	1	1
—	0636 015 127	Sechskantschraube	Hex. head screw	Vis à six pans	M 10x30 DIN 933 - 8.8	4	4	4	4	4
66	2052 306 285	Dichtung	Gasket	Garniture	—	1	1	1	1	1
Bild - Nr. Fig. - No.	Teil - Nr. Part - No. Pièce-No.	Teilbezeichnung	Designation	Dénomination	Daten/Data/Dates	2071 041		2071 060		
		<b>Schaltung</b>	<b>Gearshift assembly</b>	<b>Commande du passage des vitesses</b>		013/014/018 019/023	029/039 042/043	001/002	003	
70	2052 306 042	Lagerbügel (vorne)	Bearing cap (front)	Support (AV)	—	1	1	1	1	
71	0630 603 007	Sicherungsblech	Lock plate	Frein d'écrou	10,5 DIN 463	6	6	6	6	
72	0636 015 120	Sechskantschraube	Hex. head screw	Vis à six pans	M 10x25 DIN 933 - 8.8	6	6	6	6	
73	0630 502 003	Sicherungsring	Circlip	Circlip	15x1 DIN 472	1	1	1	1	

## Tafel/Table/Planche 1

## T - 3550 Fendt

Bild - Nr. Fig. - No.	Teil - Nr. Part - No. Pièce-No.	Teilbezeichnung	Designation	Dénomination	Daten/Data/Dates	2071 041		2071 060	
						013/014/018 019/023	029/039 042/043	001/002	003
74	2052 306 214	Führungshülse	Guide sleeve	Douille de guidage	—	1	1	1	1
75	0732 040 391	Druckfeder	Detent spring	Ressort de compression	—	1	1	—	—
—	0732 040 439	Druckfeder	Detent spring	Ressort de compression	—	—	—	1	1
76	2052 306 054	Anschlagbolzen	Detent plug	Boulon de butée	—	1	1	1	1
77	2052 206 039	Schaltsschiene kompl. (1. und 2. Gang)	Shifter rod ass. (1st and 2nd speed)	Ensemble tige de commande (1ère et 2ème vitesse)	—	1	1	—	—
—	2052 206 242	Schaltsschiene kompl. (1. und 2. Gang)	Shifter rod ass. (1st and 2nd speed)	Ensemble tige de commande (1ère et 2ème vitesse)	—	—	—	1	1
78	2052 206 029	Schaltsschiene kompl. (3. und 4. Gang)	Shifter rod ass. (3rd and 4th speed)	Ensemble tige de commande (3ème et 4ème vitesse)	—	1	—	—	—
—	2052 206 041	Schaltsschiene kompl. (3. und 4. Gang)	Shifter rod ass. (3rd and 4th speed)	Ensemble tige de commande (3ème et 4ème vitesse)	—	—	1	—	—
—	2052 206 257	Schaltsschiene kompl. (3. und 4. Gang)	Shifter rod ass. (3rd and 4th speed)	Ensemble tige de commande (3ème et 4ème vitesse)	—	—	—	1	1
79	2052 306 077	Schaltgabel (Normal- und Zwischengruppe)	Shifter fork (normal and splitter range)	Fourchette de commande (Groupe normal et intermédiaire)	—	1	1	—	—
—	2052 306 298	Schaltgabel (Normal- und Zwischengruppe)	Shifter fork (normal and splitter range)	Fourchette de commande (Groupe normal et intermédiaire)	—	—	—	1	1
80	2052 306 129	Schaltsschiene (Normal- und Zwischengruppe)	Shifter rod (normal and splitter range)	Tige de commande (Groupe normal et intermédiaire)	—	1	1	—	—
—	2052 306 323	Schaltsschiene (Normal und Zwischengruppe)	Shifter rod (normal and splitter range)	(Tige de commande (Groupe normal et intermédiaire)	—	—	—	1	1
81	2052 306 065	Mitnehmer	Drive dog	Entraîneur	—	1	1	—	—
—	2052 306 300	Mitnehmer	Drive dog	Entraîneur	—	—	—	1	1
82	2052 306 222	Schaltsschiene (Rückwärts- und Zwischengruppe)	Shifter rod (reverse and splitter range)	Tige de commande (Groupe de marche AR et intermédiaire)	—	1	1	—	—
—	2052 306 304	Schaltsschiene (Rückwärts- und Zwischengruppe)	Shifter ord (reverse and splitter range)	Tige de commande (Groupe de marche AR et intermediaire)	—	—	—	1	1
83	2052 306 054	Anschlagbolzen	Detent pin	Boulon de butée	—	1	1	1	1
84	0732 040 391	Druckfeder	Detent spring	Ressort de compression	—	1	1	—	—
—	0732 040 439	Druckfeder	Detent spring	Ressort de compression	—	—	—	1	1
85	2052 306 214	Führungshülse	Guide sleeve	Douille de guidage	—	1	1	1	1
86	0630 502 003	Sicherungsring	Circlip	Circlip	15x1 DIN 472	1	1	1	1

## Tafel/Table/Planche 1 T - 3550 Fendt

Bild - Nr. Fig. - No.	Teil - Nr. Part - No. Pièce-No.	Teilbezeichnung	Designation	Dénomination	Daten/Data/Dates	2071 041		2071 060	
						013/014/018 019/023	029/039 042/043	001/002	003
87	2052 306 221	Schaltgabel (Rückwärts- und Zwischengruppe)	Shifter fork (reverse and splitter range)	Fourchette de commande (Groupe de marche AR et intermédiaire)	—	1	1	—	—
—	2052 306 299	Schaltgabel (Rückwärts- und Zwischengruppe)	Shifter fork (reverse and splitter range)	Fourchette de commande (Groupe de marche AR et intermédiaire)	—	—	—	1	1
—	0630 000 120	Paßscheibe wahlweise:	Shim optional:	Rondelle d'ajustage en option:	22x30x1,0 DIN 988	—	—	1	1
—	0630 000 165	Paßscheibe	Shim	Rondelle d'ajustage	22x30x1,5 DIN 988	—	—	1	1
—	0630 100 002	Paßscheibe	Shim	Rondelle d'ajustage	22x30x2,0 DIN 988	—	—	1	1
88	2052 206 040	Schaltschiene kompl. (5. und 6. Gang)	Shifter rod ass. (5th and 6th speed)	Ensemble tige de commande (5ème et 6ème vitesse)	—	1	1	—	—
—	2052 206 239	Schaltschiene kompl. (5. und 6. Gang)	Shifter rod ass. (5th and 6th speed)	Ensemble tige de commande (5ème et 6ème vitesse)	—	—	—	1	1
89	0636 015 073	Sechskantschraube	Hex. head screw	Vis à six pans	M 8x18 DIN 933 - 8.8	4	4	3	3
—	0636 015 060	Sechskantschraube (zu Deckblech 2052 306 302)	Hex. head screw (ref. Retainer plate 2052 306 302)	Vis à six pans (ref. Tôle 2052 306 302)	M 8x12 DIN 933 - 8.8	—	—	1	1
90	0630 603 005	Sicherungsblech	Lock plate	Frein d'écrou	8,4 DIN 463	4	4	4	4
91	2052 306 269	Deckblech	Retainer plate	Tôle	—	1	1	—	—
—	2052 306 302	Deckblech	Retainer plate	Tôle	—	—	—	1	1
92	1203 306 092	Druckfeder	Detent spring	Ressort de compression	—	6	6	6	6
93	0635 460 021	Kugel	Ball	Bille	10 Ø III DIN 5401	6	6	6	6
94	0635 460 015	Kugel	Ball	Bille	8 Ø III DIN 5401	3	3	3	3
95	2052 306 044	Lagerbügel (Mitte)	Bearing cap (centre)	Support (centre)	—	1	1	—	—
—	2052 306 301	Lagerbügel (Mitte)	Bearing cap (centre)	Support (centre)	—	—	—	1	1
96	0731 208 019	Sperrstift	Locking pin	Goujon d'arrêt	—	2	2	2	2
97	0731 201 193	Sperrstift	Locking pin	Goujon d'arrêt	—	1	—	—	—
97	0731 306 028	Sperrstift	Locking pin	Goujon d'arrêt	—	—	1	1	1
—	0630 505 002	Sprengring (zu Bild 97)	Snap ring (ref.fig. 97)	Anneau de retenue (ref. fig. 97)	7 DIN 9045	1	1	1	1
98	2052 214 005	Schaltgabel kompl.	Shifter fork ass.	Ensemble fourchette	—	1	—	—	—
—	2052 214 082	Schaltgabel kompl.	Shifter fork ass.	Ensemble fourchette	—	—	1	1	1
99	2052 306 037	Schaltgabel (3. und 4. Gang)	Shifter fork (3rd and 4th speed)	Fourchette de commande (3ème et 4ème vitesse)	—	1	1	1	1

Tafel/Table/Planche 1 T -3550 Fendt

Bild - Nr. Fig. - No.	Teil - Nr. Part - No. Pièce-No.	Teilbezeichnung	Designation	Dénomination	Daten/Data/Dates	2071 041		2071 060	
						013/014/018 019/023	029/039 042/043	001/002	003
100	2052 306 047	Lagerbolzen	King pin	Arbre de fourchette	—	2	2	2	2
101	2052 306 060	Umlenkhebel	Shift lever	Levier de renvoi	—	1	1	1	1
102	2052 306 038	Schaltgabel (5. und 6. Gang)	Shifter fork (5th and 6th speed)	Fourchette de commande (5ème et 6ème vitesse)	—	1	1	1	1
103	1238 306 065	Gewindestift	Set screw	Goupille fileté	—	10	10	10	10
—	0731 611 019	Gewindestift	Set screw	Goupille fileté	—	2	2	2	2
104	2052 306 140	Spritzblech	Splash plate	Disque de retour d' huile	—	1	1	—	—
—	2052 306 305	Spritzblech	Splash plate	Disque de retour d' huile	—	—	—	1	1
105	0731 201 193	Sperrstift	Locking pin	Goujon d' arrêt	—	1	1	1	1
—	0630 505 002	Sprengring	Snap ring	Anneau de retenue	7 DIN 9045	1	1	1	1
106	0731 208 019	Sperrstift	Locking pin	Goujon d' arrêt	—	2	2	2	2
107	2052 306 127	Lagerbügel (hinten)	Bearing cap (rear)	Support (AR)	—	1	1	1	1
108	2052 306 049	Deckblech	Retainer plate	Tôle	—	1	1	1	1
109	2052 306 035	Schaltgabel (1. und 2. Gang)	Shifter fork (1st and 2nd speed)	Fourchette de commande (1ère et 2ème vitesse)	—	1	1	1	1
110	2052 306 056	Umlenkhebel	Shifter lever	Levier de renvoi	—	1	1	1	1
Bild - Nr. Fig. - No.	Teil - Nr. Part - No. Pièce-No.	Teilbezeichnung	Designation	Dénomination	Daten/Data/Dates	2052 198 055			
—		<b>Umbausatz für Schaltung mit Synchronisierung von Normal-Kriechgang in Superkriechgang mit Sperre 5. u. 6. Gang</b>	<b>Replacement set for changing the shift control with synchronizer unit form the normal creep speed range to the super creep speed range with servo - lock 5th and 6th speed I</b>	<b>Groupe de remplacement avec synchronisation de la vitesse lente normal à la vitesse très lente avec verrouillage 5ème et 6ème vitesse</b>					
—	2052 206 041	Schaltchiene kompl. (3. und 4. Gang)	Shifter rod ass. (3rd and 4th speed)	Ensemble tige de commande (3ème et 4ème vitesse)	—	1			
—	0731 306 028	Sperrstift	Locking pin	Goujon d' arrêt	—	1			
—	0630 505 002	Sprengring	Snap ring	Anneau de retenue	7 DIN 9045	1			

## Tafel/Table/Planche 1 T - 3550 Fendt

Bild - Nr. Fig. - No.	Teil - Nr. Part - No. Pièce - No.	Teilbezeichnung	Designation	Dénomination	Daten/Data/Dates	2071 041			2071 060	
						018 019	013/014/029 039/042	023 043	001/002	003
		<b>Pumpenantrieb- Verschlußteile</b>	<b>Pump drive assembly - Locking components</b>	<b>Entraînement de la pompe - Pièces de fermeture</b>						
135	2052 322 013	Verschlußdeckel	Sealing cover	Couvercle de fermeture	—	1	1	1	1	1
136	0636 016 009	Sechskantschraube	Hex. head screw	Vis à six pans	M 12x25 DIN 933 - 8.8	4	4	4	4	4
		<b>Kriechgang- Verschlußteile</b>	<b>Locking components of the creep speed range</b>	<b>Vitesse lente - Pièces de fermeture</b>						
140	2052 314 001	Verschlußdeckel	Sealing cover	Couvercle de fermeture	—	1	1	1	1	1
141	0636 015 114	Sechskantschraube	Hex. head screw	Vis à six pans	M 10x22 DIN 933 - 8.8	6	6	6	6	6
		<b>Eingangswelle</b>	<b>Primary shaft</b>	<b>Arbre primaire</b>						
150	0734 319 064	Wellendichtring	Shaft seal	Bague d' étanchéité	—	1	1	1	1	1
151	2052 310 158	Verschlußdeckel	Sealing cover	Couvercle de fermeture	—	1	1	1	1	1
152	0636 610 216	Stiftschraube	Set screw	Vis sans tête	M 8x22 DIN 939 - 10.9	2	2	2	2	2
153	0636 610 027	Stiftschraube	Set screw	Vis sans tête	M 8x30 DIN 939 - 10.9	4	4	4	4	4
154	0637 011 528	Dichtmutter	Sealing nut	Ecrou d' étanchéité	M 8 - 8	8	8	8	8	8
155	0631 306 071	Zylinderstift	Dowel	Goupille cylindrique	10 m 6x16 ZFN - 6	1	1	1	1	1
156	2052 310 156	Dichtung	Gasket	Garniture	—	1	1	1	1	1
157	0636 610 217	Stiftschraube	Set screw	Vis sans tête	M 8x40 DIN 939 - 10.9	2	2	2	2	2
158	0734 309 052	Wellendichtring	Shaft seal	Bague d' étanchéité	—	1	1	1	1	1
159	2052 310 144	Ring	Ring	Anneau	—	1	1	1	1	1
160	0630 513 029	Sprengring	Snap ring	Anneau de retenue	SW 110	1	1	1	1	1
161	0630 532 139	Sicherungsring	Circlip	Circlip	31x1,2 DIN 472	1	1	1	1	1
162	2052 349 151	Profilbuchse	Profiled bush	Douille profilée	—	1	1	1	1	1
163	2052 349 191	Eingangswelle	Primary shaft	Arbre primaire	—	1	1	1	1	1
164	0734 300 109	Wellendichtring	Shaft seal	Bague d' étanchéité	—	1	1	1	1	1
165	2052 349 181	Sicherungsschraube	Locking screw	Vis d' arrêt	—	2	2	2	2	2
166	0634 313 035	Runddichtring	Annular seal ring	Joint annulaire	8x2,5 DIN 3770	2	2	2	2	2
167	2052 249 121	Hohlwelle kompl.	Quill shaft ass.	Ensemble arbre creux	—	1	1	1	1	1

Tafel/Table/Planche 1

T - 3550 Fendt

Bild - Nr. Fig. - No.	Teil - Nr. Part - No. Pièce-No.	Teilbezeichnung	Designation	Dénomination	Daten/Data/Dates	2071 041			2071 060	
						018 019	013/014/029 039/042	023 043	001/002	003
168	2052 349 203	Nabe	Hub	Moyeu	—	—	1	1	1	1
—	2052 349 189	Nabe	Hub	Moyeu	—	1	—	—	—	—
—	2052 349 190	Zwischenwelle	Intermediate shaft	Arbre intermédiaire	—	1	—	—	—	—



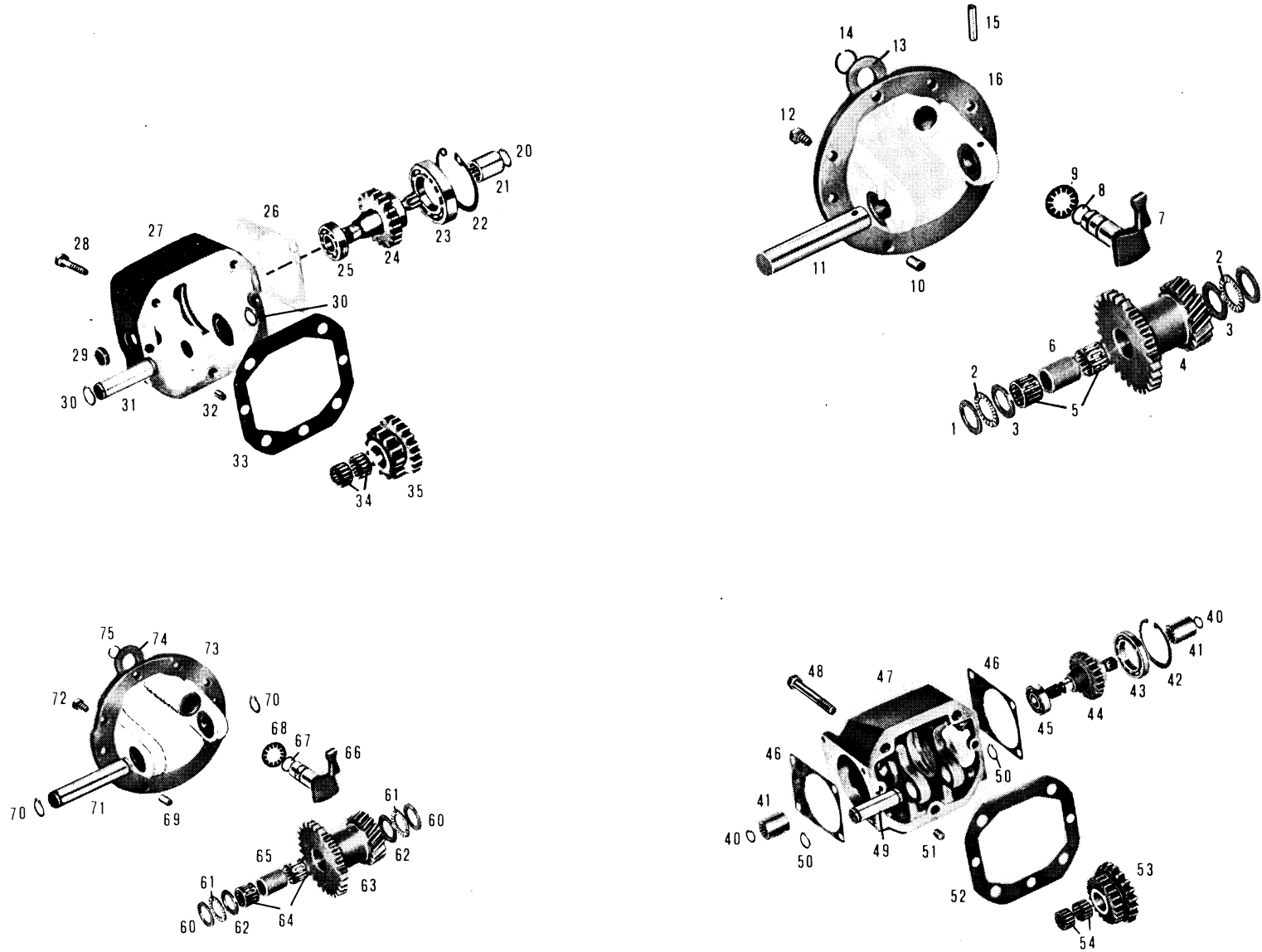

Die Abbildungen sind für die Ausführung nicht verbindlich  
 Illustrations are not binding for the design  
 Les illustrations ne sont pas obligatoires pour l'exécution



Tafel/Table/Planche 2 T - 3550 Fendt

Bild - Nr. Fig. - No.	Teil - Nr. Part - No. Pièce-No.	Teilbezeichnung	Designation	Dénomination	Daten/Data/Dates	2071 041		2071 060
						013/014/018/019/023	029/039/042/043	
		<b>Kriechgang</b>	<b>Creep speed range</b>	<b>Vitesse lente</b>				
1	0635 290 003	Axialscheibe	Axial washer	Rondelle de butée	AS 2542 (25x42x1)	—		2
2	0635 302 011	Axial - Nadelkäfig	Axial roller cage	Cage à aiguilles axiale	AXK 2542 (25x42x2)	—		2
3	0730 104 125	Scheibe	Washer	Rondelle	3,0 mm	—		2
		wahlweise:	optional:	en option:				
—	0730 104 126	Scheibe	Washer	Rondelle	3,05 mm	—		2
—	0730 104 127	Scheibe	Washer	Rondelle	3,15 mm	—		2
—	0730 104 128	Scheibe	Washer	Rondelle	3,2 mm	—		2
—	0730 104 129	Scheibe	Washer	Rondelle	3,25 mm	—		2
—	0730 104 130	Scheibe	Washer	Rondelle	3,35 mm	—		2
—	0730 104 131	Scheibe	Washer	Rondelle	3,4 mm	—		2
—	0730 104 132	Scheibe	Washer	Rondelle	3,5 mm	—		2
—	0730 104 133	Scheibe	Washer	Rondelle	3,6 mm	—		2
—	0730 104 134	Scheibe	Washer	Rondelle	3,8 mm	—		2
—	0730 104 135	Scheibe	Washer	Rondelle	4,0 mm	—		2
—	0730 104 136	Scheibe	Washer	Rondelle	4,2 mm	—		2
4	2052 314 147	Doppelrad	Dual gear	Pignon double	z/teeth/dents = 19/27	—		1
5	0735 320 481	Nadelkäfig	Needle cage	Cage à aiguilles	K 25x35x25	—		2
6	0730 062 416	Abstandsrohr	Spacer sleeve	Entretoise	—	—		1
7	2052 214 060	Schalthebel kompl.	Control lever ass.	Levier de commande compl.	—	—		1
8	0634 306 015	Runddichtring	Annular seal ring	Joint annulaire	15,3x2,4 DIN 3770	—		1
9	0632 051 016	Tellerfeder	Poppet spring	Ressort à disques	36,6x20,4x0,4	—		3
10	0631 306 074	Zylinderstift	Dowel	Goujon cylindrique	10 m 6x24 ZFN - 6	—		2
11	2052 314 136	Bolzen	Pin	Boulon	—	—		1
12	0636 015 115	Sechskantschraube	Hex. head screw	Vis à six pans	M 10x22 DIN 933 - 10.9	—		6
13	0730 150 185	Scheibe	Washer	Rondelle	—	—		1
14	0630 513 090	Sprengring	Snap ring	Anneau de retenue	SW 20	—		1
15	0631 329 074	Spannstift	Roll pin	Goupille de serrage	6x50 DIN 1481	—		1
16	2052 314 127	Lagerdeckel	Bearing cover	Chapeau de palier	—	--		1
Bild - Nr. Fig. - No.	Teil - Nr. Part - No. Pièce-No.	Teilbezeichnung	Designation	Dénomination	Daten/Data/Dates	2071 041		2071 060
						014/019/023/029/039/042/043	013 018	001/002/003
20	0630 502 002	<b>Pumpenantrieb</b> Sicherungsring	<b>Pump drive assembly</b> Circlip	<b>Groupe moto - pompe</b> Circlip	14x1 DIN 472	1	1	1

Bild - Nr. Fig. - No.	Teil - Nr. Part - No. Pièce-No.	Teilbezeichnung	Designation	Dénomination	Daten/Data/Dates	2071 041		2071 060 001/002/003
						014/019/023/029/039/042/043	013 018	
21	2052 322 011	Mitnehmerbuchse	Drive ring	Doile d'entraînement	—	1	1	1
22	0630 502 034	Sicherungsring	Circlip	Circlip	68x2,5 DIN 472	1	1	1
23	0635 330 006	Kugellager	Ball bearing	Roulement à billes	16 008 DIN 625(40x68x9)	1	1	1
24	2052 322 018	Stirnrad	Spur gear	Pignon droit	z/teeth/dents = 21	—	1	—
—	2052 322 054	Stirnrad	Spur gear	Pignon droit	z/teeth/dents = 21	1	—	1
25	0635 332 007	Kugellager	Ball bearing	Roulement à billes	6203 DIN 625 (17x40x12)	1	1	1
26	2032 322 007	Dichtung	Gasket	Garniture	—	1	1	1
27	2052 322 014	Gehäuse	Housing	Carter	—	1	1	1
28	0636 011 040	Sechskantschraube	Hex. head screw	Vis à six pans	M 12x90 DIN 931 - 8.8	3	3	3
29	0630 361 039	Deckel	Cover	Couvercle	32 DIN 443	1	1	1
30	0630 501 016	Sicherungsring	Circlip	Circlip	20x1,2 DIN 471	2	2	2
31	2052 322 016	Lagerbolzen	King pin	Pivot de fusée	—	1	1	1
32	0631 306 752	Zylinderstift	Dowel	Goujon cylindrique	10 m 6x10 ZFN - 6	2	2	2
33	2052 322 033	Einstellscheibe	Shim	Rondelle de réglage	—	1	1	1
34	0635 300 067	Nadelkäfig	Needle cage	Cage à aiguilles	K 20x26x17	1	1	1
35	2052 322 038	Doppelstirnrad	Dual spur gear	Pignon droit double	z/teeth/dents = 20/21	—	1	—
—	2052 322 021	Doppelstirnrad	Dual spur gear	Pignon droit double	z/teeth/dents = 13/21	1	—	1
Bild - Nr. Fig. - No.	Teil - Nr. Part - No. Pièce-No.	Teilbezeichnung	Designation	Dénomination	Daten/Data/Dates	2052 122 013 + 419 425		
		<b>Pumpenantrieb (Ausf. Zwillingpumpe)</b>	<b>Pump drive assembly (Version twin pump)</b>	<b>Groupe moto - pompe (Type pompe jumelle)</b>				
40	0630 502 002	Sicherungsring	Circlip	Circlip	14x1 DIN 472		2	2
41	2052 322 011	Mitnehmerbuchse	Drive ring	Douille d'entraînement	—		2	2
42	0630 502 034	Sicherungsring	Circlip	Circlip	68x2,5 DIN 472		1	1
43	0635 330 006	Kugellager	Ball bearing	Roulement à billes	16 008 DIN 625 (40x68x9)		1	1
44	2052 322 074	Stirnrad	Spur gear	Pignon droit	z/teeth/dents = 21		1	—
—	2052 322 075	Stirnrad	Spur gear	Pignon droit	z/teeth/dents = 21		—	1
45	0635 332 007	Kugellager	Ball bearing	Roulement à billes	6203 DIN 625 (17x40x12)		1	1

## Tafel/Table/Planche 2 T - 3550 Fendt

Bild - Nr. Fig. - No.	Teil - Nr. Part - No. Pièce-No.	Teilbezeichnung	Designation	Dénomination	Daten/Data/Dates	2052 122 013 + 419 425		
46	2032 322 007	Dichtung	Gasket	Garniture	—	2	2	
47	2052 322 015	Gehäuse	Housing	Carter	—	1	1	
48	0636 011 040	Sechskantschraube	Hex. head screw	Vis à six pans	M 12x90 DIN 931 - 8.8	3	3	
49	2052 322 016	Lagerbolzen	King pin	Pivot de fusée	—	1	1	
50	0630 501 016	Sicherungsring	Circlip	Circlip	20x1,2 DIN 471	2	2	
51	0631 306 752	Zylinderstift	Dowel	Goujon cylindrique	10 m 6x10 ZFN - 6	2	2	
52	2052 322 033	Einstellscheibe	Shim	Rondelle de réglage	—	1	1	
53	2052 322 038	Doppelstirnrad	Doubl spur gear	Pignon droit double	z/teeth/dents = 20/21	1	—	
—	2052 322 021	Doppelstirnrad	Dual spur gear	Pignon droit double	z/teeth/dents = 13/21	—	1	
54	0635 300 067	Nadelkäfig	Needle cage	Cage à aiguilles	K 20x26x17	2	2	
Bild - Nr. Fig. - No.	Teil - Nr. Part - No. Pièce-No.	Teilbezeichnung	Designation	Dénomination	Daten/Data/Dates	2071 041 013/014/018 029/039 019/023 042/043		2071 060 001/002/003
		<b>Kriechgang</b>	<b>Creep speed range</b>	<b>Vitesse lente</b>				
60	0635 290 003	Axial-Scheibe	Axial washer	Rondelle de butée	AS 2542 (25x42x1)	2	2	—
61	0635 302 011	Axial-Nadelkäfig	Axial needle cage	Cage à aiguilles axiale	AXK 2542 (25x42x2)	2	2	—
62	0730 104 125	Scheibe	Washer	Rondelle	3,0 mm	2	2	—
—	0730 104 126	Scheibe	Washer	Rondelle	3,05 mm	2	2	—
—	0730 104 127	Scheibe	Washer	Rondelle	3,15 mm	2	2	—
—	0730 104 128	Scheibe	Washer	Rondelle	3,2 mm	2	2	—
—	0730 104 129	Scheibe	Washer	Rondelle	3,25 mm	2	2	—
—	0730 104 130	Scheibe	Washer	Rondelle	3,35 mm	2	2	—
—	0730 104 131	Scheibe	Washer	Rondelle	3,4 mm	2	2	—
—	0730 104 132	Scheibe	Washer	Rondelle	3,5 mm	2	2	—
—	0730 104 133	Scheibe	Washer	Rondelle	3,6 mm	2	2	—
—	0730 104 134	Scheibe	Washer	Rondelle	3,8 mm	2	2	—
—	0730 104 135	Scheibe	Washer	Rondelle	4,0 mm	2	2	—
—	0730 104 136	Scheibe	Washer	Rondelle	4,2 mm	2	2	—
63	2052 314 070	Doppelrad	Dual gear	Pignon double	z/teeth/dents = 29/18	1	—	—
—	2052 314 145	Doppelrad	Dual gear	Pignon double	z/teeth/dents = 27/19	—	1	—
64	0735 320 364	Nadelkäfig	Needle cage	Cage à aiguilles	25x33x24	2	—	—
—	0735 320 481	Nadelkranz	Needle cage	Cage à aiguilles	25x35x25	—	2	—
65	0730 061 968	Distanzrohr	Spacer sleeve	Douille d'écartement	37,5 mm	1	—	—

Tafel/Table/Planche 2 T - 3550 Fendt

Bild - Nr. Fig. - No.	Teil - Nr. Part - No. Piece-No.	Teilbezeichnung	Designation	Dénomination	Daten/Data/Dates	2072 041		2071 060 001/002/003
						013/014/018 019/023	029/039 042/043	
—	0730 062 412	Abstandsrohr	Spacer sleeve	Entretoise	34,2 mm	—	1	—
66	2052 214 060	Schalthebel kompl.	Control lever ass.	Ensemble levier de commande	—	1	1	—
67	0634 306 015	Runddichtring	Annular seal ring	Joint annulaire	15,3x2,4 DIN 3770	1	1	—
68	0632 051 016	Tellerfeder	Poppet spring	Ressort à disques	36,6x20,4x0,4	3	3	—
69	0631 306 072	Zylinderstift	Dowel	Goujon cylindrique	10 m 6x18 ZFN - 6	2	2	—
70	0630 501 020	Sicherungsring	Circlip	Circlip	25x1,2 DIN 471	2	2	—
71	2052 314 076	Bolzen	Pin	Boulon	—	1	1	—
72	0636 015 114	Sechskantschraube	Hex. head screw	Vis à six pans	M 10x22 DIN 933 - 8.8	6	6	—
73	2052 314 075	Lagerdeckel	Bearing cover	Chapeau de palier	—	1	1	—
74	0730 150 185	Scheibe	Washer	Rondelle	—	1	1	—
75	0630 513 090	Sprengring	Snap ring	Anneau de retenue	SW 20	1	1	—



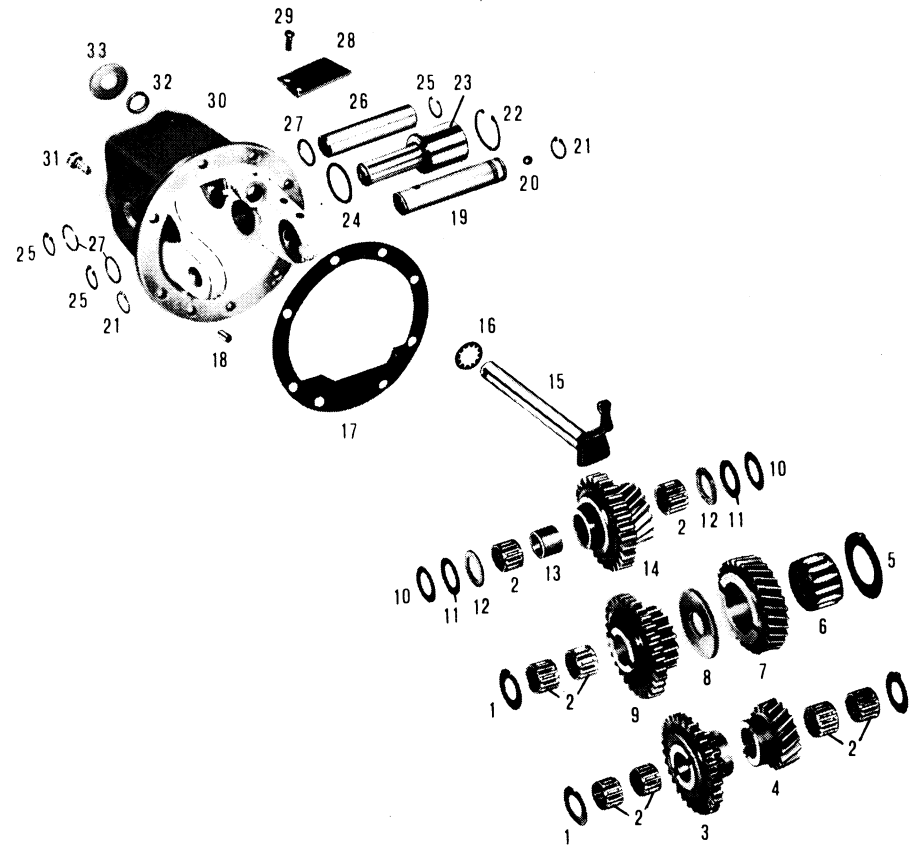

Die Abbildungen sind für die Ausführung nicht verbindlich  
Illustrations are not binding for the design  
Les illustrations ne sont pas obligatoires pour l' exécution

Bild - Nr. Fig. - No.	Teil - Nr. Part - No. Pièce-No.	Teilbezeichnung	Designation	Dénomination	Daten/Data/Dates	2052 114 026
		<b>Superkriechgang</b>	<b>Super creep speed range</b>	<b>Vitesse très lente</b>		
1	0730 103 041	Anlaufscheibe	Thrust washer	Rondelle de butée	—	3
2	0735 320 364	Nadelkäfig	Needle cage	Cage à aiguilles	25x33x24	8
3	2052 214 057	Doppelrad kompl. * bestehend aus:	Dual gear ass. * consisting of:	Ensemble pignon double *	—	1
—	2052 314 090	Stirnrad	Spur gear	Pignon dorit	z/teeth/dents = 17	1
—	2052 314 044	Stirnrad	Spur gear	Pignon droit	z/teeth/dents = 29	1
4	2052 314 083	Stirnrad	Spur gear	Pignon droit	z/teeth/dents = 18	1
5	0730 102 684	Anlaufscheibe	Thrust washer	Rondelle de butée	—	1
6	0735 358 062	Rollenkäfig	Roller cage	Cage à rouleaux	—	1
7	2052 314 082	Stirnrad	Spur gear	Pignon droit	z/teeth/dents = 29	1
8	0730 103 173	Anlaufscheibe	Thrust washer	Rondelle de butée	—	1
9	2052 214 058	Doppelrad kompl. * bestehend aus:	Dual gear ass. * consisting of:	Ensemble pignon double *	—	1
—	2052 314 089	Stirnrad	Spur gear	Pignon droit	z/teeth/dents = 17	1
—	2052 314 043	Stirnrad	Spur gear	Pignon droit	z/teeth/dents = 30	1
10	0635 290 003	Axial - Scheibe	Axial washer	Rondelle de butée	AS 2542 (25x42x1)	2
11	0635 302 011	Axial - Nadelkäfig	Axial needle cage	Cage à aiguilles axiale	AXK 2542 (25x42x2)	2
12	0730 104 125	Scheibe wahlweise:	Washer optional:	Rondelle en option:	3,0 mm	2
—	0730 104 126	Scheibe	Washer	Rondelle	3,05 mm	2
—	0730 104 127	Scheibe	Washer	Rondelle	3,15 mm	2
—	0730 104 128	Scheibe	Washer	Rondelle	3,2 mm	2
—	0730 104 129	Scheibe	Washer	Rondelle	3,25 mm	2
—	0730 104 130	Scheibe	Washer	Rondelle	3,35 mm	2
—	0730 104 131	Scheibe	Washer	Rondelle	3,4 mm	2
—	0730 104 132	Scheibe	Washer	Rondelle	3,5 mm	2
—	0730 104 133	Scheibe	Washer	Rondelle	3,6 mm	2
—	0730 104 134	Scheibe	Washer	Rondelle	3,8 mm	2
—	0730 104 135	Scheibe	Washer	Rondelle	4,0 mm	2
—	0730 104 136	Scheibe	Washer	Rondelle	4,2 mm	2
13	0730 062 092	Abstandsrohr	Spacer sleeve	Douille d'écartement	—	1
14	2052 214 059	Doppelrad kompl. * bestehend aus:	Dual gear ass. * consisting of:	Ensemble pignon double *	—	1
—	2052 314 092	Stirnrad	Spur gear	Pignon droit	z/teeth/dents = 28	1
—	2052 314 093	Stirnrad	Spur gear	Pignon droit	z/teeth/dents = 16	1

Bild - Nr. Fig. - No.	Teil - Nr. Part - No. Pièce-No.	Teilbezeichnung	Designation	Dénomination	Daten/Data/Dates	2052 114 026
15	2052 214 055	Schalthebel kompl.	Control lever ass.	Ensemble levier de commande	—	1
16	0632 051 016	Tellerfeder	Poppet spring	Ressort à disques	36,6x20,4x0,4	3
17	2052 314 049	Einstellbeilage	Adjusting piece	Cale de réglage	—	1
18	0631 306 072	Zylinderstift	Dowel	Goujon cylindrique	10 m 6x18 ZFN - 6	2
19	2052 314 084	Bolzen	Pin	Boulon	—	1
20	0635 460 014	Kugel	Ball	Bille	7 Ø DIN 5401	1
21	0630 501 020	Sicherungsring	Circlip	Circlip	25x1,2 DIN 471	2
22	0630 502 024	Sicherungsring	Circlip	Circlip	45x1,75 DIN 472	1
23	2052 314 091	Bolzen	Pin	Boulon	—	1
24	0634 306 508	Runddichtring	Annular seal ring	Joint annulaire	45x3 DIN 3770	1
25	0630 502 012	Sicherungsring	Circlip	Circlip	25x1,2 DIN 472	3
26	0731 201 082	Bolzen	Pin	Boulon	—	1
27	0634 306 024	Runddichtring	Annular seal ring	Joint annulaire	25,3x2,4 DIN 3770	3
28	2052 314 078	Ölwanne	Oil pan	Carter d'huile	—	1
29	0636 015 032	Sechskantschraube	Hex. head screw	Vis à six pans	M 6x10 DIN 933 - 8.8	1
—	0630 601 004	Sicherungsblech	Lock plate	Tôle d'arrêt	6,4 DIN 93	1
30	2052 314 079	Gehäuse	Housing	Carter	—	1
31	0636 015 114	Sechskantschraube	Hex. head screw	Vis à six pans	M 10x22 DIN 933 - 8.8	5
—	0636 010 176	Sechskantschraube	Hex. head screw	Vis à six pans	M 10x65 DIN 931 - 8.8	1
32	0634 301 209	Wellendichtring	Shaft seal	Bague d'étanchéité	A 20x28x6 ZFN - 132	1
33	0730 150 185	Scheibe	Washer	Rondelle	—	1





Tafel/Table/Planche 4 T - 3550 Fendt Superkriechgang, Super creep speed range, Vitesse très lente

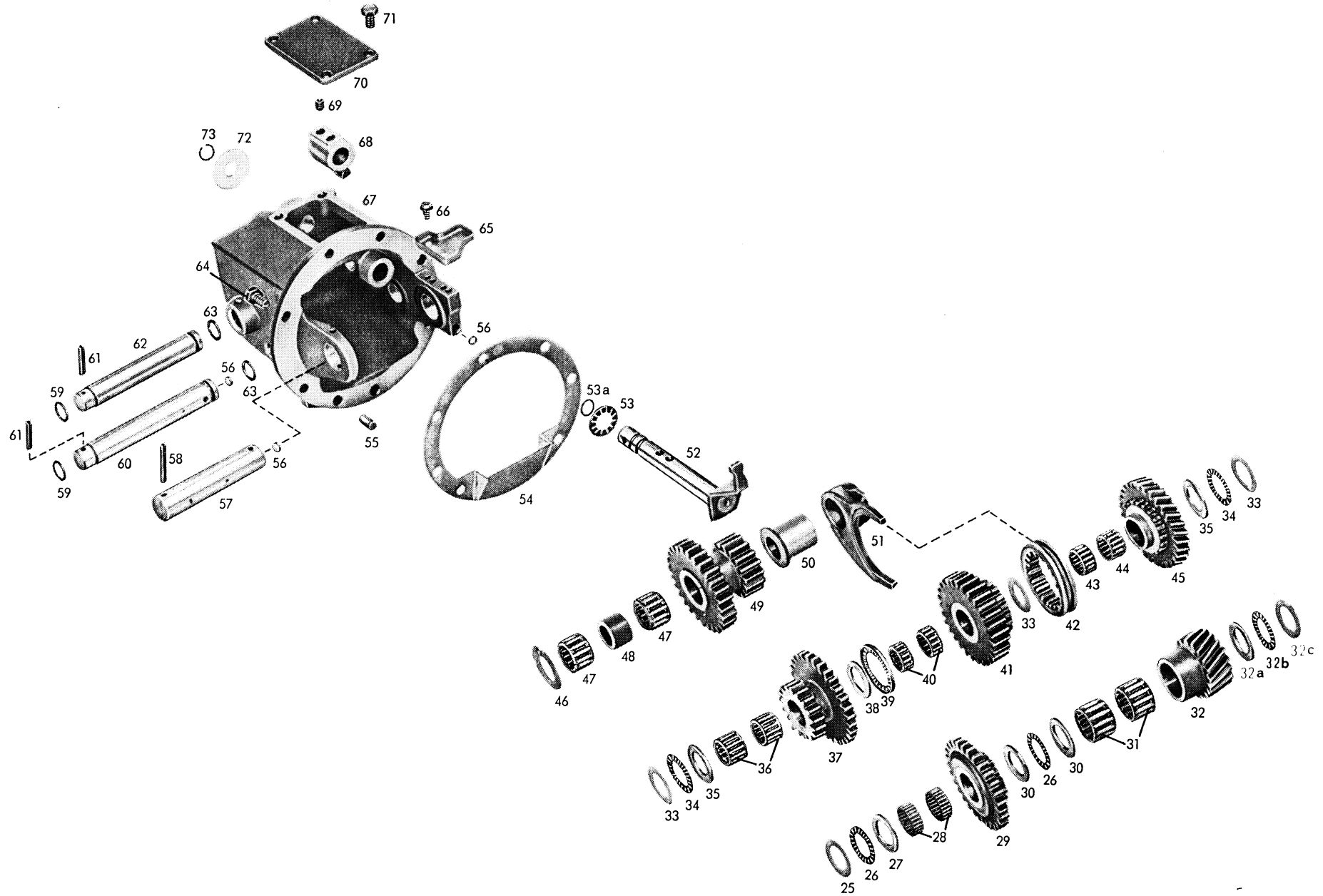

Die Abbildungen sind für die Ausführung nicht verbindlich  
Illustrations are not binding for the design  
Les illustrations ne sont pas obligatoires pour l' exécution

Bild - Nr. Fig. - No.	Teil - Nr. Part - No. Pièce-No.	Teilbezeichnung	Designation	Dénomination	Daten/Data/Dates	2052 114 037 040	
		<b>Superkriechgang</b>	<b>Super creep speed range</b>	<b>Vitesse très lente</b>			
25	0635 290 007	Axialscheibe	Axial washer	Rondelle de butée	AS 3047 (30x47x1)	1	—
—	0730 104 470	Scheibe	Washer	Rondelle	—	—	1
26	0635 302 032	Axialnadelkäfig	Axial needle cage	Cage à aiguilles axiale	AXK 3047 (30x47x2)	2	—
—	0635 302 019	Axialnadelkäfig	Axial needle cage	Cage à aiguilles axiale	AXK 3552 (35x52x2)	—	2
—	0730 104 467	Scheibe	Washer	Rondelle	—	—	2
27	0730 104 584	Scheibe	Washer	Rondelle	2,0 mm	1	—
28	0735 320 546	Nadelkäfig	Needle cage	Cage à aiguilles	30x36x14	2	2
—	0735 320 547	wahlweise: Nadelkäfig	optional: Needle cage	en option: Cage à aiguilles	30x36x14	2	2
29	2052 214 081	Doppelrad kompl. *	Dual gear ass. *	Ensemble pignon double *	—	1	—
—		bestehend aus:	consisting of:	composé de:			
—	2052 314 132	Stirnrad	Spur gear	Pignon droit	z/teeth/dents = 17	1	—
—	2052 314 146	Stirnrad	Spur gear	Pignon droit	z/teeth/dents = 27	1	—
—	2052 214 083	Doppelrad kompl. *	Dual gear ass. *	Ensemble pignon double *	—	—	1
—		bestehend aus:	consisting of:	composé de:			
—	2052 314 151	Stirnrad	Spur gear	Pignon droit	z/teeth/dents = 17	—	1
—	2052 314 150	Stirnrad	Spur gear	Pignon droit	z/teeth/dents = 27	—	1
30	0730 104 234	Scheibe	Washer	Rondelle	3,0 mm	2	—
—	0730 104 469	Scheibe	Washer	Rondelle	—	—	1
31	0735 358 093	Nadelkäfig	Needle cage	Cage à aiguilles	K 30x42x30	2	2
32	2052 314 110	Stirnrad	Spur gear	Pignon droit	z/teeth/dents = 18	1	1
32a	0730 104 234	Scheibe	Washer	Rondelle	3,0 mm	1	1
—		wahlweise:	optional:	en option:			
—	0730 104 235	Scheibe	Washer	Rondelle	3,05 mm	1	1
—	0730 104 236	Scheibe	Washer	Rondelle	3,15 mm	1	1
—	0730 104 237	Scheibe	Washer	Rondelle	3,2 mm	1	1
—	0730 104 238	Scheibe	Washer	Rondelle	3,25 mm	1	1
—	0730 104 239	Scheibe	Washer	Rondelle	3,35 mm	1	1
—	0730 104 240	Scheibe	Washer	Rondelle	3,4 mm	1	1
—	0730 104 241	Scheibe	Washer	Rondelle	3,5 mm	1	1
32b	0635 302 032	Axialnadelkäfig	Axial needle cage	Cage à aiguilles axiale	AXK 3047 (30x47x2)	1	1
32c	0730 104 584	Scheibe	Washer	Rondelle	2,0 mm	1	—
—	0635 290 007	Axialscheibe	Axial washer	Rondelle de butée	AS 3047 (30x47x1)	—	1
33	0635 290 003	Axialscheibe	Axial washer	Rondelle de butée	AS 2542 (25x42x1)	3	3

Bild - Nr. Fig. - No.	Teil - Nr. Part - No. Pièce-No.	Teilbezeichnung	Designation	Dénomination	Daten/Data/Dates	2052 114	
						037	040
34	0635 302 011	Axial - Nadelkäfig	Axial needle cage	Cage à aiguilles axiale	AXK 2542 (25x42x2)	2	2
35	0730 104 125	Scheibe wahlweise:	Washer optional:	Rondelle en option:	3,0 mm	2	2
—	0730 104 126	Scheibe	Washer	Rondelle	3,05 mm	2	2
—	0730 104 127	Scheibe	Washer	Rondelle	3,15 mm	2	2
—	0730 104 128	Scheibe	Washer	Rondelle	3,2 mm	2	2
—	0730 104 129	Scheibe	Washer	Rondelle	3,25 mm	2	2
—	0730 104 130	Scheibe	Washer	Rondelle	3,35 mm	2	2
—	0730 104 131	Scheibe	Washer	Rondelle	3,4 mm	2	2
—	0730 104 132	Scheibe	Washer	Rondelle	3,5 mm	2	2
—	0730 104 133	Scheibe	Washer	Rondelle	3,6 mm	2	2
—	0730 104 134	Scheibe	Washer	Rondelle	3,8 mm	2	2
—	0730 104 135	Scheibe	Washer	Rondelle	4,0 mm	2	2
—	0730 104 136	Scheibe	Washer	Rondelle	4,2 mm	2	2
36	0635 300 096	Nadelkäfig	Needle cage	Cage à aiguilles	K 25x33x20	2	2
37	2052 314 133	Doppelrad	Dual gear	Pignon double	z/teeth/dents = 30/17	1	—
—	2052 314 148	Doppelrad	Dual gear	Pignon double	z/teeth/dents = 30/17	—	1
38	0730 104 316	Scheibe	Washer	Rondelle	—	1	1
39	0635 302 034	Axial - Nadelkäfig	Axial needle cage	Cage à aiguilles axiale	AXK 4060 (40x60x3)	1	1
40	0735 320 545	Nadelkäfig	Needle cage	Cage à aiguilles	25x35x16	2	2
41	2052 314 134	Stirnrad	Spur gear	Pignon droit	z/teeth/dents = 29	1	1
42	2052 314 108	Schiebemuffe	Shifter collar	Manchon coulissant	—	1	1
43	0735 320 545	Nadelkäfig	Needle cage	Cage à aiguilles	25x35x16	1	1
44	0750 115 061	Nadelkranz	Needle cage	Cage à aiguilles	WTB 25x35x25	1	1
45	2052 314 109	Stirnrad	Spur gear	Pignon droit	z/teeth/dents = 29	1	1
46	0730 103 041	Anlaufscheibe	Thrust washer	Rondelle de butée	—	1	1
47	0635 300 737	Nadelkäfig	Needle cage	Cage à aiguilles	K 25x35x25	2	2
48	0730 161 045	Buchse	Sleeve	Douille	—	1	1
49	2052 314 106	Doppelrad	Dual gear	Pignon double	z/teeth/dents = 28/16	1	1
50	2052 314 119	Führungsbuchse	Guide sleeve	Duille de guidage	—	1	1
51	2052 314 123	Schaltgabel	Shifter fork	Fourchette de commande	—	1	1
52	2052 214 080	Schaltwelle kompl.	Shifter shaft ass.	Ensemble arbre de commande	—	1	1
53	0632 051 016	Tellerfeder	Poppet spring	Ressort à disques	36,6x20,4x0,4	3	3

## Tafel/Table/Planche 4 T - 3550 Fendt

Bild - Nr. Fig. - No.	Teil - Nr. Part - No. Pièce - No.	Teilbezeichnung	Designation	Dénomination	Daten/Data/Dates	2052 114	
						037	040
53a	0634 306 015	Runddichtring	Annular seal ring	Joint annulaire	15,3x2,4 DIN 3770	1	1
54	2052 214 078	Ölfangblech	Oil slinger	Déflexeur d'huile	—	1	1
55	0631 306 072	Zylinderstift	Dowel	Goujon cylindrique	10 m 6x18 ZFN - 6	2	2
56	0630 361 036	Verschlußdeckel	Sealing cover	Couvercle de fermeture	8 DIN 443	3	3
57	2052 314 129	Lagerbolzen	King pin	Pivot de fusée	—	1	—
—	2052 314 149	Lagerbolzen	King pin	Pivot de fusée	—	—	1
58	0631 329 116	Spannstift	Roll pin	Goupille de serrage	6x60 DIN 1481	1	1
59	0634 303 259	Runddichtring	Annular seal ring	Joint annulaire	25x3 DIN 3770	2	2
60	2052 314 130	Lagerbolzen	King pin	Pivot de fusée	—	1	1
61	0631 329 072	Spannstift	Roll pin	Goupille de serrage	6x40 DIN 1481	2	2
62	2052 314 131	Lagerbolzen	King pin	Pivot de fusée	—	1	1
63	0634 306 204	Runddichtring	Annular seal ring	Joint annulaire	19x3 DIN 3770	2	2
64	0636 101 047	Zylinderschraube	Socket head screw	Vis à tête cylindrique	M 10x22 DIN 912 - 8.8	6	6
65	2052 314 135	Ölwanne	Oil pan	Carter d'huile	—	1	1
66	0636 031 054	Sicherungsschraube	Locking screw	Vis à arrêt	M 6x12	2	2
67	2052 314 128	Gehäuse	Housing	Carter	—	1	—
—	2052 314 152	Gehäuse	Housing	Carter	—	—	1
68	2052 314 115	Schaltnocken	Shift cum	Came de commande	—	1	1
69	1238 306 065	Gewindestift	Set screw	Goupille fileté	—	2	2
70	2052 314 122	Deckel	Cover	Couvercle	—	1	1
71	0636 015 147	Sechskantschraube	Hex. head screw	Vis à six pans	M 10x18 DIN 933 - 8.8	4	4
72	0730 150 185	Scheibe	Washer	Rondelle	—	1	1
73	0630 513 090	Sprengring	Snap ring	Anneau de retenue	SW 20	1	1

Tafel/Table/Planche 5 T - 3550 Fendt

Vorgelegewelle  
 Gruppengetriebe  
 Rücklauf  
 Antriebswelle  
 Hauptwelle  
 Zapfwelle

Countershaft  
 Speed range assembly  
 Reverse idler gear  
 Drive shaft  
 Main drive shaft  
 Pto - shaft

Arbre intermédiaire  
 Boîte - relais  
 Pignon libre de marche AR  
 Arbre d'entraînement  
 Arbre principal  
 Arbre de prise de force

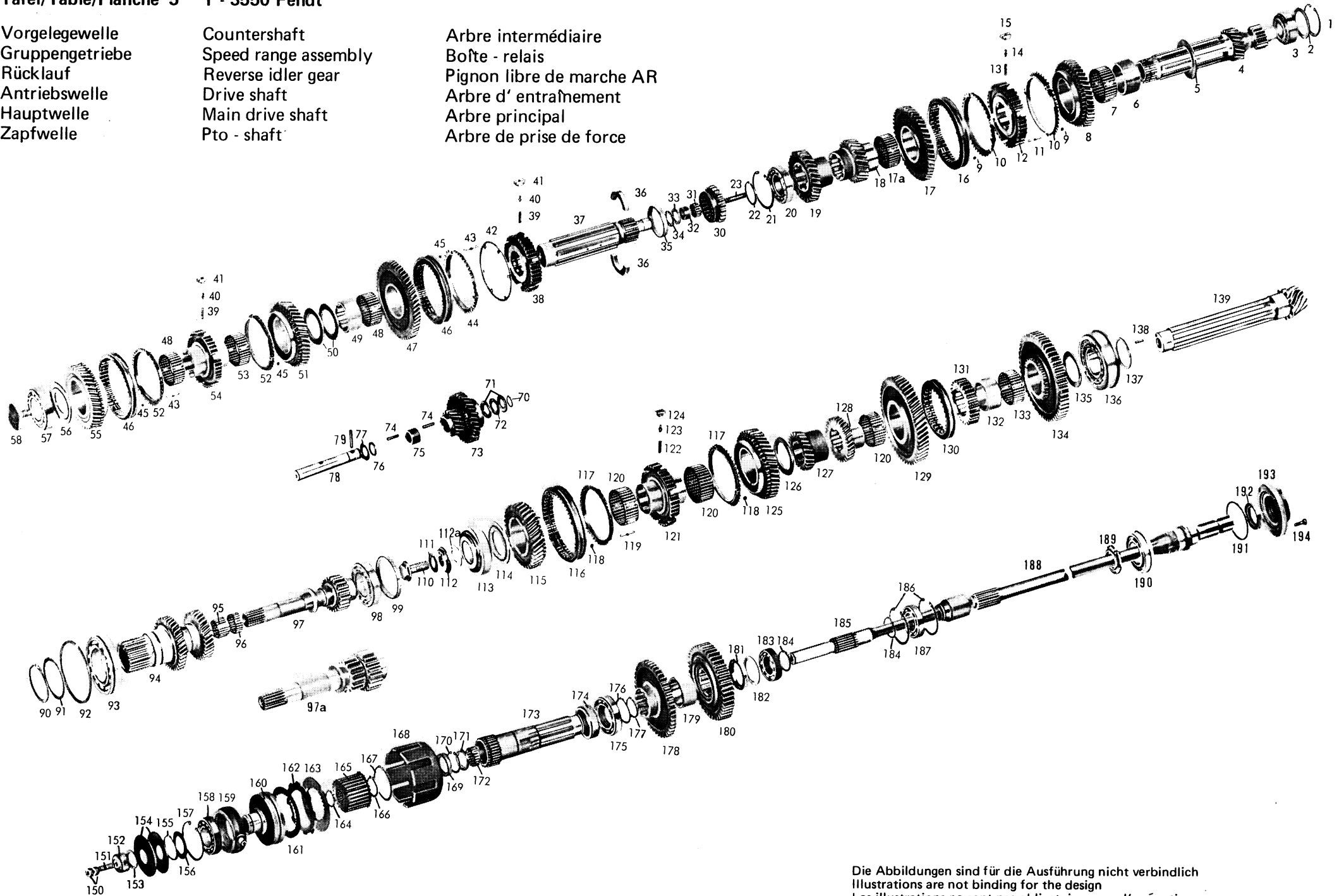

Die Abbildungen sind für die Ausführung nicht verbindlich  
 Illustrations are not binding for the design  
 Les illustrations ne sont pas obligatoires pour l'exécution

Bild - Nr. Fig. - No.	Teil - Nr. Part - No. Pièce-No.	Teilbezeichnung	Designation	Dénomination	Daten/Data/Dates	2071 041		2071 060 001/002/003
						013/014/023 039/042/043	018/019 029	
		<b>Vorgelegewelle</b>	<b>Countershaft</b>	<b>Arbre intermédiaire</b>				
1	0630 502 122	Sicherungsring	Circlip	Circlip	J 3 "x 0,098"	1	1	1
2	4038 303 016	Ausgleichscheibe	Shim	Cale de réglage	3,4 mm	1	1	1
—	4038 303 062	Ausgleichscheibe	Shim	Cale de réglage	3,2 mm	1	1	1
—	4038 303 063	Ausgleichscheibe	Shim	Cale de réglage	3,0 mm	1	1	1
—	4038 303 064	Ausgleichscheibe	Shim	Cale de réglage	2,8 mm	1	1	1
—	4038 303 065	Ausgleichscheibe	Shim	Cale de réglage	2,6 mm	1	1	1
—	4038 303 066	Ausgleichscheibe	Shim	Cale de réglage	2,4 mm	1	1	1
—	4038 303 067	Ausgleichscheibe	Shim	Cale de réglage	2,1 mm	1	1	1
—	4038 303 072	Ausgleichscheibe	Shim	Cale de réglage	1,8 mm	1	1	1
—	4038 303 071	Ausgleichscheibe	Shim	Cale de réglage	1,9 mm	1	1	1
—	4038 303 070	Ausgleichscheibe	Shim	Cale de réglage	2,0 mm	1	1	1
3	0635 501 427	Lageraußenring	Bearing outer race	Bague extérieure	HM 89 411	1	1	1
—	0635 501 150	Lagerinnenring	Bearing inner race	Bague intérieure	HM 89 449	1	1	1
4	2052 303 170	Vorgelegewelle	Countershaft	Arbre intermédiaire	—	1	1	—
—	2052 303 189	Vorgelegewelle	Countershaft	Arbre intermédiaire	—	—	—	1
5	0730 103 084	Anlaufscheibe	Thrust washer	Rondelle de butée	—	1	1	1
6	0730 161 204	Laufbuchse	Liner	Chemise	—	1	1	—
—	0730 161 283	Laufbuchse	Liner	Chemise	—	—	—	1
7	0750 115 080	Nadelkäfig	Needle cage	Cage à aiguilles	—	1	1	—
—	0750 115 081	Nadelkäfig	Needle cage	Cage à aiguilles	—	—	—	1
8	2052 203 078	Stirnrad kompl. 5. Gang *	Spur gear ass. 5th speed *	Pignon droit 5éme vitesse *	—	1	1	—
—	2052 303 146	Stirnrad	Spur gear	Pignon droit	z/teeth/dents = 43	1	1	—
—	2052 315 227	Kupplungskörper	Clutch housing	Collier d'embrayage	—	1	1	—
—	2052 203 080	Stirnrad kompl. 5. Gang *	Spur gear ass. 5th speed *	Pignon droit 5éme vitesse *	—	—	—	1
—	2052 303 187	Stirnrad	Spur gear	Pignon droit	z/teeth/dents = 43	—	—	1
—	2052 315 227	Kupplungskörper	Clutch housing	Collier d'embrayage	—	—	—	1
9	0730 000 968	Scheibe	Washer	Rondelle	—	—	6	—
10	1238 304 358	Synchronring	Synchronizer ring	Anneau de synchroniseur	—	—	2	—
—	1238 304 367	Synchronring	Synchronizer ring	Anneau de synchroniseur	—	2	—	2
11	0732 020 027	Zugfeder	Tension spring	Ressort de rappel	—	—	3	—
12	2052 303 161	Synchronkörper	Synchronizer body	Moyeu de synchroniseur	—	1	1	1

Tafel/Table/Planche 5 T - 3550 Fendt

Bild - Nr. Fig. - No.	Teil - Nr. Part - No. Pièce-No.	Teilbezeichnung	Designation	Dénomination	Daten/Data/Dates	2071 041		2071 060 001/002/003
						013/014/023 039/042/043	018/019 029	
13	0732 040 409	Druckfeder	Detent spring	Ressort de compression	—	3	—	3
—	0732 040 410	Druckfeder	Detent spring	Ressort de compression	—	—	3	—
14	1249 304 222	Kugelbolzen	Ball pin	Boulon à tête sphérique	—	3	3	3
15	2052 304 129	Druckstück	Pressure piece	Pièce de butée	—	3	3	3
16	1238 304 357	Schiebemuffe	Shifter collar	Manchon coulissant	—	1	1	1
17	2052 303 175	Stirnrad 6. Gang	Spur gear 6ht speed	Pignon droit 6ème vitesse	z/teeth/dents = 48	1	1	1
17a	0750 115 080	Nadelkäfig	Needle cage	Cage à aiguilles	—	1	1	1
18	2052 303 160	Stirnrad 3. Gang	Spur gear 3rd speed	Pignon droit 3ème vitesse	z/teeth/dents = 25	1	1	1
19	2052 303 156	Stirnrad 4. Gang	Spur gear 4th speed	Pignon droit 4ème vitesse	z/teeth/dents = 32	1	1	1
20	0635 371 033	Rollenlager	Roller bearing	Roulement à rouleaux	30210 DIN 720(50x90x21,75)	1	1	1
21	0630 502 042	Sicherungsring	Circlip	Circlip	90x3 DIN 472	1	1	1
22	0630 531 061	Sicherungsring	Circlip	Circlip	48x2,5 DIN 471	1	1	1
23	2052 336 058	Rohr	Pipe	Tube	—	1	1	1
Bild - Nr. Fig. - No.	Teil - Nr. Part - No. Pièce-No.	Teilbezeichnung	Designation	Dénomination	Daten/Data/Dates	2071 041		2071 060 001/002/003
		<b>Gruppengetriebe</b>	<b>Speed range assembly</b>	<b>Boîte - relais</b>		013/014/018 019/023	029/039 042/043	
30	2052 315 010	Schieberad	Sliding gear	Baladeur	z/teeth/dents = 21	1	—	—
—	2052 315 311	Schieberad	Sliding gear	Baladeur	z/teeth/dents = 23	—	1	—
31	0635 300 571	Nadelkäfig	Needle cage	Cage à aiguilles	K 25x32x16	1	1	—
32	0730 061 862	Buchse	Sleeve	Douille	—	1	1	—
33	0635 290 018	Laufscheibe	Thrust washer	Rondelle de butée	LS 2542 (25x42x3)	1	1	—
34	0635 302 011	Axial - Nadelkäfig	Axial needle cage	Cage à rouleaux axiale	AXK 2542 (25x42x2)	1	1	—
35	0730 061 921	Sicherungsring	Circlip	Circlip	—	1	1	—
36	0730 103 201	Geteilter Ring	Split ring	Anneau fendu	—	1	1	—
37	2052 315 270	Gruppenwelle	Speed range shaft	Arbre de groupe	—	1	1	—
38	2052 315 273	Synchronkörper (Rückwärtsgruppe)	Synchronizer body (reverse speed range)	Moyeu de synchroniseur (Groupe marche AR)	—	1	1	—
39	0732 040 409	Druckfeder	Detent spring	Ressort de compression	—	6	6	—
40	1249 304 222	Kugelbolzen	Ball pin	Boulon à tête sphérique	—	6	6	—



Tafel/Table/Planche 5 T - 3550 Fendt

Bild - Nr. Fig. - No.	Teil - Nr. Part - No. Pièce-No.	Teilbezeichnung	Designation	Dénomination	Daten/Data/Dates	2071 041		2071 060 001/002/003
						013/014/018 019/023	029/039 042/043	
41	2052 304 129	Druckstück	Pressure piece	Butée	—	6	6	—
42	2052 315 210	Stützring	Thrust ring	Anneau d' appui	—	1	1	—
43	0732 020 027	Zugfeder	Tension spring	Ressort de rappel	—	6	6	—
44	1238 304 367	Synchronring	Synchronizer ring	Anneau de synchroniseur	—	1	1	—
45	0730 000 968	Scheibe	Washer	Disque	—	9	9	—
46	1238 304 357	Schiebemuffe	Shifter collar	Manchon coulissant	—	2	2	—
Bild - Nr. Fig. - No.	Teil - Nr. Part - No. Pièce-No.	Teilbezeichnung	Designation	Dénomination	Daten/Data/Dates	2071 041		2071 060 001/002/003
						013/014/018 019/023/029	039/042 043	
47	2052 315 201	Stirnrad (Rückwärtsgruppe)	Spur gear (reverse speed range)	Pignon droit (Groupe marche AR)	z/teeth/dents = 55	1	—	—
—	2052 315 336	Stirnrad (Rückwärtsgruppe)	Spur gear (reverse speed range)	Pignon droit (Groupe marche AR)	z/teeth/dents = 55	—	1	—
48	0750 115 080	Nadelkäfig	Needle cage	Cage à aiguilles	(68x74x30)	2	2	—
49	2052 315 274	Keilbuchse	Splined sleeve	Douille à clavette	—	1	1	—
50	0730 200 167	Anlaufscheibe	Thrust washer	Rondelle de butée	—	2	2	—
51	2052 215 211	Stirnrad kompl. * (Zwischengruppe) bestehend aus:	Spur gear ass. * (Splitter range) consisting of:	Pignon droit compl. * (Groupe intermédiaire) composé de:	—	1	1	—
—	2052 315 282	Stirnrad	Spur gear	Pignon droit	z/teeth/dents = 43	1	1	—
—	2052 315 227	Kupplungskörper	Clutch housing	Collier d' embrayage	—	1	1	—
52	1238 304 367	Synchronring	Synchronizer ring	Anneau de synchroniseur	—	2	2	—
53	0750 115 079	Nadelkäfig	Needle cage	Cage à aiguilles	(68x74x35)	1	1	—
54	2052 315 258	Synchronkörper	Synchronizer body	Moyeu de synchroniseur	—	1	1	—
55	2052 215 210	Stirnrad kompl. * (Normal Gruppe)	Spur gear ass. * (Normal range)	Ensemble pignon droit * (Groupe normal)	—	1	1	—
—	2052 315 281	Stirnrad	Spur gear	Pignon droit	z/teeth/dents = 39	1	1	—
—	2052 315 227	Kupplungskörper	Clutch housing	Collier d' embrayage	—	1	1	—
56	2052 315 237	Ausgleichscheibe wahlweise:	Shim optional:	Cale de réglage en option:	7,0 mm	1	1	—
—	2052 315 238	Ausgleichscheibe	Shim	Cale de réglage	6,8 mm	1	1	—
—	2052 315 239	Ausgleichscheibe	Shim	Cale de réglage	6,6 mm	1	1	—
—	2052 315 240	Ausgleichscheibe	Shim	Cale de réglage	6,4 mm	1	1	—
—	2052 315 241	Ausgleichscheibe	Shim	Cale de réglage	6,2 mm	1	1	—
—	2052 315 242	Ausgleichscheibe	Shim	Cale de réglage	6,0 mm	1	1	—
—	2052 315 243	Ausgleichscheibe	Shim	Cale de réglage	5,8 mm	1	1	—

Tafel/Table/Planche 5

T - 3350 Fendt

Bild - Nr. Fig. - No.	Teil - Nr. Part - No. Pièce-No.	Teilbezeichnung	Designation	Dénomination	Daten/Data/Dates	2071 041			2071 060 001/002/003
						013/014/018 019/023/029	039/042 043		
56	2052 315 244	Ausgleichscheibe	Shim	Cale de réglage	5,6 mm	1	1	—	
—	2052 315 245	Ausgleichscheibe	Shim	Cale de réglage	5,4 mm	1	1	—	
—	2052 315 246	Ausgleichscheibe	Shim	Cale de réglage	5,2 mm	1	1	—	
—	2052 315 247	Ausgleichscheibe	Shim	Cale de réglage	5,0 mm	1	1	—	
—	2052 315 248	Ausgleichscheibe	Shim	Cale de réglage	4,8 mm	1	1	—	
57	0635 416 010	Rollenlager	Roller bearing	Roulement à rouleaux	NJ 210 DIN 5412(50x90x20)	1	1	—	
58	2052 315 093	Schraube	Screw	Vis	—	1	1	—	
		<b>Rücklauf</b>	<b>Reverse idler gear</b>	<b>Pignon libre de marche AR</b>					
70	0630 501 018	Sicherungsring	Circlip	Circlip	22x1,2 DIN 471	1	1	1	
71	0635 290 034	Druckscheibe	Pressure plate	Disque de butée	TWD 1427	2	2	2	
72	0635 302 060	Axial - Nadelkäfig	Axial needle cage	Cage à aiguilles axiale	TC 1427	1	1	1	
73	2052 205 041	Rücklaufrad kompl.	Reverse idler gear ass.	Pignon libre de marche AR compl.	z/teeth/dents = 17/34	1	—	—	
—	2052 205 052	Rücklaufrad kompl.	Reverse idler gear ass.	Pignon libre de marche AR compl.	z/teeth/dents = 17/34	—	1	—	
—	2052 205 046	Rücklaufrad kompl.	Reverse idler gear ass.	Pignon libre de marche AR compl.	z/teeth/dents = 16/34	—	—	1	
74	0735 470 026	Lagernadel	Needle	Plaque d' appui	—	28	28	28	
75	0730 160 847	Buchse	Sleeve	Douille	—	1	1	1	
76	0730 103 083	Scheibe	Washer	Rondelle	—	1	1	1	
77	0730 103 038	Anlaufscheibe	Thrust washer	Rondelle de butée	—	1	1	1	
78	2052 305 050	Lagerbolzen	King pin	Pivot de fusée	—	1	1	1	
79	0631 329 090	Spannstift	Roll pin	Goupille de serrage	8x60 DIN 1481	1	1	1	
Bild - Nr. Fig. - No.	Teil - Nr. Part - No. Pièce-No.	Teilbezeichnung	Designation	Dénomination	Daten/Data/Dates	2071 041			2071 060 001/002/003
		<b>Antriebswelle</b>	<b>Drive shaft</b>	<b>Arbre de commande</b>		013 018	019	014/023/029 039/042/043	
90	0630 501 048	Sicherungsring	Circlip	Circlip	75x2,5 DIN 471	1	1	1	1
91	0630 004 076	Paßscheibe	Shim	Rondelle d' ajustage	75x95x0,2 DIN 988	1	1	1	—
—	0630 000 231	Paßscheibe	Shim	Rondelle d' ajustage	75x95x0,1 DIN 988	1	1	1	—
92	0630 503 018	Sprengring	Snap ring	Anneau de retenue	SP 130 DIN 5417	1	1	1	1

30

\*nur komplett lieferbar/\*only available as a complete unit/\*a livrer seulement en ensemble/\*\*nur von Fahrzeugfirma lieferbar/\*\*to be delivered only by the manufacturer of the vehicle/\*\*a livrer seulement par le constructeur du véhicule  
 stets Aggregat Nr., Stücklisten - Nr. und Type angeben ! please indicate serial - No., parts list - No. and type ! indiquez toujours sur vos commandes No. de la série, No. de la liste de pièces et le type !

## Tafel/Table/Planche 5 T -3550 Fendt

Bild - Nr. Fig. - No.	Teil - Nr. Part - No. Pièce-No.	Teilbezeichnung	Designation	Dénomination	Daten/Data/Dates	2071 041			2071 060 001/002/003
						013 018	019	014/023/029 039/042/043	
93	0635 332 061	Kugellager	Ball bearing	Roulement à billes	6215 N DIN 625 (75x130x25)	1	1	1	1
—	0630 004 124	Paßscheibe wahlweise:	Shim optional:	Rondelle d'ajustage en option:	PS 105x130x0,3	1	1	1	1
—	0630 004 229	Paßscheibe (zu Bild 93)	Shim (ref. figure 93)	Rondelle d'ajustage (ref. figure 93)	PS 105x130x0,2	1	1	1	1
94	2052 302 137	Zahnwelle	Gear shaft	Arbre denté	z/teeth/dents = 36/32	1	1	1	—
—	2052 302 213	Zahnwelle	Gear shaft	Arbre denté	z/teeth/dents = 37/33	—	—	—	1
95	0635 300 602	Nadelkäfig	Needle cage	Cage à aiguilles	K 35x42x30	1	1	1	1
96	0635 300 162	Nadelkäfig	Needle cage	Cage à aiguilles	K 40x47x20	1	1	1	—
—	0635 300 176	Nadelkäfig	Needle cage	Cage à aiguilles	K 45x53x22	—	—	—	1
97	2052 302 136	Antriebswelle	Drive shaft	Arbre de commande	z/teeth/dents = 20	1	—	—	—
97a	2052 302 185	Antriebswelle	Drive shaft	Arbre de commande	z/teeth/dents = 13/20	—	—	—	1
—	2052 302 169	Antriebswelle	Drive shaft	Arbre de commande	z/teeth/dents = 13/20	—	1	—	—
—	2052 302 194	Antriebswelle	Drive shaft	Arbre de commande	z/teeth/dents = 13/20	—	—	1	—
98	0635 416 014	Rollenlager	Roller bearing	Roulement à rouleaux	NJ 212 ZS DIN 5412 (60x110x22)	1	1	1	1
99	0730 260 450	Ring	Ring	Anneau	—	1	1	1	1
Bild - Nr. Fig. - No.	Teil - Nr. Part - No. Pièce-No.	Teilbezeichnung	Designation	Dénomination	Daten/Data/Dates	2071 041			2071 060 001/002/003
						013/014/023 039/042/043	018/019 029		
		<b>Hauptwelle</b>	<b>Main drive shaft</b>	<b>Arbre principal</b>					
110	0736 617 024	Bundschraube	Collar head screw	Vis à collet	—	1	1	1	1
111	0630 602 031	Sicherungsblech	Lock plate	Frein d'écrou	21 DIN 432	1	1	1	1
112	2052 304 261	Scheibe	Washer	Rondelle	—	1	1	1	1
112a	0730 002 727	Scheibe wahlweise:	Washer optional:	Rondelle en option:	3,5 mm	1	1	1	1
—	0730 002 728	Scheibe	Washer	Rondelle	3,4 mm	1	1	1	1
—	0730 002 729	Scheibe	Washer	Rondelle	3,3 mm	1	1	1	1
—	0730 002 730	Scheibe	Washer	Rondelle	3,2 mm	1	1	1	1
—	0730 002 731	Scheibe	Washer	Rondelle	3,1 mm	1	1	1	1
—	0730 002 732	Scheibe	Washer	Rondelle	3,0 mm	1	1	1	1
—	0730 002 733	Scheibe	Washer	Rondelle	2,9 mm	1	1	1	1
—	0730 002 734	Scheibe	Washer	Rondelle	2,8 mm	1	1	1	1
—	0730 002 735	Scheibe	Washer	Rondelle	2,7 mm	1	1	1	1

Bild - Nr. Fig. - No.	Teil - Nr. Part - No. Pièce-No.	Teilbezeichnung	Designation	Dénomination	Daten/Data/Dates	2071 041		2071 060 001/002/003
						013/014/023 039/042/043	018/019 029	
112a	0730 002 736	Scheibe	Washer	Rondelle	2,6 mm	1	1	1
—	0730 002 737	Scheibe	Washer	Rondelle	2,5 mm	1	1	1
—	0730 002 738	Scheibe	Washer	Rondelle	2,4 mm	1	1	1
—	0730 002 739	Scheibe	Washer	Rondelle	2,3 mm	1	1	1
—	0730 002 743	Scheibe	Washer	Rondelle	2,2 mm	1	1	1
—	0730 002 744	Scheibe	Washer	Rondelle	2,1 mm	1	1	1
—	0730 002 745	Scheibe	Washer	Rondelle	2,0 mm	1	1	1
—	0730 002 746	Scheibe	Washer	Rondelle	1,9 mm	1	1	1
—	0730 002 747	Scheibe	Washer	Rondelle	1,8 mm	1	1	1
—	0730 002 748	Scheibe	Washer	Rondelle	1,7 mm	1	1	1
—	0730 002 749	Scheibe	Washer	Rondelle	1,6 mm	1	1	1
—	0730 002 750	Scheibe	Washer	Rondelle	1,5 mm	1	1	1
—	0730 002 751	Scheibe	Washer	Rondelle	1,4 mm	1	1	1
—	0730 002 752	Scheibe	Washer	Rondelle	1,3 mm	1	1	1
—	0730 002 753	Scheibe	Washer	Rondelle	1,2 mm	1	1	1
113	0735 370 036	Kegelrollenlager	Tapered roller bearing	Roulement à rouleaux coniques	—	1	1	1
114	2052 304 290	Ausgleichscheibe wahlweise:	Shim optional:	Cale de réglage en option:	9,05 mm	1	1	1
—	2052 304 291	Ausgleichscheibe	Shim	Cale de réglage	8,9 mm	1	1	1
—	2052 304 292	Ausgleichscheibe	Shim	Cale de réglage	8,75 mm	1	1	1
—	2052 304 293	Ausgleichscheibe	Shim	Cale de réglage	8,6 mm	1	1	1
—	2052 304 294	Ausgleichscheibe	Shim	Cale de réglage	8,45 mm	1	1	1
—	2052 304 295	Ausgleichscheibe	Shim	Cale de réglage	8,3 mm	1	1	1
—	2052 304 296	Ausgleichscheibe	Shim	Cale de réglage	8,15 mm	1	1	1
—	2052 304 297	Ausgleichscheibe	Shim	Cale de réglage	8,0 mm	1	1	1
—	2052 304 298	Ausgleichscheibe	Shim	Cale de réglage	7,85 mm	1	1	1
—	2052 304 299	Ausgleichscheibe	Shim	Cale de réglage	7,7 mm	1	1	1
—	2052 304 300	Ausgleichscheibe	Shim	Cale de réglage	7,55 mm	1	1	1
—	2052 304 301	Ausgleichscheibe	Shim	Cale de réglage	7,4 mm	1	1	1
—	2052 304 302	Ausgleichscheibe	Shim	Cale de réglage	7,25 mm	1	1	1
—	2052 304 303	Ausgleichscheibe	Shim	Cale de réglage	7,1 mm	1	1	1
—	2052 304 304	Ausgleichscheibe	Shim	Cale de réglage	6,95 mm	1	1	1
—	2052 304 305	Ausgleichscheibe	Shim	Cale de réglage	6,8 mm	1	1	1
115	2052 204 145	Stirnrad kompl. 4. Gang* bestehend aus:	Spur gear ass. 4th speed* consisting of:	Pignon droit 4éme vitesse compl.* composé de:	—	1	1	1
—	2052 304 289	Stirnrad	Spur gear	Pignon droit	z/teeth/dents = 37	1	1	1
—	2052 315 227	Kupplungskörper	Clutch housing	Collier d'embrayage	—	1	1	1
116	1238 304 357	Schiebemuffe	Shifter collar	Manchon coulissant	—	1	1	1
117	1238 304 367	Synchronring	Synchronizer ring	Anneau de synchroniseur	—	2	—	2
—	1238 304 358	Synchronring	Synchronizer ring	Anneau de synchroniseur	—	—	2	—
118	0730 000 968	Scheibe	Washer	Rondelle	—	—	6	—

Bild - Nr. Fig. - No.	Teil - Nr. Part - No. Pièce-No.	Teilbezeichnung	Designation	Dénomination	Daten/Data/Dates	2071 041		2071 060 001/002/003
						013/014/023 039/042/043	018/019 029	
119	0732 020 027	Zugfeder	Tension spring	Ressort de rappel	—	—	3	—
120	0750 115 079	Nadelkäfig	Needle cage	Cage à aiguilles	(68x74x35)	3	3	3
121	2052 304 319	Synchronkörper	Synchronizer body	Moyeu de synchroniseur	—	1	1	1
122	0732 040 409	Druckfeder	Detent spring	Ressort de compression	—	3	—	3
—	0732 040 410	Druckfeder	Detent spring	Ressort de compression	—	—	3	—
123	1249 304 222	Kugelbolzen	Ball pin	Boulon à tête sphérique	—	3	3	3
124	2052 304 129	Druckstück	Pressure piece	Pièce de butée	—	3	3	3
125	2052 304 349	Stirnrad 3. Gang	Spur gear 3rd speed	Pignon droit 3ème vitesse	z/teethDents = 44	1	1	1
126	0730 200 166	Anlaufscheibe	Thrust washer	Rondelle de butée	—	1	1	1
127	2052 304 310	Stirnrad 6. Gang	Spur gear 6th speed	Pignon droit 6ème vitesse	z/teeth/dents = 21	1	1	1
128	2052 304 322	Stirnrad 5. Gang	Spur gear 5th speed	Pignon droit 5ème vitesse	z/teeth/dents = 32	1	1	1
129	2052 304 317	Stirnrad 2. Gang	Spur gear 2nd speed	Pignon droit 2ème vitesse	z/teeth/dents = 55	1	1	—
—	2052 304 356	Stirnrad 2. Gang	Spur gear 2nd speed	Pignon droit 2ème vitesse	z/teeth/dents = 55	—	—	1
130	2052 304 246	Schiebemuffe	Shifter collar	Manchon coulissant	—	1	1	1
131	2052 304 193	Muffenträger	Sleeve hub	Porte - manchon	—	1	1	1
132	0730 161 204	Laufbuchse	Liner	Chemise	—	1	1	1
133	0750 115 080	Nadelkäfig	Needle cage	Cage à aiguilles	68x74x30	1	1	1
134	2052 304 244	Stirnrad 1. Gang	Spur gear 1st speed	Pignon droit 1ère vitesse	z/teeth/dents = 52	1	1	—
—	2052 304 357	Stirnrad 1. Gang	Spur gear 1st speed	Pignon droit 1ère vitesse	z/teeth/dents = 52	—	—	1
135	0730 102 942	Anlaufscheibe	Thrust washer	Rondelle de butée	—	1	1	1
136	0735 370 023	Kegelrollenlager	Tapered roller bearing	Roulement à rouleaux coniques	—	1	1	1
137	0730 102 633	Einstellscheibe	Shim	Rondelle de réglage	3,0 mm	1	1	1
—	0730 102 634	wahlweise: Einstellscheibe	optional: Shim	en option: Rondelle de réglage	2,8 mm	1	1	1
—	0730 102 635	Einstellscheibe	Shim	Rondelle de réglage	2,6 mm	1	1	1
—	0730 102 636	Einstellscheibe	Shim	Rondelle de réglage	2,4 mm	1	1	1
—	0730 102 637	Einstellscheibe	Shim	Rondelle de réglage	2,3 mm	1	1	1
—	0730 102 638	Einstellscheibe	Shim	Rondelle de réglage	2,2 mm	1	1	1
—	0730 102 639	Einstellscheibe	Shim	Rondelle de réglage	2,1 mm	1	1	1
138	0631 309 008	Steckerbstift	Grooved pin	Tenon à encoche	6x20 DIN 1474	1	1	1

## Tafel/Table/Planche 5

## T -3550 Fendt

Bild - Nr. Fig. - No.	Teil - Nr. Part - No. Pièce-No.	Teilbezeichnung	Designation	Dénomination	Daten/Data/Dates	2071 041		2071 060 001/002/003
						013/014/023 039/042/043	018/019 029	
139	2052 304 352	Hauptwelle *	Main drive shaft *	Arbre principal*	z/teeth/dents = 11	1	1	—
—	2052 309 109	Tellerrad Kpl. Nr. 2052 204 148	Crown wheel Ass. No. 2052 204 148	Couronne No. de l'ensemble 2052 204 148	z/teeth/dents = 53	1	1	—
—	2052 304 353	Hauptwelle *	Main drive shaft*	Arbre principal *	z/teeth/dents = 13	—	—	1
—	2052 309 110	Tellerrad Kpl. Nr. 2052 204 149	Crown wheel Ass. No. 2052 204 149	Couronne No. de l' ensemble 2052 204 149	z/teeth/dents = 56	—	—	1
Bild - Nr. Fig. - No.	Teil - Nr. Part - No. Pièce-No.	Teilbezeichnung	Designation	Dénomination	Daten/Data/Dates	2071 041		2071 060 001/002/003
						013/014/018 019/023/029	039/042 043	
		<b>Zapfwelle mit Lamellenkupplung (Ausf. einstufig)</b>	<b>Pto - shaft with multiple - disk clutch (Version single stage)</b>	<b>Arbre de prise de puissance avec porte - disques (Version à une vitesse)</b>				
150	0637 006 027	Sechskantmutter	Hex. nut	Ecrou à six pans	M 12 DIN 934 - 8	2	2	2
151	0636 613 026	Stiftschraube	Set screw	Vis sans tête	M 12x30 DIN 940 - 8.8	1	1	1
152	2052 313 012	Stützteil	Bracket	Support	—	1	—	—
—	2052 313 016	Stützteil	Bracket	Support	—	—	1	1
153	0730 101 694	Einstellscheibe wahlweise:	Shim optional:	Rondelle de réglage en option:	4,0 mm	1	1	1
—	0730 101 695	Einstellscheibe	Shim	Rondelle de réglage	3,5 mm	1	1	1
—	0730 101 696	Einstellscheibe	Shim	Rondelle de réglage	3,0 mm	1	1	1
—	0730 101 697	Einstellscheibe	Shim	Rondelle de réglage	2,5 mm	1	1	1
—	0730 101 698	Einstellscheibe	Shim	Rondelle de réglage	2,0 mm	1	1	1
154	2052 213 001	Federsäule kompl. *	Spring pack ass. *	Ensemble de rondelles coniques* —	—	1	—	—
—	0732 000 073	bestehend aus: Tellerfeder	consisting of: Poppet spring	composé de: Rondelle conique	—	8	—	—
—	2052 213 006	Federsäule kompl. *	Spring pack ass. *	Ensemble de rondelles coniques* —	—	—	1	1
—	0732 000 014	bestehend aus: Tellerfeder	consisting of: Poppet spring	composé de: Rondelle conique	—	—	8	8
155	0630 531 065	Sicherungsring	Circlip	Circlip	50x3 DIN 471	1	1	1
156	0730 100 956	Ausgleichscheibe	Shim	Cale de réglage	3,0 mm	1	1	1
157	0630 502 042	Sicherungsring	Circlip	Circlip	90x3 DIN 472	1	1	1
158	0635 332 087	Kugellager	Ball bearing	Roulement à billes	6210 2 RS DIN 625(50x90x20)	1	1	1
159	2052 313 007	Druckring	Thrust ring	Bague de butée	—	1	1	1
160	2052 313 011	Druckstück	Pressure piece	Pièce de butée	—	1	1	1
161	2052 313 019	Innenlamelle	Drive plate	Disque intérieur	—	9	10	10

Tafel/Table/Planche 5 T - 3550 Fendt

Bild - Nr. Fig. - No.	Teil - Nr. Part - No. Pièce-No.	Teilbezeichnung	Designation	Dénomination	Daten/Data/Dates	2071 041		2071 060 001/002/003
						013/014/018 019/023/029	039/042 043	
162	2052 213 003	Außenlamelle	Driven plate	Disque extérieur	—	9	—	—
—	2052 213 004	Außenlamelle	Driven plate	Disque extérieur	—	—	10	10
163	—	entfällt	not instelled	n'est pas installé	—	—	—	—
164	0630 531 043	Sicherungsring	Circlip	Circlip	35x2,5 DIN 471	1	1	1
165	2052 213 002	Lamellenträger	Plate carrier	Tambour pour disques	—	1	1	1
166	0630 531 050	Sicherungsring	Circlip	Circlip	40x2,5 DIN 471	1	1	1
167	0630 501 046	Sicherungsring	Circlip	Circlip	70x2,5 DIN 471	1	1	1
168	2052 313 009	Kupplungsglocke	Clutch drum	Boîte de embrayage	—	1	1	1
169	0734 319 074	Wellendichtring	Shaft seal	Bague d' étanchéité	—	1	1	1
170	0630 502 029	Sicherungsring	Circlip	Circlip	55x2 DIN 472	1	1	1
171	0730 101 678	Anlaufscheibe	Thrust washer	Rondelle de butée	—	1	1	1
172	0635 300 613	Nadelkäfig	Needle cage	Cage à aiguilles	K 40x48x20	1	1	1
Bild - Nr. Fig. - No.	Teil - Nr. Part - No. Pièce-No.	Teilbezeichnung	Designation	Dénomination	Daten/Data/Dates	2071 041		2071 060 001/002/003
						013 018	019/014/023/029 039/042/043	
173	2052 310 160	Hohlwelle	Quill shaft	Arbre creux	—	1	—	—
174	0730 160 417	Buchse	Sleeve	Douille	—	1	—	—
175	0635 332 051	Kugellager	Ball bearing	Roulement à billes	6212 DIN 625(60x110x22)	1	—	—
176	0630 501 041	Sicherungsring	Circlip	Circlip	60x2 DIN 471	1	—	—
177	0630 501 040	Sicherungsring	Circlip	Circlip	58x2 DIN 471	1	—	—
178	2052 310 128	Stirnrad	Spur gear	Pignon droit	z/teeth/dents = 45	1	—	—
179	2052 310 129	Buchse	Sleeve	Douille	—	1	—	—
180	2052 310 088	Stirnrad	Spur gear	Pignon droit	z/teeth/dents = 45	1	—	—
181	0730 100 635	Scheibe	Washer	Rondelle	—	1	—	—
182	0730 000 883	Scheibe wahlweise:	Washer optional:	Rondelle en option:	2,0 mm	1	1	1
—	0730 002 771	Scheibe	Washer	Rondelle	1,75 mm	1	1	1
—	0730 002 770	Scheibe	Washer	Rondelle	1,25 mm	1	1	1
183	0635 421 008	Rollenlager	Roller bearing	Roulement à rouleaux	NUP 210 DIN 5412 (50x90x20)	1	1	1
184	0630 501 035	Sicherungsring	Circlip	Circlip	50x2 DIN 471	2	2	2

## Tafel/Table/Planche 5 T - 3550 Fendt

Bild - Nr. Fig. - No.	Teil - Nr. Part - No. Pièce-No.	Teilbezeichnung	Designation	Dénomination	Daten/Data/Dates	013 018	2071 041 019/014/023/029 039/042/043	2071 060 001/002/003
185	2052 310 058	Zwischenwelle	Intermediate shaft	Arbre intermédiaire	—	1	1	1
186	0630 502 042	Sicherungsring	Circlip	Circlip	90x3 DIN 472	2	2	2
187	0635 332 044	Kugellager	Ball bearing	Roulement à billes	6210 DIN 625(50x90x20)	1	1	1
Bild - Nr. Fig. - No.	Teil - Nr. Part - No. Pièce-No.	Teilbezeichnung	Designation	Dénomination	Daten/Data/Dates	018 019	2071 041 013/014/023/029 039/042/043	2071 060 001/002/003
188	2052 310 149	Zapfwelle	Pto - shaft	Arbre de prise de puissance	—	1	—	—
189	0737 502 128	Nutmutter	Slotted nut	Ecrou cannelé	—	1	—	—
190	0735 340 043	Schräggugellager	Steep - angle ball bearing	Roulement à billes à disposition oblique	—	1	—	—
191	0630 004 076	Paß - Scheibe	Shim	Rondelle d'ajustage	75x95x0,2 DIN 988	1	—	—
—	0630 000 231	wahlweise: Paß - Scheibe	optional: Shim	en option: Rondelle d'ajustage	75x95x0,1 DIN 988	1	—	—
192	0734 309 026	Wellendichtring	Shaft seal	Bague d'étanchéité	—	1	—	—
193	2052 310 037	Abschlußdeckel	Sealing cap	Couvercle de fermeture	—	1	—	—
194	0636 015 089	Sechskantschraube	Hex. head screw	Vis à six pans	M 8x25 DIN 933 - 8.8	4	—	—





Tafel/Table/Planche 6 T - 3550 Fendt

Gruppengetriebe, Speed range assembly, Boîte - relais

Zapfwelle, Pto - shaft, Arbre de prise de force

Zapfwellenschaltung, Pto - shaft shifter device, Commande de l' arbre de prise de force

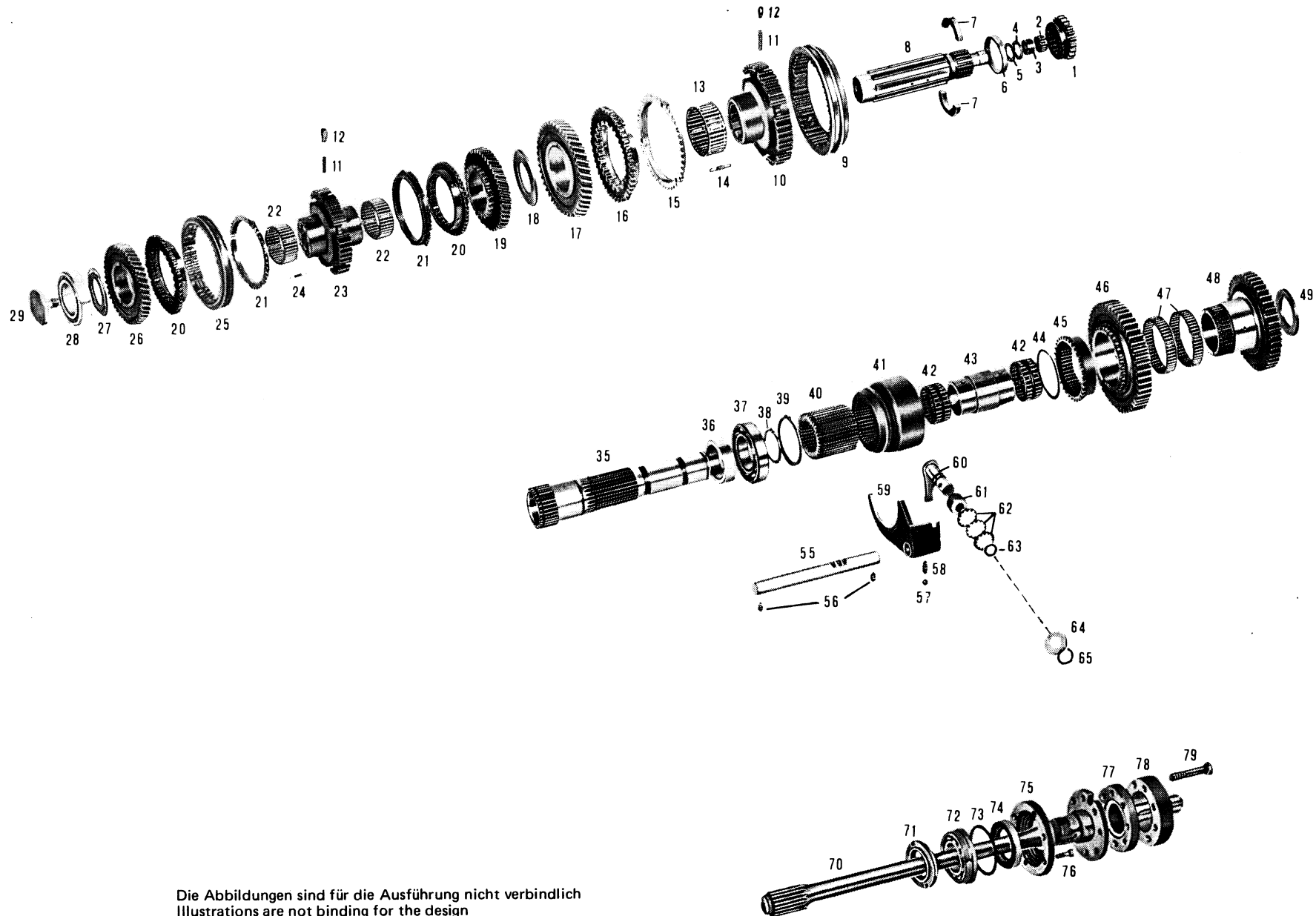

Die Abbildungen sind für die Ausführung nicht verbindlich  
Illustrations are not binding for the design  
Les illustrations ne sont pas obligatoires pour l' exécution

Bild - Nr. Fig. - No.	Teil - Nr. Part - No. Pièce-No.	Teilbezeichnung	Designation	Dénomination	Daten/Data/Dates	2071 041 013/014/018/019/023 029/039/042/043		2071 060
								001/002/003
		<b>Gruppengetriebe</b>	<b>Speed range assembly</b>	<b>Boîte - relais</b>				
1	2052 315 311	Schieberad	Sliding gear	Baladeur	z/teeth/dents = 23	—		1
2	0635 300 571	Nadelkäfig	Needle cage	Cage à aiguilles	K 25x32x16	—		1
3	0730 061 862	Buchse	Sleeve	Douille	—	—		1
4	0730 104 133	Scheibe wahlweise:	Washer optional:	Rondelle en option:	3,6 mm	—		1
—	0730 104 134	Scheibe	Washer	Rondelle	3,8 mm	—		1
—	0730 104 135	Scheibe	Washer	Rondelle	4,0 mm	—		1
—	0730 104 136	Scheibe	Washer	Rondelle	4,2 mm	—		1
—	0730 104 137	Scheibe	Washer	Rondelle	4,4 mm	—		1
—	0730 104 138	Scheibe	Washer	Rondelle	4,6 mm	—		1
—	0730 104 139	Scheibe	Washer	Rondelle	4,8 mm	—		1
5	0635 302 011	Axial - Nadelkäfig	Axial needle cage	Cage à aiguilles axiale	AXK 2542 (25x42x2)	—		1
6	0730 061 921	Sicherungsring	Circlip	Circlip	—	—		1
7	0730 103 201	Geteilter Ring	Split ring	Anneau fendu	—	—		1
8	2052 315 291	Gruppenwelle	Speed range shaft	Arbre de groupe	—	—		1
9	2052 315 308	Schiebemuffe	Shifter collar	Manchon coulissant	—	—		1
10	2052 215 212	Synchronkörper kompl. * (Rückwärtsgruppe)	Synchronizer body ass. * (Reverse speed range)	Moyeu de synchroniseur compl. * (Groupe marche AR)	—	—		1
—	2052 315 292	Synchronkörper	Synchronizer body	Moyeu de synchroniseur	—	—		1
—	2052 315 287	Scheibe	Washer	Rondelle	—	—		1
—	0631 104 056	Senkriet	Countersunk rivet	Rivet noyée	5x18 DIN 661	—		3
11	0732 040 385	Druckfeder	Detent spring	Ressort de compression	—	—		6
12	6002 304 327	Druckstück	Pressure piece	Pièce de butée	—	—		6
13	0750 115 081	Nadelkäfig	Needle cage	Cage à aiguilles	(68x74x28)	—		1
14	0732 020 066	Zugfeder	Tension spring	Ressort de rappel	—	—		3
15	2052 315 294	Synchronring	Synchronizer ring	Anneau de synchroniseur	—	—		1
16	2052 315 283	Kupplungskörper	Clutch housing	Collier d'embrayage	—	—		1
17	2052 315 337	Stirnrad (Rückwärtsgruppe)	Spur gear (Reverse speed range)	Pignon droit (Groupe marche AR)	z/teeth/dents = 55	—		1
18	0730 200 167	Anlaufscheibe	Thrust washer	Rondelle de butée	—	—		1
19	2052 315 327	Stirnrad (Zwischengruppe)	Spur gear (Splitter range)	Pignon droit (Groupe intermédiaire)	z/teeth/dents = 42	—		1

Tafel/Table/Planche 6 T - 3550 Fendt

Bild - Nr. Fig. - No.	Teil - Nr. Part - No. Pièce-No.	Teilbezeichnung	Designation	Dénomination	Daten/Data/Dates	2071 041			2071 060 001/002/003
						013/014/018/019/023 029/039/042/043			
20	2052 315 283	Kupplungskörper	Clutch housing	Collier d'embrayage	—	—	—	—	2
21	2052 315 294	Synchronring	Synchronizer ring	Anneau de synchroniseur	—	—	—	—	2
22	0750 115 080	Nadelkäfig	Needle cage	Cage à aiguilles	(68x74x30)	—	—	—	2
23	2052 315 289	Synchronkörper	Synchronizer body	Moyeu de synchroniseur	—	—	—	—	1
24	0732 020 030	Zugfeder	Tension spring	Ressort de rappel	—	—	—	—	3
25	2052 315 306	Schiebemuffe	Shifter collar	Manchon coulissant	—	—	—	—	1
26	2052 315 322	Stirnrad (Normal - Gruppe)	Spur gear (Normal range)	Pignon droit (Groupe normal)	z/teeth/dents = 38	—	—	—	1
27	2052 315 245	Ausgleichscheibe	Shim	Cale de réglage	5,4 mm	—	—	—	1
28	0635 416 010	Rollenlager	Roller bearing	Roulement à rouleaux	NJ 210 DIN 5412 (50x90x20)	—	—	—	1
29	2052 315 093	Schraube	Screw	Vis	—	—	—	—	1
Bild - Nr. Fig. - No.	Teil - Nr. Part - No. Pièce-No.	Teilbezeichnung	Designation	Dénomination	Daten/Data/Dates	2071 041			2071 060 001/002/003
						013 018	019	014/023/029 039/042/043	
		<b>Zapfwelle (Ausführung zweistufig)</b>	<b>Pto - shaft (Version double-stage)</b>	<b>Arbre de prise de force (Version à deux vitesses)</b>					
35	2052 310 161	Hohlwelle	Quill shaft	Arbre creux	—	—	1	1	1
36	0730 160 417	Buchse	Sleeve	Douille	—	—	1	1	1
37	0635 332 051	Kugellager	Ball bearing	Roulement à billes	6212 DIN 625(60x110x22)	—	1	1	1
38	0630 501 041	Sicherungsring	Circlip	Circlip	60x2 DIN 471	—	1	1	1
39	0630 501 053	Sicherungsring	Circlip	Circlip	88x3 DIN 471	—	1	1	1
40	2052 310 143	Profilbuchse	Profiled bush	Douille profilée	—	—	1	1	1
41	2052 310 139	Schaltnuffe	Shifter collar	Manchon coulissant	—	—	1	1	—
—	2052 310 187	Schaltnuffe	Shifter collar	Manchon coulissant	—	—	—	—	1
42	0501 305 254	Nadelkäfig	Needle cage	Cage à aiguilles	60x68x30	—	2	2	2
43	2052 310 142	Lagerhülse	Bearing sleeve	Coussinet	—	—	1	1	1
44	0630 503 011	Sprengring	Snap ring	Anneau de retenue	SP 85 DIN 5417	—	1	1	1
45	2052 310 138	Muffenträger	Sleeve hub	Porte - manchon	—	—	1	1	1
46	2052 310 137	Stirnrad	Spur gear	Pignon droit	z/teeth/dents = 51	—	1	—	—
—	2052 310 164	Stirnrad	Spur gear	Pignon droit	z/teeth/dents = 51	—	—	1	1
47	0635 300 250	Nadelkäfig	Needle cage	Cage à aiguilles	K 90x97x20	—	2	2	2

Tafel/Table/Planche 6 T -3550 Fendt

Bild - Nr. Fig. - No.	Teil - Nr. Part - No. Pièce-No.	Teilbezeichnung	Designation	Dénomination	Daten/Data/Dates	2071 041			2071 060 001/002/003
						013 018	019	014/023/029 039/042/043	
48	2052 310 136	Stirnrad	Spur gear	Pignon droit	z/teeth/dents = 45	—	1	—	—
—	2052 310 167	Stirnrad	Spur gear	Pignon droit	z/teeth/dents = 45	—	—	1	1
49	0730 103 413	Anlaufscheibe	Thrust washer	Rondelle de butée	—	—	1	1	1
		<b>Zapfwellenschaltung</b>	<b>Pto - shaft shifter device</b>	<b>Commande de l'arbre de prise de force</b>					
55	2052 342 057	Schaltschiene	Shifter rod	Tige de commande	—	—	1	1	1
56	1238 306 065	Gewindestift	Set screw	Goupille fileté	—	—	2	2	2
—	0636 303 002	Verschlußschraube (zu Bild 56)	Screw plug (ref. fig. 56)	Bouchon fileté (ref. fig. 56)	M 10x1 DIN 909 - 5.8	—	2	2	2
57	0635 460 021	Kugel	Ball	Bille	10 Ø III DIN 5401	—	1	1	1
58	1203 313 004	Druckfeder	Detent spring	Ressort de compression	—	—	1	1	1
59	2052 342 056	Schaltgabel	Shifter fork	Fourchette de commande	—	—	1	1	1
60	2052 242 051	Schalthebel kompl.	Control lever ass.	Ensemble levier de commande	—	—	1	1	1
61	0730 061 024	Rohr	Lubricating pipe	Tube	—	—	1	1	1
62	0632 051 016	Tellerfeder	Poppet spring	Rondelle conique	36,6x20,4x0,4	—	3	3	3
63	0634 306 015	Runddichtring	Annular seal ring	Joint annulaire	15,3x2,4 DIN 3770	—	1	1	1
64	0730 150 185	Scheibe	Washer	Rondelle	—	—	1	1	1
65	0630 513 090	Sprengring	Snap ring	Anneau de retenue	SW 20	—	1	1	1
—	2052 342 037	Schalthebel	Control lever	Levier de commande	—	—	2	2	2
Bild - Nr. Fig. - No.	Teil - Nr. Part - No. Pièce-No.	Teilbezeichnung	Designation	Dénomination	Daten/Data/Dates	018 019	2071 041 013/014/023/029 039/042/043		2071 060 001/002/003
		<b>Zapfwelle mit Flanschzapfen</b>	<b>Pto - shaft with flanged socket</b>	<b>Arbre de prise de puissance avec portée</b>					
70	2052 310 057	Zapfwelle	Pto - shaft	Arbre de prise de puissance	—	—	1	—	1
71	0737 502 128	Nutmutter	Slotted nut	Ecrou cannelé	—	—	1	—	1
72	0735 340 043	Schräggugellager	Steep - angle ball bearing	Roulement à billes a disposition oblique	—	—	1	—	1

## Tafel/Table/Planche 6

## T - 3550 Fendt

Bild - Nr. Fig. - No.	Teil - Nr. Part - No. Pièce-No.	Teilbezeichnung	Designation	Dénomination	Daten/Data/Dates	018 019	2071 041	2071 060
							013/014/023/029 039/042/043	001/002/003
73	0630 004 076	Paß - Scheibe	Shim	Rondelle d'ajustage	75x95x0,2 DIN 988	—	1	1
—	0630 000 231	Paß - Scheibe wahlweise:	optional: Shim	en option: Rondelle d'ajustage	75x95x0,1 DIN 988	—	1	1
74	0634 309 220	Wellendichtring	Shaft seal	Bague d'étanchéité	(58x80x10/12) CS ZFN - 132	—	1	1
75	2052 310 031	Abschlußdeckel	Sealing cap	Couvercle de fermeture	—	—	1	1
76	0636 102 013	Zylinderschraube	Socket head screw	Vis à tête cylindrique	M 8x25 DIN 6912 - 8.8	—	4	4
77	2052 310 178	Flanschzapfen	Flanged socket	Portée	—	—	1	1
78	2052 310 040	Flansch	Flange	Bride	—	—	1	1
79	0636 011 265	Sechskantschraube	Hex. head screw	Vis à six pans	M 12x60 DIN 931 - 10.9	—	8	8





Tafel/Table/Planche 7 T - 3550 Fendt

Differential, Schaltung für Differentialsperre  
Differential assembly, Differential lock control  
Différentiel, Commande pour le verrouillage du différentiel

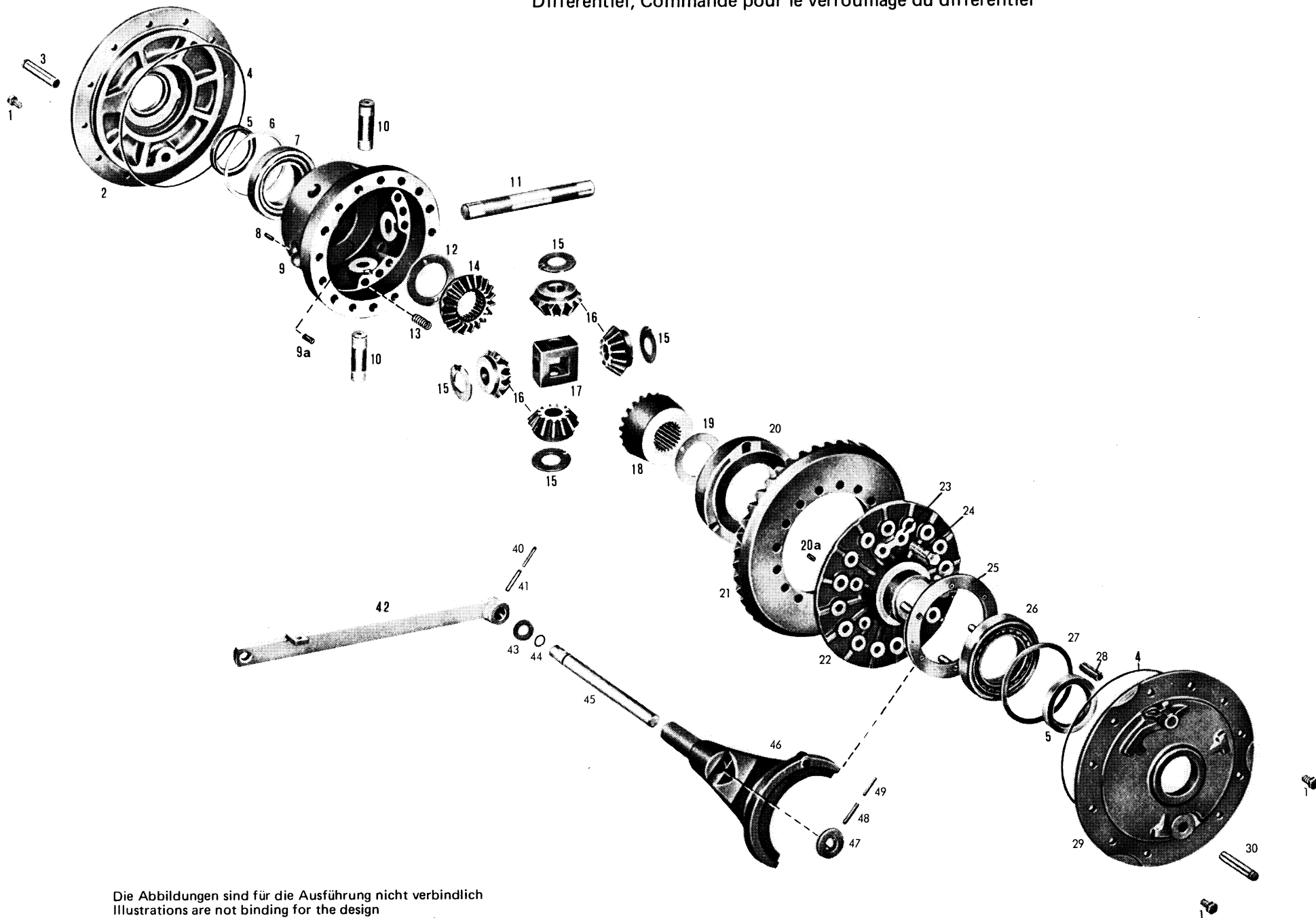

Die Abbildungen sind für die Ausführung nicht verbindlich  
Illustrations are not binding for the design  
Les illustrations ne sont pas obligatoires pour l'exécution



Bild - Nr. Fig. - No.	Teil - Nr. Part - No. Pièce-No.	Teilbezeichnung	Designation	Dénomination	Daten/Data/Dates	2071 041		2071 060
						018 019	013/014/023/029 039/042/043	
		<b>Differential</b>	<b>Differential assembly</b>	<b>Différentiel</b>				
1	0636 015 114	Sechskantschraube	Hex. head screw	Vis à six pans	M 10x22 DIN 933 - 8.8	22	22	22
2	2052 309 142	Lagerdeckel rechts	Bearing cover R.H.	Chapeau de palier droite	—	1	1	1
3	0731 201 266	Bolzen	Pin	Boulon	—	1	1	1
4	0634 304 049	Runddichtring	Annular seal ring	Joint annulaire	240x3 DIN 3770	2	2	2
5	0734 309 042	Wellendichtring wahlweise:	Shaft seal optional:	Bague d'étanchéité en option:	—	2	2	2
—	0734 309 043	Wellendichtring	Shaft seal	Bague d'étanchéité	—	2	2	2
—	0734 309 044	Wellendichtring	Shaft seal	Bague d'étanchéité	—	2	2	2
6	0730 002 542	Scheibe wahlweise:	Washer optional:	Rondelle en option:	2,0 mm	1	1	1
—	0730 002 543	Scheibe	Washer	Rondelle	1,9 mm	1	1	1
—	0730 002 544	Scheibe	Washer	Rondelle	1,8 mm	1	1	1
—	0730 002 545	Scheibe	Washer	Rondelle	1,7 mm	1	1	1
—	0730 002 546	Scheibe	Washer	Rondelle	1,6 mm	1	1	1
—	0730 002 547	Scheibe	Washer	Rondelle	1,5 mm	1	1	1
—	0730 002 548	Scheibe	Washer	Rondelle	1,4 mm	1	1	1
—	0730 002 549	Scheibe	Washer	Rondelle	1,3 mm	1	1	1
—	0730 002 550	Scheibe	Washer	Rondelle	1,2 mm	1	1	1
7	0635 371 030	Rollenlager	Roller bearing	Roulement à rouleaux	30215 DIN 720 (75x130x27,25)	1	1	1
8	0631 329 064	Spannstift	Roll pin	Goupille de serrage	6x20 DIN 1481	4	4	4
9	2052 209 098	Differentialgehäuse rechts kompl. *	Differential housing R.H. ass. *	Ensemble boîtier de différentiel droit *	—	—	1	1
—	2052 309 163	bestehend aus: Differentialgehäuse	consisting of: Differential housing	composé de: Boîtier de différentiel	—	—	1	1
—	0730 260 449	Buchse	Sleeve	Douille	—	—	1	1
—	2052 209 091	Differentialgehäuse rechts kompl. *	Differential housing R.H. ass. *	Ensemble boîtier de différentiel droit *	—	1	—	—
—	2052 309 143	bestehend aus: Differentialgehäuse	consisting of: Differential housing	composé de: Boîtier de différentiel	—	1	—	—
—	0730 260 449	Buchse	Sleeve	Douille	—	1	—	—
9a	0731 305 002	Kerbstift	Grooved pin	Tenon à encoche	—	—	2	2
10	2052 309 070	Bolzen	Pin	Boulon	—	2	2	2
11	2052 309 069	Bolzen	Pin	Boulon	—	1	1	1
12	0730 150 385	Ausgleichscheibe	Shim	Cale de réglage	3,0 mm	—	1	1

Bild - Nr. Fig. - No.	Teil - Nr. Part - No. Pièce-No.	Teilbezeichnung	Designation	Dénomination	Daten/Data/Dates	018 019	2071 041	2071 060
							013/014/023/029 039/042/043	001/002/003
—	2049 309 159	Anlaufscheibe	Thrust washer	Rondelle de butée	—	1	—	—
13	0732 040 439	Druckfeder	Detent spring	Ressort de compression	—	12	12	12
14	2052 309 132	Achskegelrad rechts	R.H. differential side gear	Pignon planétaire droite	z/teeth/dents = 20	1	1	1
15	0730 101 033	Anlaufscheibe	Thrust washer	Rondelle de butée	--	4	4	4
16	2052 309 131	Ausgleichkegelrad	Differential pinion	Pignon satellite	z/teeth/dents = 13	4	4	4
17	2052 309 014	Kreuzstück	Universal joint	Croisillon	—	1	1	1
18	2052 309 140	Achskegelrad links	L.H. differential side gear	Pignon planétaire gauche	z/teeth/dents = 20	1	1	1
19	0730 150 375	Ausgleichscheibe wahlweise:	Shim optional:	Cale de réglage en option:	2,0 mm	—	1	1
—	0730 150 376	Ausgleichscheibe	Shim	Cale de réglage	2,1 mm	—	1	1
—	0730 150 377	Ausgleichscheibe	Shim	Cale de réglage	2,2 mm	—	1	1
—	0730 150 378	Ausgleichscheibe	Shim	Cale de réglage	2,3 mm	—	1	1
—	0730 150 379	Ausgleichscheibe	Shim	Cale de réglage	2,4 mm	—	1	1
—	0730 150 380	Ausgleichscheibe	Shim	Cale de réglage	2,5 mm	—	1	1
—	0730 150 381	Ausgleichscheibe	Shim	Cale de réglage	2,6 mm	—	1	1
—	0730 150 382	Ausgleichscheibe	Shim	Cale de réglage	2,7 mm	—	1	1
—	0730 150 383	Ausgleichscheibe	Shim	Cale de réglage	2,8 mm	—	1	1
—	0730 150 384	Ausgleichscheibe	Shim	Cale de réglage	2,9 mm	—	1	1
—	0730 103 433	Ausgleichscheibe wahlweise:	Shim optional:	Cale de réglage en option:	2,9 mm	1	—	—
—	0730 103 442	Ausgleichscheibe	Shim	Cale de réglage	2,0 mm	1	—	—
—	0730 103 441	Ausgleichscheibe	Shim	Cale de réglage	2,1 mm	1	—	—
—	0730 103 440	Ausgleichscheibe	Shim	Cale de réglage	2,2 mm	1	—	—
—	0730 103 439	Ausgleichscheibe	Shim	Cale de réglage	2,3 mm	1	—	—
—	0730 103 438	Ausgleichscheibe	Shim	Cale de réglage	2,4 mm	1	—	—
—	0730 103 437	Ausgleichscheibe	Shim	Cale de réglage	2,5 mm	1	—	—
—	0730 103 436	Ausgleichscheibe	Shim	Cale de réglage	2,6 mm	1	—	—
—	0730 103 435	Ausgleichscheibe	Shim	Cale de réglage	2,7 mm	1	—	—
—	0730 103 434	Ausgleichscheibe	Shim	Cale de réglage	2,8 mm	1	—	—
20	2052 309 086	Synchronring	Synchronizer ring	Anneau de synchroniseur	—	1	1	1
20a	0731 305 002	Kerbstift	Grooved pin	Tenon à encoche	—	2	2	2
21	2052 309 109	Tellerrad *	Crown wheel *	Couronne *	z/teeth/dents = 53	1	1	—
—	2052 304 352	Hauptwelle (Kpl. Nr. 2052 204 148)	Main drive shaft (Ass. No. 2052 204 148)	Arbre principal (No. de l'ensemble 2052 204 148)	z/teeth/dents = 11	1	1	—
21	2052 309 110	Tellerrad *	Crown wheel *	Couronne *	z/teeth/dents = 56	—	—	1
—	2052 304 353	Hauptwelle (Kpl. Nr. 2052 204 149)	Main drive shaft (Ass. No. 2052 204 149)	Arbre principal (No. de l'ensemble 2052 204 149)	z/teeth/dents = 13	—	—	1

## Tafel/Table/Planche 7 T - 3550 Fendt

Bild - Nr. Fig. - No.	Teil - Nr. Part - No. Pièce-No.	Teilbezeichnung	Designation	Dénomination	Daten/Data/Dates	018 019	2071 041		2071 060 001/002/003
							013/014/023/029	039/042/043	
22	2052 209 094	Flansch kompl. *	Flange ass. *	Bride compl. *	—	1	1	1	
—	2052 309 152	bestehend aus: Flansch	consisting of: Flange	composé de: Bride	—	1	1	1	
—	0730 260 456	Buchse	Sleeve	Douille	—	1	1	1	
23	—	entfällt	not installed	n' est pas installé	—	—	—	—	
24	0636 011 023	Sechskantschraube	Hex. head screw	Vis à six pans	M 12x50 DIN 931 - 8.8	16	16	16	
25	2052 209 040	Ring kompl. *	Ring ass. *	Anneau compl. *	—	1	1	1	
—	2052 309 039	bestehend aus: Bolzen	consisting of: Pin	composé de: Boulon	—	6	6	6	
—	2052 309 038	Ring	Ring	Anneau	—	1	1	1	
26	0635 371 031	Rollenlager	Roller bearing	Roulement à rouleaux	30216 DIN 720 (80x140x28,25)	1	1	1	
27	2049 309 507	Ausgleichscheibe	Shim	Cale de réglage	2,9 mm	1	1	1	
—	2049 309 090	wahlweise: Ausgleichscheibe	optional: Shim	en option: Cale de réglage	2,8 mm	1	1	1	
—	2049 309 506	Ausgleichscheibe	Shim	Cale de réglage	2,7 mm	1	1	1	
—	2049 309 091	Ausgleichscheibe	Shim	Cale de réglage	2,6 mm	1	1	1	
—	2049 309 525	Ausgleichscheibe	Shim	Cale de réglage	2,5 mm	1	1	1	
—	2049 309 524	Ausgleichscheibe	Shim	Cale de réglage	2,4 mm	1	1	1	
—	2049 309 523	Ausgleichscheibe	Shim	Cale de réglage	2,3 mm	1	1	1	
—	2049 309 532	Ausgleichscheibe	Shim	Cale de réglage	2,2 mm	1	1	1	
—	2049 309 533	Ausgleichscheibe	Shim	Cale de réglage	2,1 mm	1	1	1	
—	2049 309 534	Ausgleichscheibe	Shim	Cale de réglage	2,0 mm	1	1	1	
—	2049 309 535	Ausgleichscheibe	Shim	Cale de réglage	1,9 mm	1	1	1	
—	2049 309 536	Ausgleichscheibe	Shim	Cale de réglage	1,8 mm	1	1	1	
28	0631 329 200	Spannstift	Roll pin	Goupille de serrage	16x50 DIN 1481	1	1	1	
29	2052 309 141	Lagerdeckel links	Bearing cover L.H.	Chapeau de palier gauche	—	1	1	1	
30	0731 201 266	Bolzen	Pin	Boulon	—	1	1	1	
Bild - Nr. Fig. - No.	Teil - Nr. Part - No. Pièce-No.	Teilbezeichnung	Designation	Dénomination	Daten/Data/Dates	2071 041		2071 060	
		<b>Schaltung für Differentialsperre</b>	<b>Differential lock control</b>	<b>Commande de verrouillage du différentiel</b>		013/018/019 023/029	014/039 042/043	001/002/003	
40	0631 329 057	Spannstift	Roll pin	Goupille de serrage	5x40 DIN 1481	1	1	1	
41	0631 329 086	Spannstift	Roll pin	Goupille de serrage	8x40 DIN 1481	1	1	1	
42	0501 204 070	Differentialsperrhebel kompl. **	Differential lock lever ass. **	Levier de blocage du différentiel compl. **	—	1	1	1	

Bild - Nr. Fig. - No.	Teil - Nr. Part - No. Pièce-No.	Teilbezeichnung	Designation	Dénomination	Daten/Data/Dates	2071 041		2071 060 001/002/003
						013/018/019 023/029	014/039 042/043	
43	0730 102 026	Ausgleichscheibe wahlweise:	Shim optional:	Cale de réglage en option:	2,0 mm	1	1	1
—	0730 102 027	Ausgleichscheibe	Shim	Cale de réglage	1,5 mm	1	1	1
—	0730 102 028	Ausgleichscheibe	Shim	Cale de réglage	1,0 mm	1	1	1
44	0634 303 161	Runddichtring	Annular seal ring	Joint annulaire	17x1,5 DIN 3770	1	1	1
45	2052 338 078	Welle	Shaft	Arbre	—	—	1	1
—	2052 338 058	Welle	Shaft	Arbre	—	1	—	—
46	2052 338 072	Schaltgabel	Shifter fork	Fourchette de commande	—	1	1	1
47	2052 338 030	Nocken	Cam	Came	—	1	1	1
48	0631 329 086	Spannstift	Roll pin	Goupille de serrage	8x40 DIN 1481	1	1	1
49	0631 329 057	Spannstift	Roll pin	Goupille de serrage	5x40 DIN 1481	1	1	1



Tafel/Table/Planche 8 T - 3550 Fendt

Abtrieb rechts und links, Bremsen, Feststellbremsbetätigung  
 Final drive RH and LH, Brake assemblies, Parking brake actuation  
 Sortie droite et gauche, Ensemble freins, Commande du frein de stationnement

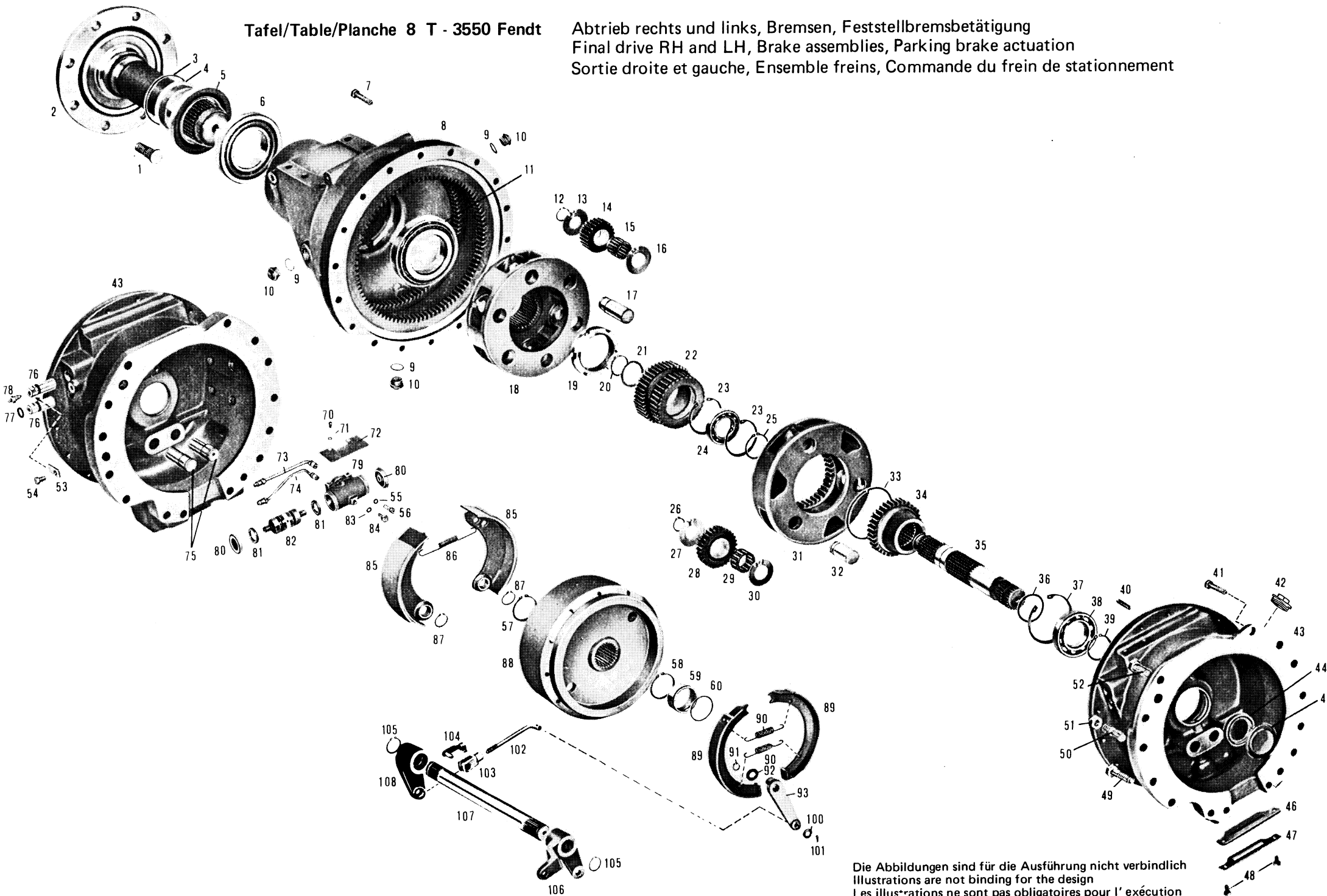

Die Abbildungen sind für die Ausführung nicht verbindlich  
 Illustrations are not binding for the design  
 Les illustrations ne sont pas obligatoires pour l'exécution

Tafel/Table/Planche 8 T - 3550 Fendt

Bild - Nr. Fig. - No.	Teil - Nr. Part - No. Pièce-No.	Teilbezeichnung	Designation	Dénomination	Daten/Data/Dates	2071 041	2071 060
						013/014/018/019/023 029/039/042/043	001/002/003
		<b>Abtrieb rechts u. links</b>	<b>R.H. and L.H. final drive</b>	<b>Sortie droite et gauche</b>			
1	4401 303 053	Radbefestigungsbolzen	Wheel mounting bolt	Vis fixation roue	—	16	16
2	2071 211 013	Hinterachswelle kompl. * bestehend aus:	Rear axle shaft ass. * consisting of:	Ensemble arbre du pont AR * composé de:	—	2	2
—	2071 311 163	Welle	Shaft	Arbre	—	2	2
—	2071 311 174	Flansch	Flange	Bride	—	2	2
3	0634 306 302	Runddichtring	Annular seal ring	Joint annulaire	105x3 DIN 3770	2	2
4	2071 311 164	Buchse	Sleeve	Douille	—	2	2
5	0734 300 068	Wellendichtring	Shaft seal	Bague d' étanchéité	—	2	2
6	0635 371 035	Rollenlager	Roller bearing	Roulement à rouleaux	30 219 DIN 720 (95x170x34,5)	2	2
7	0636 011 265	Sechskantschraube	Hex. head screw	Vis à six pans	M 12x60 DIN 931 - 10.9	36	36
8	2071 211 012	Achsrohr kompl. * bestehend aus:	Axle box ass. * consisting of:	Ensemble trompette du pont AR * composé de:	—	2	2
—	2071 311 153	Achsrohr	Axle box	Trompette du pont AR	—	2	2
—	2071 311 166	Hohlrad	Internal gear	Roue à denture intérieure	z/teeth/dents = 93	2	2
—	2071 311 175	Blechring	Sheet - metal ring	Bague de tôle	—	2	2
—	2071 311 165	Hohlrad	Internal gear	Roue à denture intérieure	z/teeth/dents = 93	2	2
9	0634 801 200	Dichtring	Seal ring	Rondelle d' étanchéité	A 24x29 DIN 7603	6	6
10	0736 304 017	Verschlußschraube	Screw plug	Bouchon fileté	—	6	6
11	0635 371 015	Rollenlager	Roller bearing	Roulement à rouleaux	30 218 DIN 720 (90x160x32,5)	2	2
12	0630 501 024	Sicherungsring	Circlip	Circlip	30x1,5 DIN 471	12	12
13	0730 103 287	Anlaufscheibe	Thrust washer	Rondelle de butée	—	12	12
14	2071 311 093	Planetenrad	Planetary pinion	Roue planétaire	z/teeth/dents = 23	12	12
15	0735 320 252	Nadelkäfig	Needle cage	Cage à aiguilles	—	12	12
16	0730 103 288	Anlaufscheibe	Thrust washer	Rondelle de butée	—	12	12
17	2071 311 091	Bolzen	Pin	Boulon	—	12	12
18	2071 311 087	Planetenträger	Planetary carrier	Cage de transmission planétaire	—	2	2
19	0737 502 103	Nutmutter	Slotted nut	Ecrou cannelé	—	2	2
20	0630 531 061	Sicherungsring	Circlip	Circlip	48x2,5 DIN 471	2	2
21	0730 000 883	Scheibe	Washer	Rondelle	2,0 mm	2	2
22	2071 311 161	Sonnenrad	Sun gear	Roue solaire	z/teeth/dents = 45	2	2
23	0630 502 042	Sicherungsring	Circlip	Circlip	90x3 DIN 472	4	4

Bild - Nr. Fig. - No.	Teil - Nr. Part - No. Pièce-No.	Teilbezeichnung	Designation	Dénomination	Daten/Data/Dates	2071 041	2071 060
						013/014/018/019/023 029/039/042/043	001/002/003
24	0635 332 044	Kugellager	Ball bearing	Roulement à billes	6210 DIN 625 (50x90x20)	2	2
25	0630 531 073	Sicherungsring	Circlip	Circlip	58x3 DIN 471	2	2
26	0630 501 024	Sicherungsring	Circlip	Circlip	30x1,5 DIN 471	6	6
27	0730 103 287	Anlaufscheibe	Thrust washer	Rondelle de butée	—	6	6
28	2071 311 094	Planetenrad	Planetary pinion	Roue planétaire	z/teeth/dents = 28	6	6
29	0735 358 069	Nadelkäfig	Needle cage	Cage à aiguilles	—	6	6
30	0730 103 288	Anlaufscheibe	Thrust washer	Rondelle de butée	—	6	6
31	2071 311 157	Planetenträger	Planetary carrier	Cage de transmission planétaire	—	2	2
32	2071 311 092	Bolzen	Pin	Boulon	—	6	6
33	0630 513 011	Sprengring	Snap ring	Anneau de retenue	SW 135	2	2
34	2071 311 160	Sonnenrad	Sun gear	Roue solaire	z/teeth/dents = 36	2	2
35	2071 311 156	Seitenwelle rechts	Side shaft R.H.	Arbre latéral droite	—	1	1
—	2071 311 155	Seitenwelle links	Side shaft L.H.	Arbre latéral gauche	—	1	1
36	0630 526 007	Ausgleichscheibe	Shim	Cale de réglage	71x61x0,5x3,5	2	2
37	0630 502 047	Sicherungsring	Circlip	Circlip	110x4 DIN 472	2	2
38	0635 332 051	Kugellager	Ball bearing	Roulement à billes	6212 DIN 625 (60x110x22)	2	2
39	0630 531 076	Sicherungsring	Circlip	Circlip	60x3 DIN 471	2	2
40	0631 329 100	Spannstift	Roll pin	Goupille de serrage	10x40 DIN 1481	6	6
41	0636 016 040	Sechskantschraube (zu Bremsgehäuse rechts)	Hex. head screw (ref. brake housing R.H.)	Vis à six pans (ref. boîtier de frein droite)	M 16x35 DIN 933 - 10.9	1	1
—	0636 611 172	Stiftschraube	Set screw	Vis sans tête	M 16x35 DIN 939 - 10.9	1	1
—	0637 006 066	Sechskantmutter (zu Bremsgehäuse links)	Hex. nut (ref. brake housing L.H.)	Ecrou à six pans (ref. boîtier de frein gauche)	M 16 DIN 934 - 10	1	1
42	0015 300 158	Verschlusschraube	Screw plug	Bouchon fileté	—	2	2
43	2071 311 195	Bremsgehäuse rechts	Brake housing R.H.	Boîtier de frein droite	—	1	1
—	2071 311 194	Bremsgehäuse links	Brake housing L.H.	Boîtier de frein gauche	—	1	1
44	0734 309 041	Wellendichtring	Shaft seal	Bague d'étanchéité	—	2	2
45	2068 311 229	Schutzring	Protection ring	Anneau de garde	—	2	2
46	2068 311 301	Schutzbalg	Bellow	Soufflet	—	2	2
47	2068 311 300	Abdeckblech	Cover plate	Tôle de protection	—	2	2



## Tafel/Table/Planche 8 T - 3550 Fendt

Bild - Nr. Fig. - No.	Teil - Nr. Part - No. Pièce-No.	Teilbezeichnung	Designation	Dénomination	Daten/Data/Dates	2071 041 013/014/018/019/023 029/039/042/043		2071 060
								001/002/003
48	0636 015 147	Sechskantschraube	Hex. head screw	Vis à six pans	M 10x18 DIN 933 - 8.8	4	4	4
49	0636 011 241	Sechskantschraube	Hex. head screw	Vis à six pans	M 16x70 DIN 931 - 10.9	14	14	14
50	0636 611 178	Stiftschraube	Set screw	Vis sans tête	M 16x65 DIN 939 - 10.9	8	8	8
51	0637 006 066	Sechskantmutter	Hex. nut	Ecrou à six pans	M 16 DIN 934 - 10	8	8	8
52	0636 016 086	Sechskantschraube	Hex. head screw	Vis à six pans	M 16x45 DIN 933 - 10.9	5	5	5
53	2068 311 199	Halteblech	Retaining plate	Bague - cornière	—	2	2	2
54	0636 015 147	Sechskantschraube	Hex. head screw	Vis à six pans	M 10x18 DIN 933 - 8.8	2	2	2
55	0630 305 002	Federring	Spring washer	Rondelle grower	8 DIN 7980	4	4	4
56	0636 101 031	Zylinderschraube	Socket head screw	Vis à tête cylindrique	M 8x30 DIN 912 - 8.8	4	4	4
57	0630 501 041	Sicherungsring	Circlip	Circlip	60x2 DIN 471	2	2	2
58	0630 501 040	Sicherungsring	Circlip	Circlip	58x2 DIN 471	2	2	2
59	2068 311 194	Buchse	Sleeve	Douille	—	2	2	2
60	0634 306 509	Runddichtring	Annular seal ring	Joint annulaire	55x3 DIN 3770	2	2	2
		<b>Bremsen</b>	<b>Brake assemblies</b>	<b>Ensemble freins</b>				
70-93	0501 002 197	Doppelbremse 270x80/ 250x30 Type 27-1011/5 re	Dual brake 270x80/250x30 Type 27 - 1011/5 R.H.	Frein double 270x80/250x30 Type 27 - 1011/5 droite	—	1	—	—
—	0501 002 198	Doppelbremse 270x80/ 250x30 Type 27-1011/5 li	Dual brake 270x80/250x30 Type 27 - 1011/5 L.H.	Frein double 270x80/250x30 Type 27 - 1011/5 gauche	—	1	—	—
—	0501 002 290	Doppelbremse 270x80/ 250x30 Type 27 - 1792 re	Dual brake 270x80/250x30 Type 27 - 1792 R.H.	Frein double 270x80/250x30 Type 27 - 1792 droite	—	—	—	1
—	0501 002 291	Doppelbremse 270x80/ 250x30 Type 27 - 1792 links	Dual brake 270x80/250x30 Type 27 - 1792 L.H.	Frein double 270x80/250x30 Type 27 - 1792 gauche	—	—	—	1
70	0636 015 032	Sechskantschraube	Hex. head screw	Vis à six pans	M 6x10 DIN 933 - 8.8	4	4	4
71	0630 302 060	Federscheibe	Spring washer	Rondelle élastique	B 6 DIN 137	4	4	4
72	0501 304 901	Schutzblech	Protection plate	Protection	—	2	2	2
73	0501 304 902	Bremsrohr rechts (Entlüftungsrohr)	Brake line R.H. (Bleeder pipe)	Conduite de frein droite (Tube d'évacuation)	—	1	1	1
74	0501 304 903	Bremsrohr rechts (Druckrohr)	Brake line R.H. (Hydraulic pipe)	Conduite de frein droite (Tube d'refoulement)	—	1	1	1
—	0501 305 108	Bremsrohr links (Entlüftungsrohr)	Brake line L.H. (Bleeder pipe)	Conduite de frein gauche (Tube d'évacuation)	—	1	1	1

Bild - Nr. Fig. - No.	Teil - Nr. Part - No. Pièce-No.	Teilbezeichnung	Designation	Dénomination	Daten/Data/Dates	2071 041	2071 060
						013/014/018/019/023 029/039/042/043	001/002/003
—	0501 305 109	Bremsrohr links (Druckrohr)	Brake line L.H. (Hydraulic pipe)	Conduite de frein gauche (Tube d' refoulement)	—	1	1
75	0501 304 906	Ankerbolzen	Anchor pin	Boulon d' ancrage	—	4	4
76	0501 306 325	Zwischenstück	Spacer	Pièce intermédiaire	—	4	4
77	0634 306 194	Runddichtring	Annular seal ring	Joint annulaire	16x3 DIN 3770	4	4
78	0501 200 072	Entlüfterventil	Bleeder valve	Vis de purge	M 10x1	2	2
79-84	0501 001 693	Radzylinder kompl. *	Wheel cylinder ass. *	Ensemble cylindre frein de roue*	—	2	2
85	0501 202 657	Bremsbacke mit Belag	Brake shoe with lining	Machofre avec garniture	—	1	—
—	0501 203 336	Bremsbacke mit Bealg	Brake shoe with lining	Machofre avec garniture	—	—	1
86	0501 305 147	Zugfeder	Tension spring	Ressort de rappel	—	2	2
87	0630 501 024	Sicherungsring	Circlip	Circlip	30x1,5 DIN 471	4	4
88	0501 304 900	Bremstrommel	Brake drum	Tambour de frein	—	2	2
89	0501 202 561	Bremsbacke mit Belag	Brake shoe with lining	Machofre avec garniture	—	4	4
90	0501 300 460	Zugfeder	Tension spring	Ressort de rappel	—	4	4
91	0630 501 012	Sicherungsring	Circlip	Circlip	16x1 DIN 471	2	2
92	0501 300 408	Beilagscheibe	Plein washer	Rondelle plate	—	2	2
93	0501 203 938	Bremsnocke rechts	Brake cam R.H.	Came de frein droite	—	1	1
—	0501 203 939	Bremsnocke links	Brake cam L.H.	Came de frein gauche	—	1	1
		<b>Feststellbrems- betätigung</b>	<b>Parking brake actuation</b>	<b>Manoeuvre du frein de stationnement</b>			
100	0630 001 016	Scheibe	Washer	Rondelle	13 DIN 125	2	2
101	0631 701 035	Splint	Cotter pin	Goupille fendue	4x20 DIN 94	2	2
102	2052 325 091	Zugstange	Tie rod	Barre d' accouplement	—	2	2
103	0632 101 007	Gabelkopf	Yoke	Chape	G 12x24 DIN 71 752	2	2
104	0631 225 011	Bolzen	Pin	Boulon	12x24 6XN - 01	2	2
105	0630 501 023	Sicherungsring	Circlip	Circlip	29x1,5 DIN 471	2	2
106	2052 325 084	Bremshebel links	Brake lever L.H.	Levier de frein gauche	—	1	1
107	2052 325 001	Bremswelle	Brake shaft	Axe de frein	—	1	1
108	2052 325 003	Bremshebel rechts	Brake lever R.H.	Levier de frein droite	—	1	1



Tafel/Table/Planche 9 T - 3550 Fendt

Vorderradantrieb  
Front - Wheel drive  
Mécanisme de pont AV

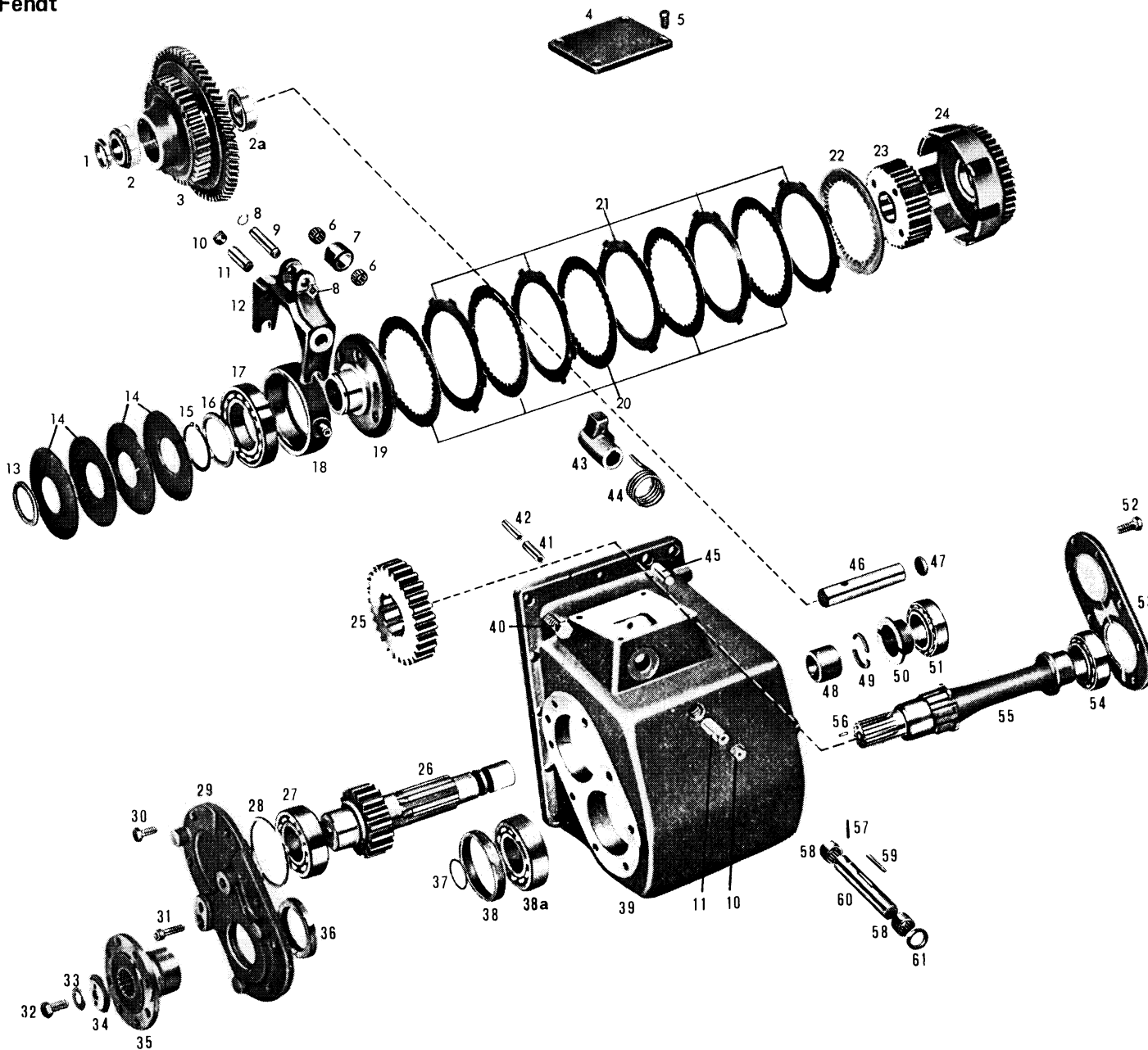

Die Abbildungen sind für die Ausführung nicht verbindlich  
Illustrations are not binding for the design  
Les illustrations ne sont pas obligatoires pour l' exécution

Bild - Nr. Fig. - No.	Teil. - No. Part - No. Piece-No.	Teilbezeichnung	Designation	Dénomination	Daten/Data/Dates	2071		2071 060	
						013/014/018 019/042	041 023/029 039/043	001/003	002
		<b>Vorderradantrieb</b>	<b>Front wheel drive</b>	<b>Mécanisme de pont AV</b>					
1	0730 062 214	Ring wahlweise:	Ring optional:	Anneau en option:	6,7 mm	1	1	1	1
—	0730 062 215	Ring	Ring	Anneau	6,6 mm	1	1	1	1
—	0730 062 216	Ring	Ring	Anneau	6,5 mm	1	1	1	1
—	0730 062 217	Ring	Ring	Anneau	6,4 mm	1	1	1	1
—	0730 062 218	Ring	Ring	Anneau	6,3 mm	1	1	1	1
—	0730 062 219	Ring	Ring	Anneau	6,2 mm	1	1	1	1
—	0730 062 220	Ring	Ring	Anneau	6,1 mm	1	1	1	1
—	0730 062 221	Ring	Ring	Anneau	6,0 mm	1	1	1	1
—	0730 062 222	Ring	Ring	Anneau	5,9 mm	1	1	1	1
—	0730 062 223	Ring	Ring	Anneau	5,8 mm	1	1	1	1
2	0635 373 019	Rollenlager	Roller bearing	Roulement à rouleaux	32 206 DIN 720 (30x62x21,25)	1	1	1	1
2a	0635 376 007	Rollenlager	Roller bearing	Roulement à rouleaux	33 206 DIN 720(30x62x25)	1	1	1	1
3	2052 346 450	Doppelstirnrad (Kennzahl 28 SU/560)	Dual spur gear (Index figure 28 SU/560)	Pignon droite double (Repère 28 SU/560)	z/teeth/dents = 38/62	1	—	—	—
—	2052 346 459	Doppelstirnrad (Kennzahl 39 SU/544)	Dual spur gear (Index figure 39 SU/544)	Pignon droite double (Repère 39 SU/544)	z/teeth/dents = 41/62	—	1	—	—
—	2052 346 465	Doppelstirnrad (Kennzahl 45 SU/586)	Dual spur gear (Index figure 45 SU/586)	Pignon droite double (Repère 45 SU/586)	z/teeth/dents = 45/62	—	—	1	—
—	2052 346 442	Doppelstirnrad (Kennzahl 20 SU/587)	Dual spur gear (Index figure 20 SU/587)	Pignon droite double (Repère 20 SU/587)	z/teeth/dents = 40/62	—	—	—	1
4	2052 346 324	Deckel	Cover	Couvercle	—	1	1	1	1
5	0636 015 060	Sechskantschraube	Hex. head screw	Vis à six pans	M 8x12 DIN 933 - 8.8	4	4	4	4
6	0635 300 512	Nadelkäfig	Needle cage	Cage à aiguilles	K 12x18x12	2	2	2	2
7	0730 160 252	Rolle	Roller	Rouleau	—	1	1	1	1
8	0630 501 008	Sicherungsring	Circlip	Circlip	12x1DIN 471	2	2	2	2
9	2049 346 044	Bolzen	Pin	Boulon	—	1	1	1	1
10	0636 301 006	Verschlußschraube	Screw plug	Bouchon fileté	M 18x1,5 DIN 906 - 5.8	2	2	2	2
11	0731 201 058	Bolzen	Pin	Boulon	—	2	2	2	2
12	2052 246 252	Ausrückgabel kompl. * bestehend aus:	Shifter yoke ass. * consisting of:	Ensemble fourchette de débrayage* — composé de:	—	1	1	1	1
—	2052 346 482	Ausrückgabel	Shifter yoke	Fourchette de débrayage	—	1	1	1	1
—	0730 260 087	Buchse	Sleeve	Douille	—	2	2	2	2

Bild - Nr. Fig. - No.	Teil - Nr. Part - No. Pièce-No.	Teilbezeichnung	Designation	Dénomination	Daten/Data/Dates	2071 041		2071 060	
						013/014/018 019/042	023/029 039/043	001/003	002
13	0730 100 980	Einstellscheibe wahlweise:	Shim optional:	Cale de réglage en option:	5,0 mm	1	1	1	1
—	0730 100 981	Einstellscheibe	Shim	Cale de réglage	4,5 mm	1	1	1	1
—	0730 100 982	Einstellscheibe	Shim	Cale de réglage	4,0 mm	1	1	1	1
—	0730 100 983	Einstellscheibe	Shim	Cale de réglage	3,5 mm	1	1	1	1
—	0730 100 984	Einstellscheibe	Shim	Cale de réglage	3,0 mm	1	1	1	1
—	0730 100 985	Einstellscheibe	Shim	Cale de réglage	2,5 mm	1	1	1	1
—	0730 100 986	Einstellscheibe	Shim	Cale de réglage	2,0 mm	1	1	1	1
14	2052 246 213	Federsäule kompl. * bestehend aus:	Spring pack ass. * consisting of:	Ensemble de rondelle coniques* N = 11 880 composé de:		1	1	1	1
—	0732 000 010	Tellerfeder	Poppet spring	Rondelle conique	—	4	4	4	4
15	0630 501 044	Sicherungsring	Circlip	Circlip	65x2,5 DIN 471	1	1	1	1
16	0730 100 668	Abstandscheibe	Spacing washer	Rondelle d' écartement	—	1	1	1	1
17	0635 342 007	Schräggugellager	Steep-angle ball bearing	Roulement à billes à disposition oblique	7213 DIN 628 (65x120x23)	1	1	1	1
18	2049 346 029	Druckring	Thrust ring	Anneau de butée	—	1	1	1	1
19	2052 346 352	Druckstück	Pressure piece	Butee	—	1	1	1	1
20	2049 346 087	Innenlamelle	Drive plate	Disque intérieur	—	6	6	6	6
21	2052 246 196	Außenlamelle	Driven plate	Disque extérieure	—	6	6	6	6
22	2049 346 033	Druckscheibe	Pressure plate	Rondelle de butée	—	1	1	1	1
23	2052 346 481	Lamellenträger	Plate carrier	Tambour pour disques	—	1	1	1	1
24	2052 246 232	Stirnrad mit Kupplungs- glocke kompl. (Kennzahl 28 SU/560)	Spur gear with clutch drum ass. (Index figure 28 SU/560)	Ensemble pignon droit avec carter d' embrayage (Repère 28 SU/560)	z/teeth/dents = 39	1	—	—	—
—	2052 246 243	Stirnrad mit Kupplungs- glocke kompl. (Kennzahl 39 SU/544)	Spur gear with clutch drum ass. (Index figure 39 SU/544)	Ensemble pignon droit avec carter d' embrayage (Repère 39 SU/544)	z/teeth/dents = 36	—	1	—	—
—	2052 246 249	Stirnrad mit Kupplungs- glocke kompl. (Kennzahl 45 SU/586)	Spur gear with clutch drum ass. (Index figure 45 SU/586)	Ensemble pignon droit avec carter d' embrayage (Repère 45 SU/586)	z/teeth/dents = 35	—	—	1	—
—	2052 246 224	Stirnrad mit Kupplungs- glocke kompl. (Kennzahl 20 SU/587)	Spur gear with clutch drum ass. (Index figure 20 SU/587)	Ensemble pignon droit avec carter d' embrayage (Repère 20 SU/587)	z/teeth/dents = 37	—	—	—	1
25	2052 346 429	Stirnrad	Spur gear	Pignon droit	z/teeth/dents = 39	1	1	1	1
26	2052 346 430	Stirnradwelle	Spur gear shaft	Arbre de pignon droit	z/teeth/dents = 20	1	1	1	1
27	0635 375 003	Rollenlager	Roller bearing	Roulement à rouleaux	31 309 DIN 720(45x100x27,25)	1	1	1	1

## Tafel/Table/Planche 9 T - 3550 Fendt

Bild - Nr. Fig. - No.	Teil - Nr. Part - No. Pièce-No.	Teilbezeichnung	Designation	Dénomination	Daten/Data/Dates	2071 041		2071 060	
						013/014/018 019/042	023/029 039/043	001/003	002*
28	0730 102 103	Ausgleichscheibe wahlweise:	Shim optional:	Cale de réglage en option:	2,8 mm	1	1	1	1
—	0730 102 104	Ausgleichscheibe	Shim	Cale de réglage	2,75 mm	1	1	1	1
—	0730 102 105	Ausgleichscheibe	Shim	Cale de réglage	2,7 mm	1	1	1	1
—	0730 102 106	Ausgleichscheibe	Shim	Cale de réglage	2,65 mm	1	1	1	1
—	0730 102 060	Ausgleichscheibe	Shim	Cale de réglage	2,6 mm	1	1	1	1
—	0730 102 061	Ausgleichscheibe	Shim	Cale de réglage	2,55 mm	1	1	1	1
—	0730 102 062	Ausgleichscheibe	Shim	Cale de réglage	2,5 mm	1	1	1	1
—	0730 102 063	Ausgleichscheibe	Shim	Cale de réglage	2,45 mm	1	1	1	1
—	0730 102 064	Ausgleichscheibe	Shim	Cale de réglage	2,4 mm	1	1	1	1
—	0730 102 065	Ausgleichscheibe	Shim	Cale de réglage	2,35 mm	1	1	1	1
—	0730 102 066	Ausgleichscheibe	Shim	Cale de réglage	2,3 mm	1	1	1	1
—	0730 102 067	Ausgleichscheibe	Shim	Cale de réglage	2,25 mm	1	1	1	1
—	0730 102 068	Ausgleichscheibe	Shim	Cale de réglage	2,2 mm	1	1	1	1
—	0730 102 069	Ausgleichscheibe	Shim	Cale de réglage	2,15 mm	1	1	1	1
—	0730 102 070	Ausgleichscheibe	Shim	Cale de réglage	2,1 mm	1	1	1	1
—	0730 102 071	Ausgleichscheibe	Shim	Cale de réglage	2,05 mm	1	1	1	1
—	0730 102 072	Ausgleichscheibe	Shim	Cale de réglage	2,0 mm	1	1	1	1
—	0730 102 073	Ausgleichscheibe	Shim	Cale de réglage	1,95 mm	1	1	1	1
—	0730 102 074	Ausgleichscheibe	Shim	Cale de réglage	1,9 mm	1	1	1	1
—	0730 102 075	Ausgleichscheibe	Shim	Cale de réglage	1,85 mm	1	1	1	1
—	0730 102 700	Ausgleichscheibe	Shim	Cale de réglage	1,8 mm	1	1	1	1
29	2052 346 426	Gehäusedeckel vorne	Housing cover, front	Couvercle du carter AV	—	1	1	1	1
30	0636 015 166	Sechskantschraube	Hex. head screw	Vis à six pans	M 10x25 DIN 933 - 10.9	6	6	6	6
—	0636 102 094	Zylinderschraube	Socket head screw	Vis à tête cylindrique	M 10x22 DIN 6912 - 10.9	1	1	1	1
31	0636 101 100	Zylinderschraube	Socket head screw	Vis à tête cylindrique	M 10x30 DIN 912 - 10.9	1	1	1	1
32	0636 016 009	Sechskantschraube	Hex. head screw	Vis à six pans	M 12x25 DIN 933 - 8.8	1	1	1	1
33	0630 602 004	Sicherungsblech	Lock plate	Frein d'écrou	13 DIN 432	1	1	1	1
34	2049 346 096	Scheibe	Washer	Rondelle	—	1	1	1	1
35	2052 346 386	Abtriebsflansch	Output flange	Bride de sortie	—	1	1	1	1
—	0636 020 004	Sechskantschraube	Hex. head screw	Vis à six pans	M 10x1x40 DIN 960 - 10.9	8	8	8	8
36	0634 309 220	Wellendichtring	Shaft seal	Bague d'étanchéité	CS 58x80x10/12 ZFN 132	1	1	1	1
37	0634 306 247	Runddichtring	Annular seal ring	Joint annulaire	40x2 DIN 3770	1	1	1	1
38	0730 062 240	Distanzring wahlweise:	Spacing ring optional:	Rondelle de écartement en option:	8,9 mm	1	1	1	1
—	0730 062 241	Distanzring	Spacing ring	Rondelle de écartement	8,7 mm	1	1	1	1
—	0730 062 242	Distanzring	Spacing ring	Rondelle de écartement	8,5 mm	1	1	1	1
—	0730 062 243	Distanzring	Spacing ring	Rondelle de écartement	8,4 mm	1	1	1	1
—	0730 062 244	Distanzring	Spacing ring	Rondelle de écartement	8,3 mm	1	1	1	1

Bild - Nr. Fig. - No.	Teil - Nr. Part - No. Pièce-No.	Teilbezeichnung	Designation	Dénomination	Daten/Data/Dates	2071 041		2071 060	
						013/014/018 019/042	023/029 039/043	001/003	002
38	0730 062 245	Distanzring	Spacing ring	Rondelle de écartement	8,2 mm	1	1	1	1
—	0730 062 246	Distanzring	Spacing ring	Rondelle de écartement	8,1 mm	1	1	1	1
38a	0635 501 021	Lageraußenring	Bearing outer race	Bague extérieure	3720	1	1	1	1
—	0635 501 022	Lagerinnenring	Bearing inner race	Bague intérieure	3780	1	1	1	1
39	2052 346 431	Gehäuse	Housing	Carter	—	1	1	1	1
40	0636 016 015	Sechskantschraube	Hex. head screw	Vis à six pans	M 12x35 DIN 933 - 8.8	11	11	11	11
41	0631 329 072	Spannstift	Roll pin	Goupille de serrage	6x40 DIN 1481	1	1	1	1
42	0631 329 145	Spannstift	Roll pin	Goupille de serrage	3,5x40 DIN 1481	1	1	1	1
43	2052 346 323	Nocken	Cam	Came	—	1	1	1	1
44	0732 010 002	Drehfeder	Torsion spring	Ressort de torsion	—	1	1	1	1
45	0631 306 081	Zylinderstift	Dowel	Goujon cylindrique	12 m 6x30 ZFN - 6	2	2	2	2
46	2052 346 427	Lagerbolzen	King pin	Pivot	—	1	1	1	1
47	0630 361 029	Deckel	Cover	Couvercle	30 DIN 443	1	1	1	1
48	0730 160 135	Zwischenrohr	Spacer sleeve	Entretoise	—	1	1	1	1
49	0730 100 708	Geteilter Ring	Split ring	Anneau divise	—	1	1	1	1
50	2052 346 428	Anlaufbuchse	Collar sleeve	Douille de butée	—	1	1	1	1
51	0635 375 001	Rollenlager	Roller bearing	Roulement à rouleaux	31307 DIN 720 (35x80x22,75)	1	1	1	1
52	0636 015 110	Sechskantschraube	Hex. head screw	Vis à six pans	M 10x20 DIN 933 - 8.8	8	8	8	8
53	2052 346 066	Gehäusedeckel hinten	Housing cover, rear	Couvercle du carter AR	—	1	1	1	1
54	0635 501 175	Lageraußenring	Bearing outer race	Bague extérieure	25523	1	1	1	1
—	0635 501 006	Lagerinnenring	Bearing inner race	Bague intérieure	25590	1	1	1	1
55	2052 346 483	Abtriebswelle	Output shaft	Arbre de sortie	—	1	1	1	1
56	0631 308 026	Kerbstift	Grooved pin	Clou cannelé	5x12 DIN 1473 - 6S	1	1	1	1
57	0631 329 158	Spannstift	Roll pin	Goupille de serrage	3x32 DIN 1481	1	1	1	1
58	0635 303 050	Nadelhülse	Needle bush	Douille à aiguilles	HK 2020 (20x26x20)	2	2	2	2
59	0631 501 412	Paßfeder	Adjusting spring	Ressort d'ajustage	B 6x4x36 DIN 6885	1	1	1	1
60	2052 346 382	Schaltwelle	Shifter shaft	Arbre de commande	—	1	1	1	1
61	0634 300 229	Wellendichtring	Shaft seal	Bague d'étanchéité	B 20x30x7 ZFN 132	1	1	1	1