

**ERSATZTEIL-LISTE
SPARE PARTS LIST
LISTE DES PIECES DE
RECHANGE**

Änderungen vorbehalten!
With the reserve of modifications!
Modifications reserves!

T-3550

**ZF- SCHLEPPERTRIEBWERK
ZF-TRACTOR TRANSMISSION
ENSEMBLE BOITE-PONT ZF
POUR TRACTEURS AGRICOLES**

Stückliste Nr.: / Parts list No.: / Liste de pieces No.: 2071 041 073

6042 006 047



ZF Passau GmbH

Donaustr. 25 - 71

D- 94 034 Passau

Ausgabe: 02.88

LIEFERBEDINGUNGEN FÜR ERSATZTEILE

Bestellungen von Ersatzteilen sollen stets folgende Angaben enthalten, um eine richtige und schnelle Lieferung zu sichern:

1. Type
2. Aggregatnummer
3. Stücklistennummer
4. Fabrikat und Type des Fahrzeuges
5. Benennung des Ersatzteils: Wie in der Ersatzteilliste aufgeführt.
6. Ersatzteil-Nummer: Siehe Ersatzteilliste, Nummer ist größtenteils auch im Teil eingeschlagen.
7. Versandart: Post, Luftpost, Express, Fracht, Eilgut, Stückgut; fehlen Angaben, so geschieht der Versand nach unserem Ermessen.

} Angaben siehe Typenschild
bzw. eingeschlagene Zahlen

Telefonische oder telegraphische Bestellungen bitten wir schriftlich zu bestätigen.

Der Versand geschieht auf Gefahr des Käufers, auch dann, wenn die Ersatzteile nicht berechnet werden.

Zahlungsbedingungen: Die Kosten für Ersatzteile werden durch Nachnahme erhoben.

DELIVERY CONDITIONS FOR SPARE PARTS

In order to secure a correct and prompt delivery, all spare part orders should be compiled as follows:

1. Type
2. Serial-No.
3. Parts list No.
4. Trade mark and type of vehicle:
5. Denomination of spare part: according to the indication in the parts list.
6. Spare parts No.: see spare parts list, the number is very often engraved on the part.
7. Way of delivery: mail, air mail, express delivery, ordinary freight, express goods, cargo; if no indication is made, the transportation will be realized to our opinion.

} see indications on type
identification plate
resp. engraved part number

We kindly ask you to confirm orders given by telephone call or telegramme.

Even if the spare parts are free of charge the delivery will be to the buyers obligations.

Terms : Cash on delivery

CONDITIONS DE LIVRAISON POUR LES PIÈCES DE RECHANGE

Afin de vous assurer une prompte et correcte livraison, les commandes des pièces de rechange doivent être rédigées dans la façon suivante:

1. Type
2. No. de la série
3. No. de la liste de pièces
4. Marque et type de véhicule
5. Dénomination de la pièce de rechange come indiquéé sur la liste des pièces de rechange.
6. No. de la pièce : v. liste des pièces de rechange, la plupart du temps, le nombre vient aussi poinconne sur la pièce.
7. Mode d'expédition : ar poste, poste aérienne, express, en grande vitesse, en colis ; où il n'y a pas des spécifications, l'expédition sera effectuée a notre choix.

} v. les indications sur la plaque
de type, resp. les chiffres poinconnées

Nous vous prions de nous confirmer par écrit les commandes données par téléphone ou télégramme.

La marchandise sera toujours expédiée aux risques de l'acheteur, même dans le cas où les de rechange ne viennent pas facturées.

Conditions de payment: contre remboursement.

INHALTSVERZEICHNISTABLE OF CONTENTSTABLE DES METIERSGRUPPE
GROUP
GROUPESEITE
PAGE
PAGE

ABTRIEB RECHTS U. LINKS, BREMSE	FINAL DRIVE R.H. AND L.H., BRAKE	SORTIE DROITE, GAUCHE, FREIN	111	58
ANTRIEBSWELLE	INPUT SHAFT	ARBRE DE ENTREE	102	29
AUSGLEICHGETRIEBE	DIFFERENTIAL	DIFFERENTIEL	109	51
AUSGLEICHGETRIEBE	DIFFERENTIAL	DIFFERENTIEL	138	55
EINGANGS- U. HOHLWELLE	INPUT/HOLLOW SHAFT	ARBRE D ENTREE/CREUX	149	3
FESTSTELLBREMSBETAETIGUNG	PARKING-BRAKE ACTUATION	COMMANDE FREIN MAIN	125	67
GETRIEBEGEHAEUSE	GEARBOX HOUSING	CARTER DE BOITE	101	5
GEHAEUSE KR-25	HOUSING KR-25	CARTER KR-25	102	93
GRUPPENGETRIEBE	RANGE GEAR	BOITE VIT A GAMMES	115	23
HAUPTWELLE	MAIN SHAFT	ARBRE PRINCIPAL	104	31
KRIECHGANG	CREEP SPEED RANGE	VITESSE LENTE	114	73
KURBELTRIEB KR-25	CRANK GEAR KR-25	CDE A MANIVELLE KR-25	104	101
LAMELLENKUPPLUNG	M.DISC CLUTCH	EMBRAY.DISQUES	113	37
MESSWERTGEBER KR-25	SENSING DEVICE KR-25	CAPTEUR DE MESURE KR-25	106	87
OELVERSORGUNG	OIL DISTRIBUTOR	DISTRIBUTEUR HUILE	136	15
PUMPENANTRIEB	PUMP DRIVE	ENTRMT POMPE	122	69
REGELGESTAENGE KR-25	CONTROL LINKAGE KR-25	TRINGLE REGLAGE KR-25	105	106
REGELSTEUERUNG KR-25	CONTROLLING DEVICE KR-25	DISPOSITIF DE REGLAGE KR-25	139	113
RUECKLAUF	RETURN	RETOUR	105	27
SCHALTUNG	GEARSHIFT SYST	CHANGEMT. VIT.	106	8
VORDERRADANTRIEB	FRONT - WHEEL DRIVE	COMMANDE ROUES AV.	146	77
VORGELEGEWELLE	LAYSHAFT	ARBRE INTERMEDIAIRE	103	19
ZAPFWELLE	PTO - SHAFT	PRISE DE FORCE	110	41
ZAPFWELLENSCHALTUNG	PTO - SHAFT CONTROL	COMMANDE VIT. PTD.	142	47
ZYLINDER KR-25	CYLINDER KR-25	CYLINDRE KR-25	103	97

Gruppe
Group
Groupe

2052 149

EING. U. HOHLWELLE
INPUT/HOLLOW SHAFT
ARBRE D ENTREE/CREUX

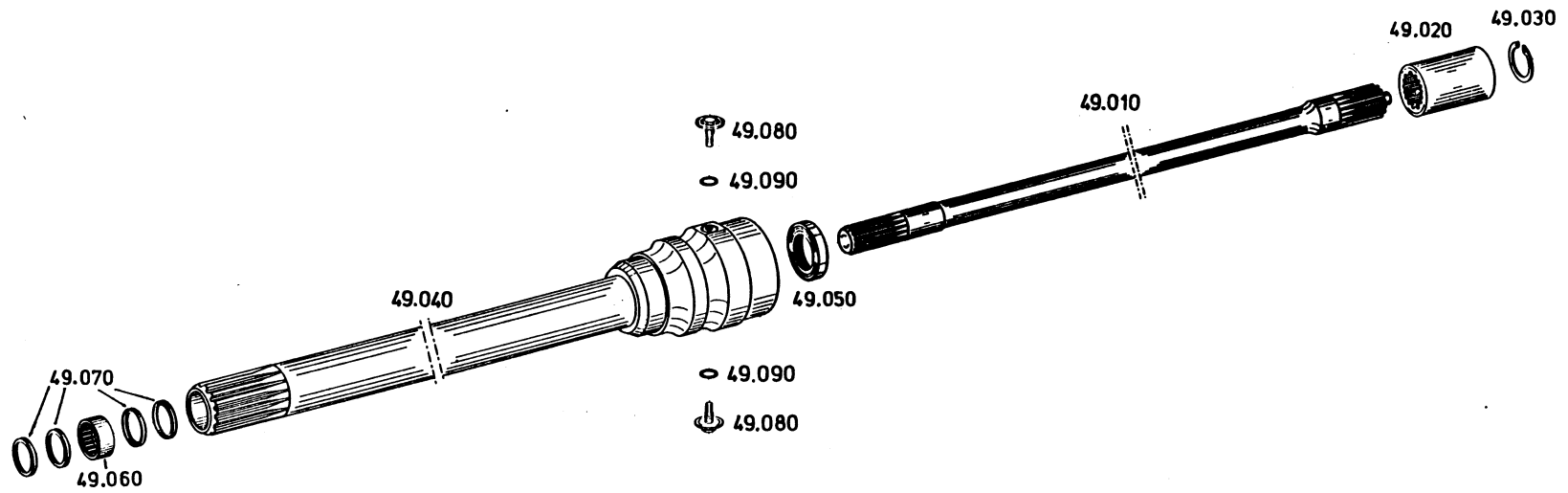

Die Abbildungen sind für die Ausführung nicht verbindlich
Illustrations are not binding for the design
Les illustrations ne sont pas obligatoires pour l'exécution

Gruppe 2052 149 EING. U. HOHLWELLE Stückzahl nach Ausführung / Quantity per model /
 Group INPUT/HOLLOW SHAFT Nombbre par modèle
 Groupe ARBRE D ENTREE/CREUX 2071 041 15.01.88

Bild Nr. Fig. No. Fig. No.	Teilnummer Partnumber No. de pièce	Benennung	Description	Désignation	Anderung Modification Modification	alle all tous	073									
010	2052 349 221	EINGANGSWELLE	INPUT SHAFT	ARBRE D'ENTREE			1									
020	2052 349 151	PROFILBUCHSE	PROFILE BUSHING	DOILLE PROFILEE			1									
030	0630 532 139 31x1,2 DIN 472	SICHERUNGSRING	CIRCLIP	CIRCLIP			1									
040	2052 249 137	HOHLWELLE NUR KOMPL. LIEFER- BAR MIT BILD NR. 060 UND 070 KPL.- NR. 2052 298 984	HOLLOW SHAFT ONLY AVAILABLE AS A COMPLETE UNIT WITH FIR. NO. 060 AND 070 NO. 2052 298 984	ARBRE CREUX A LIVRER SEULEMENT EN ENSEMBLE AVEC FIG NO. 060 ET 070 EN- SEMBLE NO. 2052 298 984			1									
050	0734 300 109	WELLENDICHTRING	SHAFT SEAL	BAGUE ETANCHEITE			1									
060	0635 303 129 HK 3020 SM 21	NADELHUELSE	NEEDLE BUSH	DOUILLE AIGUILLES			1									
070	4614 302 004	DECKSCHEIBE	COVER SHIM	DISQUE RECOUVREMENT			4									
080	2052 349 181	SICHERUNGSSCHRAUBE	LOCK SCREW	VIS SECURITE			2									
090	0634 313 035 8 x 2,5 ZFN 744	O-RING	O-SEAL	BAGUE TORIQUE			2									

Gruppe 2052 101 GETR.GEHAEUSE
Group GEARBOX HOUSING
Groupe CARTER DE BOITE

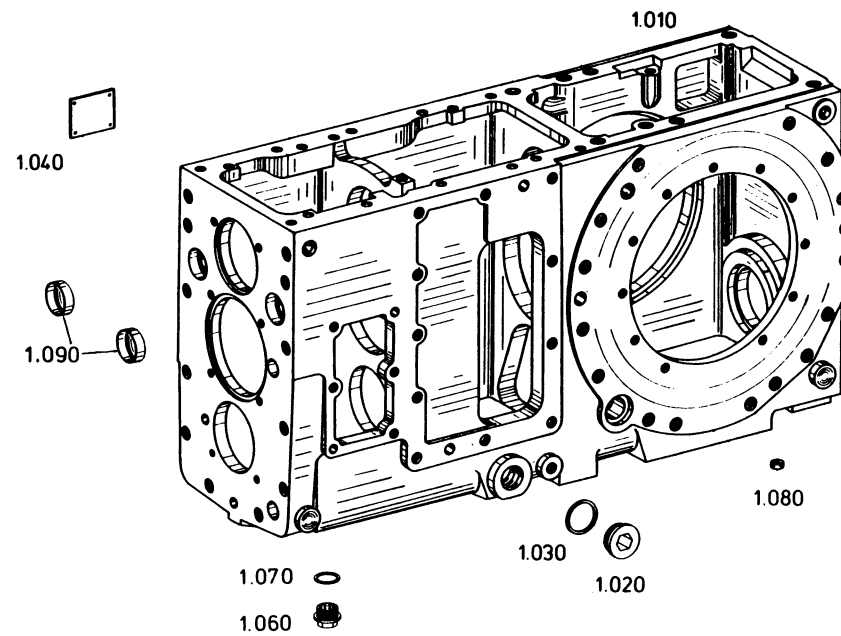

Die Abbildungen sind für die Ausführung nicht verbindlich
Illustrations are not binding for the design
Les illustrations ne sont pas obligatoires pour l'exécution

Gruppe 2052 101 GETR.GEHAEUSE
 Group GEARBOX HOUSING
 Groupe CARTER DE BOITE

Stückzahl nach Ausführung / Quantity per model /
 Nombre par modèle

2071 041

15.01.98

Bild Nr. Fig. No. Fig. No.	Teilnummer Partnumber No. de pièce	Benennung	Description	Désignation	Änderung Modification Modification	Stückzahl nach Ausführung / Quantity per model / Nombre par modèle														
						alle all tous	073													
010	2052 301 037	GETR.GEHAEUSE	GEARBOX HOUSING	CARTER DE BOITE			1													
020	0636 302 009 M 33X2 DIN 908	VERSCHL.SCHR.	SCREW PLUG	VIS FERMETURE			2													
030	0634 801 227 A 33X39 DIN 7603	DICHTRING	SEALING RING	BAGUE ETANCH.			2													
040	0730 365 069	BAUMUSTERSCHILD	TYPE PLATE	PLAQUE SIGNALET			1													
	0631 311 009 3X 5 DIN 1476	KERBNAGEL	GROOVED STUD	RIVET CANNELE			4													
060	0015 300 160	VERSCHL.SCHR.	SCREW PLUG	VIS FERMETURE			1													
070	0634 801 200 A 24X29 DIN 7603	DICHTRING	SEALING RING	BAGUE ETANCH.			1													
080	0630 361 038 12 DIN 443	VERSCHL.DECKEL	SEALING CAP	COUVERCLE			2													
090	0630 361 046 42 DIN 443	VERSCHL.DECKEL	SEALING CAP	COUVERCLE			2													

Gruppe 2052 106 SCHALTUNG
 Group GEARSHIFT SYST.
 Groupe CHANGEMT.VIT.

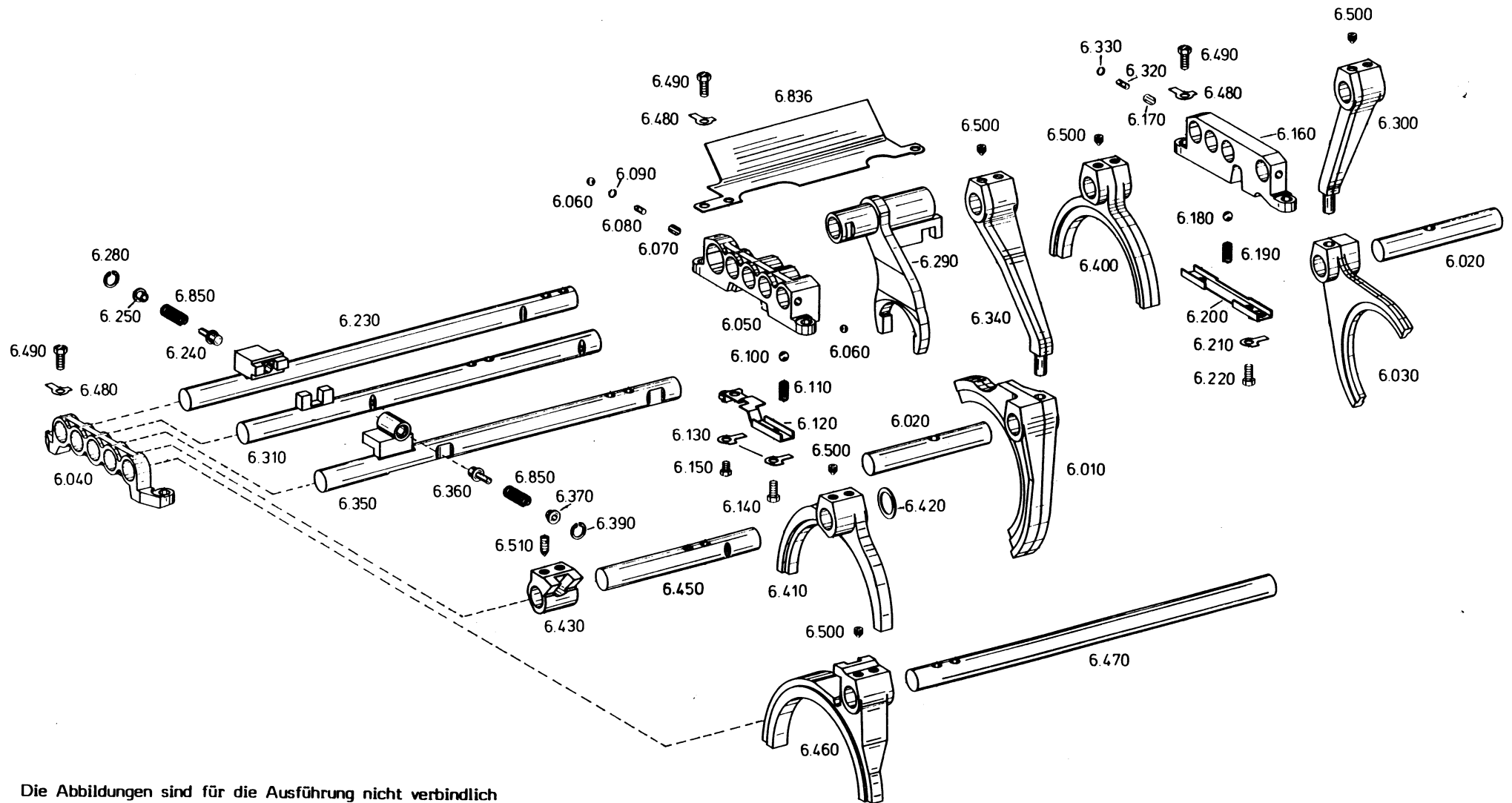

Die Abbildungen sind für die Ausführung nicht verbindlich
 Illustrations are not binding for the design
 Les illustrations ne sont pas obligatoires pour l'exécution

Gruppe 2052 106 SCHALTUNG
Group GEARSHIFT SYST.
Groupe CHANGEMT.VIT.

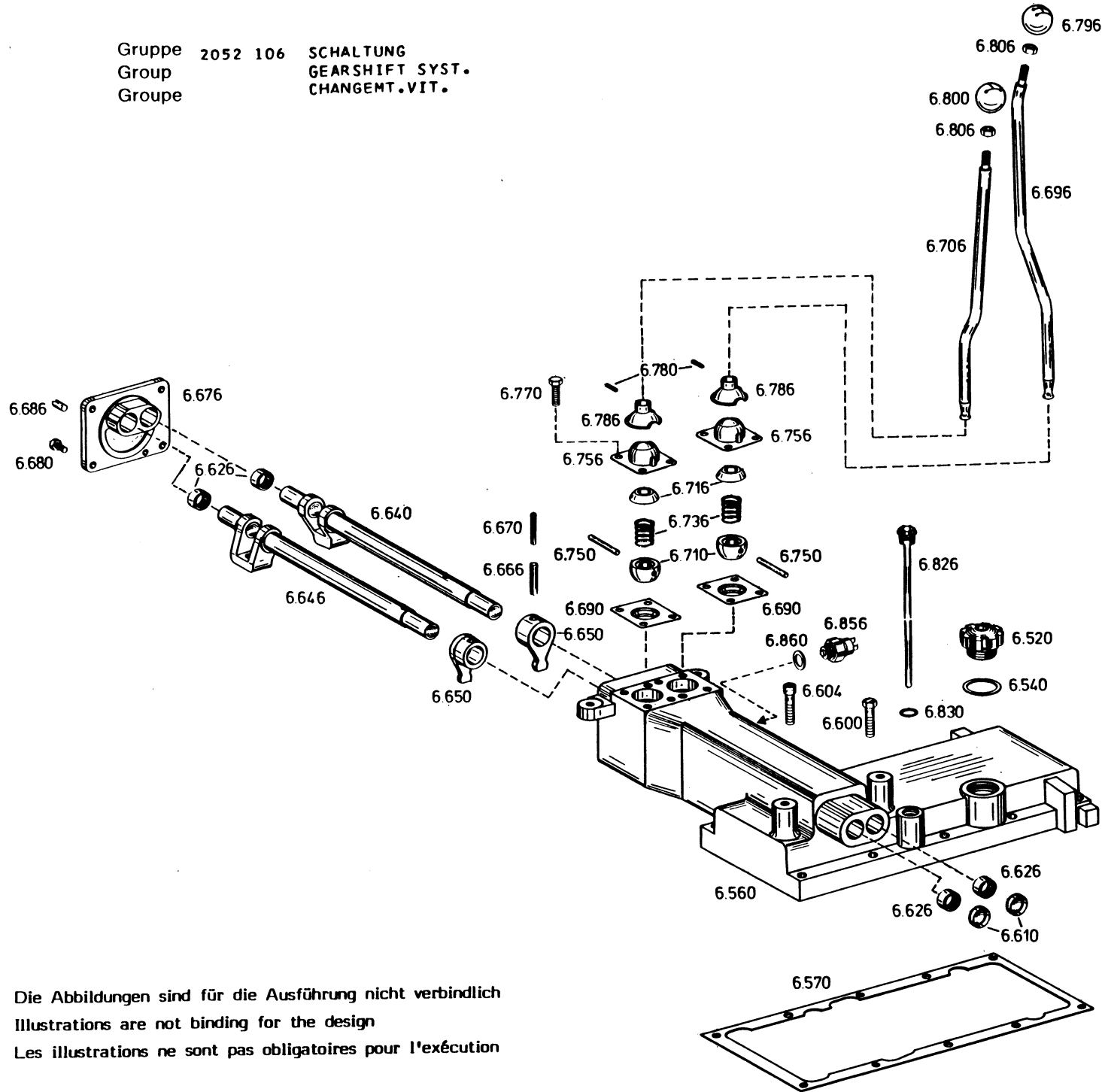

Die Abbildungen sind für die Ausführung nicht verbindlich
Illustrations are not binding for the design
Les illustrations ne sont pas obligatoires pour l'exécution

Gruppe 2052 106 SCHALTUNG
 Group GEARSHIFT SYST.
 Groupe CHANGEMT.VIT.

Stückzahl nach Ausführung / Quantity per model /
 Nombre par modèle

2071 041

15.01.88

Bild Nr. Fig. No. Fig. No.	Teilnummer Partnumber No. de pièce	Benennung	Description	Désignation	Änderung Modification Modification	alle all tous	073									
010	2052 306 359 3.+4.GG.	SCHALTGABEL	GEAR SHIFT FORK	FOURCH.PASS.VIT			1									
020	2052 306 047	LAGERBOLZEN	BEARING PIN	BOUL.DE PALIER			2									
030	2052 306 035 1.+2.GG	SCHALTGABEL	GEAR SHIFT FORK	FOURCH.PASS.VIT			1									
040	2052 306 042	LAGERBUEGEL VORN	BEARING BRACKET	ETRIER PALIER			1									
050	2052 306 301	LAGERBUEGEL MITTE	BEARING BRACKET	ETRIER PALIER			1									
060	0635 460 015	KUGEL	BALL	BILLE			3									
070	0731 208 019	SPERRSTIFT	LOCKING PIN	GOUP. D'ARRET			2									
080	0731 306 028	SPERRSTIFT	LOCKING PIN	GOUP. D'ARRET			1									
090	0630 505 002 7 DIN 9045	SPRENGRING	SNAP RING	CIRCLIP			1									
100	0635 460 021	KUGEL	BALL	BILLE			3									
110	1203 306 092	DRUCKFEDER	COMPR.SPRING	RESSORT PRESS.			3									
120	2052 306 302	DECKBLECH	COVER SHEET	TOLE RECOUVREMT			1									
130	0630 603 005 8,4 DIN 463	SICHERUNGSBLECH	TAB WASHER	TOLE-FREIN			2									
140	0636 015 073 M 8X18 DIN 933 8.8	6KT.SCHRAUBE	HEXAGON SCREW	VIS HEXAGONALE			1									
150	0636 015 060 M 8X12 DIN 933 8.8	6KT.SCHRAUBE	HEXAGON SCREW	VIS HEXAGONALE			1									
160	2052 306 127	LAGERBUEGEL HINTEN	BEARING BRACKET	ETRIER PALIER			1									
170	0731 208 019	SPERRSTIFT	LOCKING PIN	GOUP. D'ARRET			2									

Gruppe 2052 106 SCHALTUNG
 Group GEARSHIFT SYST.
 Groupe CHANGEMT.VIT.

Stückzahl nach Ausführung / Quantity per model /
 Nombre par modèle

2071 041

15.01.88

Bild Nr. Fig. No. Fig. No.	Teilnummer Partnumber No. de pièce	Benennung	Description	Désignation	Änderung Modification Modification	alle all tous	073										
180	0635 460 021	KUGEL	BALL	BILLE			3										
190	1203 306 092	DRUCKFEDER	COMPR.SPRING	RESSORT PRESS.			3										
200	2052 306 049	DECKBLECH	COVER SHEET	TOLE RECOUVREMT			1										
210	0630 603 005 8,4 DIN 463	SICHERUNGSBLECH	TAB WASHER	TOLE-FREIN			2										
220	0636 015 073 M 8X18 DIN 933 8.8	6KT.SCHRAUBE	HEXAGON SCREW	VIS HEXAGONALE			2										
230	2052 206 242 1.+2.GG.	SCHALTSCHIENE	GEAR SHIFT RAIL	GLISSIERE CDE			1										
240	2052 306 054	ANSCHLAGBOLZEN	STOP BOLT	AXE DE BUTEE			1										
250	2052 306 214	FUEHRUNGSHUELSE	GUIDE SLEEVE	DOUILLE GUIDAGE			1										
280	0630 502 003 15X1 DIN 472	SICHERUNGSRING	RETAINING RING	JONC D'ARRET			1										
290	2052 214 082 KRIFCHGA	SCHALTGABEL	GEAR SHIFT FORK	FOURCH.PASS.VIT			1										
300	2052 306 377	UMLENKHEBEL	RELAY LEVER	LEVIER RENVOI			1										
310	2052 206 257 3.+4.GG.	SCHALTSCHIENE	GEAR SHIFT RAIL	GLISSIERE CDE			1										
320	0731 201 193	SPERRSTIFT	LOCKING PIN	GOUP. D'ARRET			1										
330	0630 505 002 7 DIN 9045	SPRENGRING	SNAP RING	CIRCLIP			1										
340	2052 306 060	UMLENKHEBEL	RELAY LEVER	LEVIER RENVOI			1										
350	2052 206 239 5.+6.GG.	SCHALTSCHIENE	GEAR SHIFT RAIL	GLISSIERE CDE			1										
360	2052 306 054	ANSCHLAGBOLZEN	STOP BOLT	AXE DE BUTEE			1										

Gruppe 2052 106 SCHALTUNG
 Group GEARSHIFT SYST.
 Groupe CHANGEMT.VIT.

Stückzahl nach Ausführung / Quantity per model /
 Nombre par modèle

2071 041

15.01.88

Bild Nr. Fig. No. Fig. No.	Teilnummer Partnumber No. de pièce	Benennung	Description	Désignation	Änderung Modification Modification	alle all tous	073										
370	2052 306 214	FUEHRUNGSHUELSE	GUIDE SLEEVE	DOUILLE GUIDAGE			1										
390	0630 502 003 15X1 DIN 472	SICHERUNGSRING	RETAINING RING	JONC D'ARRET			1										
400	2052 306 038 5.+6.GG	SCHALTGABEL	GEAR SHIFT FORK	FOURCH.PASS.VIT			1										
410	2052 306 299 R-GRUPPE	SCHALTGABEL	GEAR SHIFT FORK	FOURCH.PASS.VIT			1										
420		PASS-SCHEIBE WAHLWEISE	SHIM RING OPTIONAL	RONDELLE AJUST. EN OPTION			1										
	0630 000 120 22X30X1 DIN 988	PASS-SCHEIBE	SHIM RING	RONDELLE AJUST.			1										
	0630 000 165 22X30X1,5 DIN 988	PASS-SCHEIBE	SHIM RING	RONDELLE AJUST.			1										
	0630 100 002 S 22X30X2 DIN 988	STUETZSCHEIBE	SUPPORT SHIM	RONDELLE APPUI			1										
	0630 000 122 22X30X0,2 DIN 988	PASS-SCHEIBE	SHIM RING	RONDELLE AJUST.			1										
	0630 000 121 22X30X0,5 DIN 988	PASS-SCHEIBE	SHIM RING	RONDELLE AJUST.			1										
	0630 000 168 22X30X1,2 DIN 988	PASS-SCHEIBE	SHIM RING	RONDELLE AJUST.			1										
	0630 000 166 22X30X1,4 DIN 988	PASS-SCHEIBE	SHIM RING	RONDELLE AJUST.			1										
430	2052 306 300	MITNEHMER	DRIVER	ENTRAINEUR			1										
450	2052 306 304 R-GRUPPE	SCHALTSCHIENE	GEAR SHIFT RAIL	GLISSIERE CDE			1										
460	2052 306 298	SCHALTGABEL	GEAR SHIFT FORK	FOURCH.PASS.VIT			1										
470	2052 306 323	SCHALTSCHIENE	GEAR SHIFT RAIL	GLISSIERE CDE			1										

Gruppe 2052 106 SCHALTUNG
 Group GEARSHIFT SYST.
 Groupe CHANGEMT.VIT.

Stückzahl nach Ausführung / Quantity per model /
 Nombre par modèle

2071 041

15.01.88

Bild Nr. Fig. No. Fig. No.	Teilnummer Partnumber No. de pièce	Benennung	Description	Désignation	Änderung Modification Modification	alle all tous	073									
480	0630 603 007 10,5 DIN 463	SICHERUNGSBLECH	TAB WASHER	TOLE-FREIN			6									
490	0636 015 120 M 10X25 DIN 933 8.8	6KT.SCHRAUBE	HEXAGON SCREW	VIS HEXAGONALE			6									
500	1238 306 065	GEWINDESTIFT	SET SCREW	GOUJON FILETE			10									
510	0731 611 019	GEWINDESTIFT	SET SCREW	GOUJON FILETE			2									
520	2052 206 007	ENTLUEFTER	BREATHER	RENIFLARD			1									
540	0634 801 215 A 42X49 DIN 7603	DICHTRING	SEALING RING	BAGUE ETANCH.	23099		1									
560	0501 307 636	GEHAUSEDECKEL	HOUSING COVER	COUVERCLE CART.			1									
570	2052 306 384	DICHTUNG ANLAUFTEIL	GASKET INTRODUCTION DATE	JOINT MOMENT DE DEMARRAGE	24144		1									
	2052 306 285	DICHTUNG AUSLAUFTEIL	GASKET TERMINATING DATE	JOINT MOMENT DE TERMNAISON	24144		1									
600	0636 010 156 M 10X40 DIN 931 8.8	6KT.SCHRAUBE	HEXAGON SCREW	VIS HEXAGONALE			9									
604	0636 101 054 M 10X40 DIN 912 8.8	ZYL.SCHRAUBE	CAP SCREW	VIS TETE CYL.			1									
610	0630 361 035 28 DIN 443	VERSCHL.DECKEL	SEALING CAP	COUVERCLE			2									
626	0735 298 002	NADELHUELSE	NEEDLE SLEEVE	DOUILLE A AIG.			4									

Gruppe 2052 106 Group Groupe	SCHALTUNG GEARSHIFT SYST. CHANGEMT.VIT.	Stückzahl nach Ausführung / Quantity per model / Nombre par modèle
		2071 041 15.01.88

Bild Nr. Fig. No. Fig. No.	Teilnummer Partnumber No. de pièce	Benennung	Description	Désignation	Anderung Modification Modification	alle all tous	073									
640	2052 206 235	SCHALTWELLE	G.SHIFT SHAFT	ARBRE CDE VIT.			1									
	SCHALTGE															
646	2052 206 236	SCHALTWELLE	G.SHIFT SHAFT	ARBRE CDE VIT.			1									
	GRUPPENG															
650	2052 306 294	SCHALTFINGER	G.SHIFT FINGER	DOIGT DE CDE			2									
666	0631 328 546	SPANNSTIFT	SLOT.PIN	GOUPILLE ELAST.			2									
	SG 8X40															
670	0631 329 057	SPANNSTIFT	SLOT.PIN	GOUPILLE ELAST.			2									
	5X40															
	DIN 1481															
676	2052 306 288	LAGERDECKEL	BEARING COVER	COUVERCLE			1									
680	0636 015 077	6KT.SCHRAUBE	HEXAGON SCREW	VIS HEXAGONALE			4									
	M 8X20															
	DIN 933															
	8.8															
686	0631 329 079	SPANNSTIFT	SLOT.PIN	GOUPILLE ELAST.			1									
	8X20															
	DIN 1481															
690	2052 306 246	LAGERSCHALE	BEARING SHELL	COOU.COUSSINET			2									
696	2052 306 290	SCHALTHEBEL	G.SHIFT LEVER	LEVIER CDE VIT.			1									
706	2052 306 291	SCHALTHEBEL	G.SHIFT LEVER	LEVIER CDE VIT.			1									
710	2052 306 027	SCHALTKUGEL	GEAR SHIFT BALL	SPHERE COMMANDE			2									
716	2052 306 028	SCHALTKUGEL	GEAR SHIFT BALL	SPHERE COMMANDE			2									
736	0732 040 256	DRUCKFEDER	COMPR.SPRING	RESSORT PRESS.			2									
750	2056 306 013	KERBSTIFT	GROOVED PIN	GOUP.CANNELEE			2									
756	2052 306 245	SCHALTKAPPE	GEAR SHIFT CAP	CAPUCHON COMM.			2									
770	0636 015 278	6KT.SCHRAUBE	HEXAGON SCREW	VIS HEXAGONALE			8									
	M 8X16															
	DIN 933															
	8.8															

Gruppe 2052 106 SCHALTUNG
 Group GEARSHIFT SYST.
 Groupe CHANGEMT.VIT.

Stückzahl nach Ausführung / Quantity per model /
 Nombre par modèle

2071 041

15.01.88

Bild Nr. Fig. No. Fig. No.	Teilnummer Partnumber No. de pièce	Benennung	Description	Désignation	Änderung Modification Modification	alle all tous	073									
780	0631 329 136 4X22 DIN 1481	SPANNSTIFT	SLOT.PIN	GOUPILLE ELAST.			2									
786	2056 306 115	SCHUTZKAPPE	PROTECTING CAP	CAPUCH.PROTECT.			2									
796	0632 329 035 KK ZFN 29	GRIFF	HANDLE	POIGNEE			1									
800	0632 329 053 C 1 ZFN 29	GRIFF	HANDLE	POIGNEE			1									
806	0637 009 008 M 10 DIN 936	6KT.MUTTER	HEXAGON NUT	ECROU HEXAGONAL			2									
826	2052 206 004	ÖELMESSSTAB	OIL DIPSTICK	JAUGE D'HUILE			1									
830	0634 801 057 A 18X22 DIN 7603	DICHTRING	SEALING RING	BAGUE ETANCH.			1									
836	2052 306 305	SPRITZBLECH	SPLASH GUARD	DEFLECTEUR			1									
850	0732 040 439	DRUCKFEDER	COMPR.SPRING	RESSORT PRESS.			2									
856	0744 105 070	SCHALTER	SWITCH	INTERRUPTEUR			1									
860	0730 002 066	SCHEIBE	WASHER	RONDELLE			1									

Gruppe 2052 136 OELVERSORGUNG
 Group OIL SUPPLY
 Groupe ALIMENT. HUILE

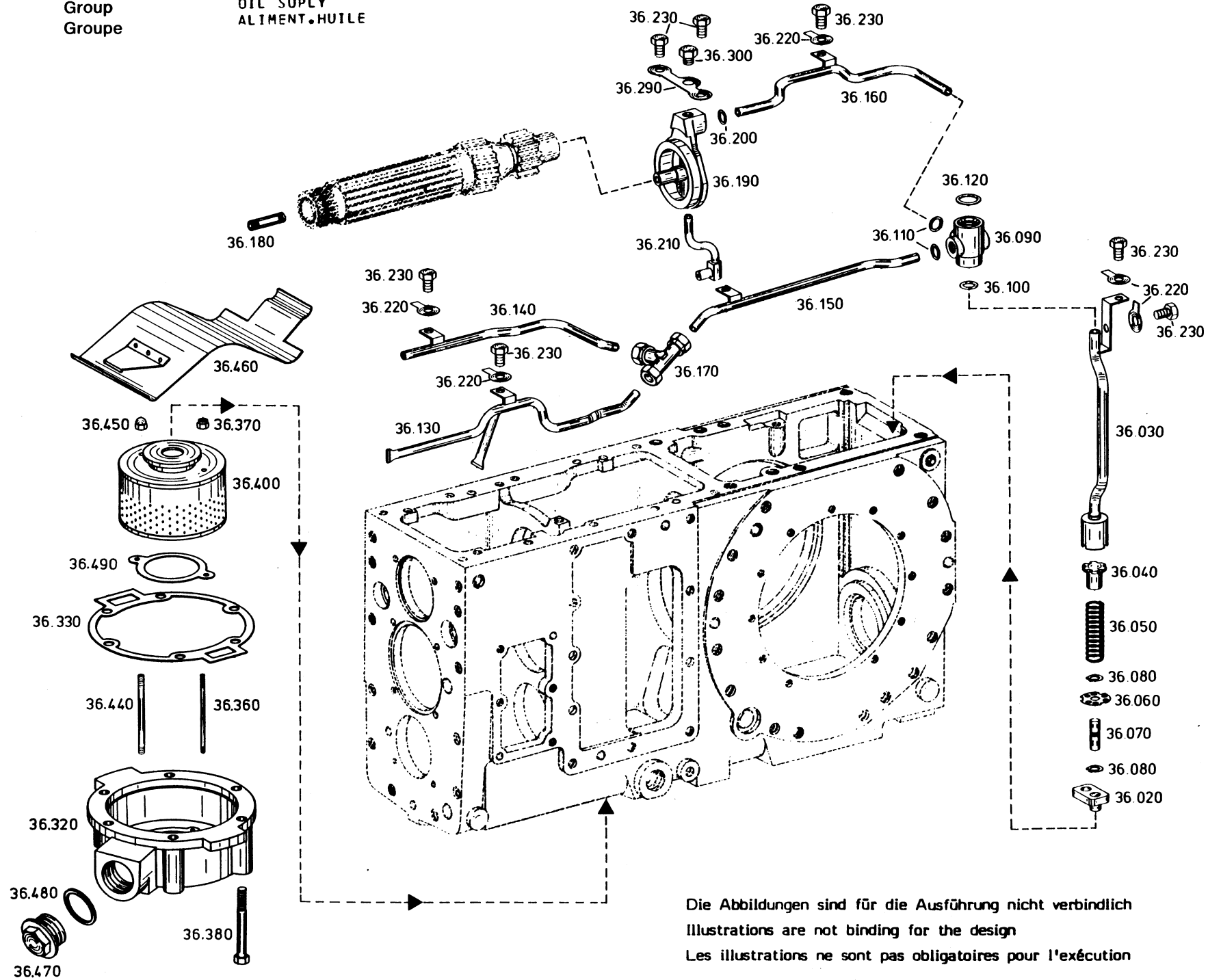

Die Abbildungen sind für die Ausführung nicht verbindlich
 Illustrations are not binding for the design
 Les illustrations ne sont pas obligatoires pour l'exécution

Gruppe 2052 136 DELVERSORGUNG
 Group OIL SUPPLY
 Groupe ALIMENT.HUILE

Stückzahl nach Ausführung / Quantity per model /
 Nombre par modèle

2071 041

15.01.88

Bild Nr. Fig. No. Fig. No.	Teilnummer Partnumber No. de pièce	Benennung	Description	Désignation	Änderung Modification Modification	alle all tous	073									
020	2052 236 084	HALTEBLECH	FIXING PLATE	TOLE SUPPORT			1									
030	2052 236 083	ROHR	PIPE	TUBE			1									
040	2052 336 130	SCHEIBE	WASHER	RONDELLE			1									
050	1210 307 032	DRUCKFEDER	COMPR.SPRING	RESSORT PRESS.			1									
060	2052 336 128	VENTILDECKEL	VALVE COVER	COUV.DE VALVE			1									
070	2052 336 129	FUEHRUNGSBOLZEN	GUIDE PIN	AXE GUIDE			1									
080	0630 501 007 11X1 DIN 471	SICHERUNGSRING	RETAINING RING	JONC D'ARRET			2									
090	2052 336 108	VERTEILERSTUECK	DISTR.PIECE	PIECE DISTRIB.			1									
100	0634 306 015 15,3X2,4 ZFN 744	O-RING	O-RING	JOINT TORIQUE			1									
110	0634 306 011 12,3X2,4 ZFN 744	O-RING	O-RING	JOINT TORIQUE			2									
120	0634 306 022 22,3X2,4 ZFN 744	O-RING	O-RING	JOINT TORIQUE			1									
130	2052 236 068 TEIL I	ROHR	PIPE	TUBE			1									
140	2052 236 090 TEIL II	ROHR	PIPE	TUBE			1									
150	2052 236 047 III	ROHR	PIPE	TUBE			1									
160	2052 236 092	ROHR	PIPE	TUBE			1									

Gruppe 2052 136 OELVERSORGUNG
 Group OIL SUPPLY
 Groupe ALIMENT.HUILE

Stückzahl nach Ausführung / Quantity per model /
 Nombre par modèle

2071 041

15.01.88

Bild Nr. Fig. No. Fig. No.	Teilnummer Partnumber No. de pièce	Benennung	Description	Désignation	Änderung Modification Modification	alle all tous	073								
170	0637 880 050 QL 12 DIN 2353	VERSCHRAUBUNG	PIPE UNION	RACCORD A VIS			1								
180	2052 336 058	ROHR	PIPE	TUBE			1								
190	2052 336 147	ANSCHLUSSSTUECK	CONN.PART	RACCORD			1								
200	0634 306 011 12,3X2,4 ZFN 744	O-RING	O-RING	JOINT TORIQUE			1								
210	2052 236 088	OELZUFUEHRUNG	OIL FEEDER	AMENEE D'HUILE			1								
220	0630 601 006 10,5 DIN 93	SICHERUNGSBLECH	TAB WASHER	TOLE-FREIN			5								
230	0636 015 270 M 10X16 DIN 933 8.8	6KT.SCHRAUBE	HEXAGON SCREW	VIS HEXAGONALE			7								
290	2052 336 149	SICHERUNGSBLECH	TAB WASHER	TOLE-FREIN			1								
300	0736 010 114	SCHRAUBE	SCREW	VIS			1								
320	2052 336 164	DECKEL	COVER	COUVERCLE			1								
330	2052 336 183	DICHTUNG ANLAUFTEIL	GASKET INTRODUCTION DATE	JOINT MOMENT DE DEMARRAGE	24144		1								
	2052 336 067	DICHTUNG AUSLAUFTEIL	GASKET TERMINATING DATE	JOINT MOMENT DE TERMNAISON	24144		1								
360	0636 610 183 M 5X85 DIN 939 8.8	STIFTSCHRAUBE	STUD	GOUJON			1								
370	0637 011 547 M 5	SICHERGS.MUTTER	LOCKING NUT	ECROU- FREIN			1								

Gruppe 2052 136 OELVERSÖRGUNG
 Group OIL SUPPLY
 Groupe ALIMENT.HUILE

Stückzahl nach Ausführung / Quantity per model /
 Nombre par modèle

2071 041

15.01.88

Bild Nr. Fig. No. Fig. No.	Teilnummer Partnumber No. de pièce	Benennung	Description	Désignation	Änderung Modification Modification	alle all tous	073									
380	0636 010 186 M 10X80 DIN 931 8.8	6KT.SCHRAUBE	HEXAGON SCREW	VIS HEXAGONALE			6									
400	0501 203 134	FILTEREINSATZ	FILTER INSERT	CARTOUCHE FILTR			1									
440	2052 336 166	HOHLSCHRAUBE	UNION SCREW	VIS CREUSE			1									
450	0637 203 008 M 6 DIN 1587	HUTMUTTER	CAP NUT	ECROU A CHAPFAU			1									
460	2052 236 104	ABDECKBLECH	COVER PLATE	TOLE PROTECTION			1									
470	0636 304 034 M 42X2 DIN 910 5.8	VERSCHL.SCHR.	SCREW PLUG	VIS FERMETURE			1									
480	0634 801 215 A 42X49 DIN 7603	DICHTRING	SEALING RING	BAGUE ETANCH.			1									
490	0501 303 920	DICHTRING	SEAL RING	RONDELLE D'ETANCHEITE			1									

Gruppe 2052 103 VORGELEGEWELLE
Group LAYSHAFT
Groupe ARBRE INTERM.

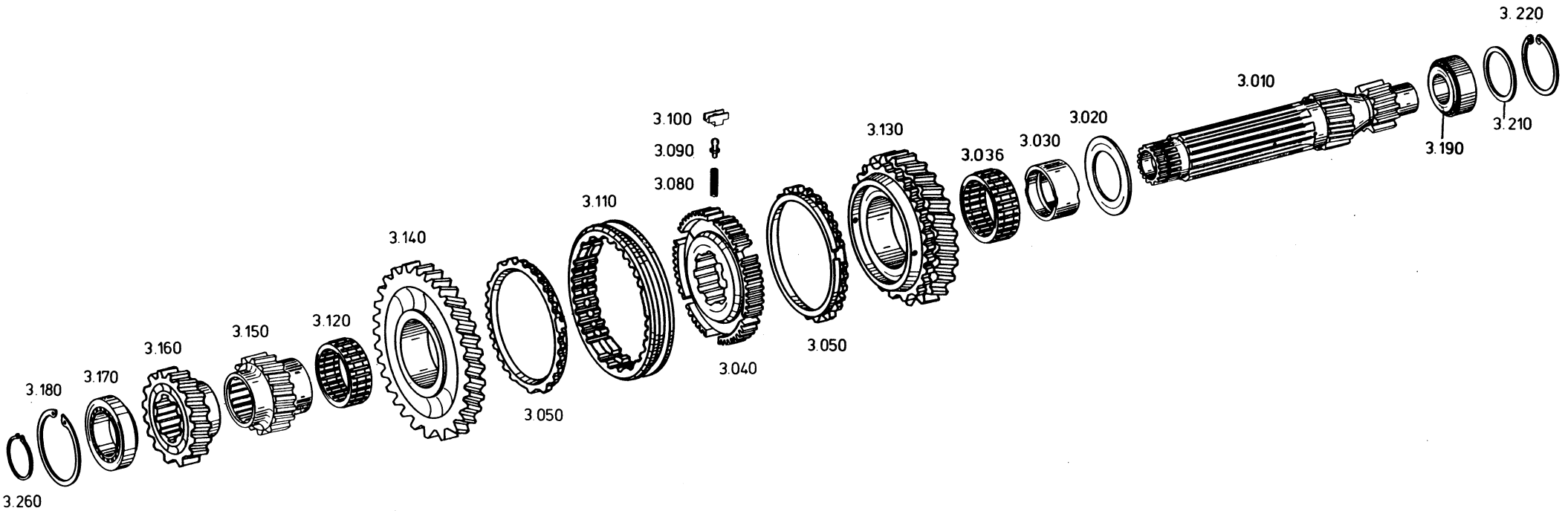

Die Abbildungen sind für die Ausführung nicht verbindlich
Illustrations are not binding for the design
Les illustrations ne sont pas obligatoires pour l'exécution

Gruppe 2052 103 VORGELEGEWELLE
 Group LAYSHAFT
 Groupe ARBRE INTERM.

Stückzahl nach Ausführung / Quantity per model /
 Nombre par modèle

2071 041

15.01.88

Bild Nr. Fig. No. Fig. No.	Teilnummer Partnumber No. de pièce	Benennung	Description	Désignation	Anderung Modification Modification	alle all tous	073									
010	2052 303 223	VORGELEGEWELLE ANLAUFTEIL	LAYSHAFT INTRODUCTION DATE	ARBRE INTERM. MOMENT DE DEMARRAGE	24535		1									
	2052 303 189	VORGELEGEWELLE AUSLAUFTEIL	LAYSHAFT TERMINATING DATE	ARBRE INTERM. MOMENT DE TERMNAISON	24535		1									
020	0730 103 084	ANLAUFSCHIEBE	THRUST WASHER	RONDELLE BUTEE			1									
030	0730 161 283	LAUFBUCHSE	BUSH	DOUILLE			1									
036	0750 115 081	NADELKAEFIG	NEEDLE CAGE	CAGE A AIG.			1									
040	2052 303 161	SYNCHRONKORPER 5.+6.GG	SYNCHRO.BODY	MOYEU SYNCHRON.			1									
050	2052 304 311	SYNCHRONRING	SYNCHRO.RING	BAGUE SYNCHRO.			2									
080	0732 040 409	DRUCKFEDER	COMPR.SPRING	RESSORT PRESS.			3									
090	1249 304 323	KUGELBOLZEN	BALL PIN	BOULON A ROTULE			3									
100	2052 304 360	DRUCKSTUECK	PRESSURE PIECE	POUSSOIR			3									
110	1238 304 357	SCHIEBEMUFFE	SLIDING SLEEVE	MANCHON			1									
120	0750 115 080	NADELKAEFIG	NEEDLE CAGE	CAGE A AIG.			1									
130	2052 203 080	STIRNRAD Z=43/5.G	SPUR GEAR	PIGNON CYLINDR.			1									
140	2052 303 175	STIRNRAD Z=48/6.G	SPUR GEAR	PIGNON CYLINDR.			1									
150	2052 303 224	STIRNRAD ANLAUFTEIL	SPUR GEAR INTRODUCTION DATE	PIGNON CYLINDR. MOMENT DE DEMARRAGE	24535		1									
	2052 303 160	STIRNRAD AUSLAUFTEIL	SPUR GEAR TERMINATING DATE	PIGNON CYLINDR. MOMENT DE TERMNAISON	24535		1									
160	2052 303 156	STIRNRAD 4.G. Z=32 4.G	SPUR GEAR	PIGNON CYL.4E			1									
170	0750 117 380	ROLLENLAGER	ROLLER BEARING	ROULEM.A ROUL.			1									
180	0630 502 042 90X3 DIN 472	SICHERUNGSRING	RETAINING RING	JONC D'ARRET			1									
190	0750 117 376	ROLLENLAGER	ROLLER BEARING	ROULEM.A ROUL.			1									
210		EINSTELLSCHIEBE WAHLWEISE	SHIM OPTIONAL	RONDELLE EN OPTION			1									

Gruppe 2052 103 VORGELEGEWELLE
 Group LAYSHAFT
 Groupe ARBRE INTERM.

Stückzahl nach Ausführung / Quantity per model /
 Nombre par modèle

2071 041

15.01.98

Bild Nr. Fig. No. Fig. No.	Teilnummer Partnumber No. de pièce	Benennung	Description	Désignation	Änderung Modification Modification	alle all tous	073										
	4038 303 016	S=3,4					1										
	4038 303 062	S=3,2					1										
	4038 303 063	S=3,0					1										
	4038 303 064	S=2,8					1										
	4038 303 065	S=2,6					1										
	4038 303 066	S=2,4					1										
	4038 303 067	S=2,1					1										
	4038 303 072	S=1,8					1										
	4038 303 071	S=1,9					1										
	4038 303 070	S=2,0					1										
	4038 303 068	S=2,3					1										
	4038 303 069	S=2,2					1										
220	0630 502 122 3 ZOLL X 0,098	SICHERUNGSRING	RETAINING RING	JONC D'ARRET			1										
260	0630 531 061 48X2,5 DIN 471	SICHERUNGSRING	RETAINING RING	JONC D'ARRET			1										

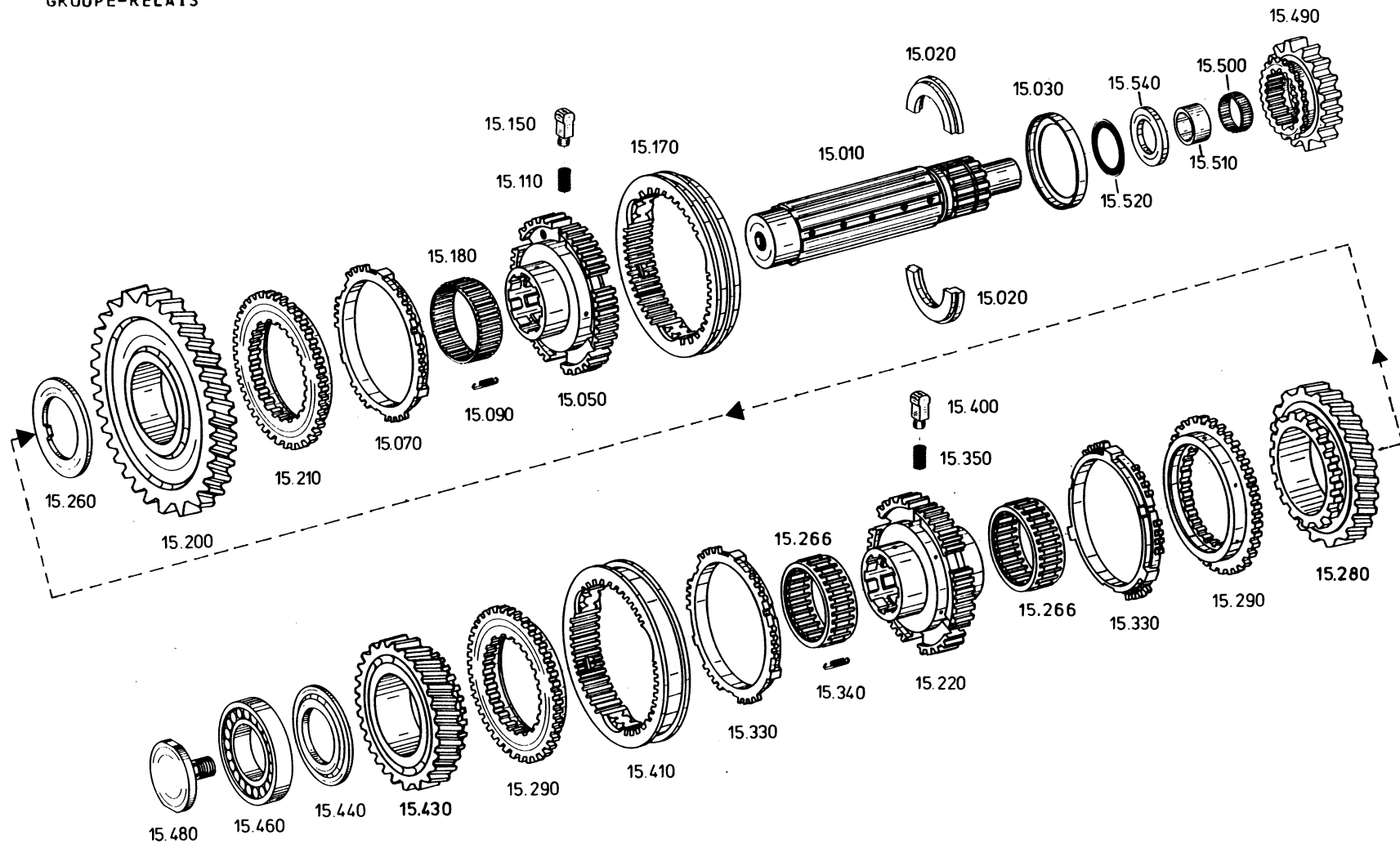

Die Abbildungen sind für die Ausführung nicht verbindlich
 Illustrations are not binding for the design
 Les illustrations ne sont pas obligatoires pour l'exécution

Gruppe 2052 115 GRUPPENGETRIEBE
 Group RANGE GEARBOX
 Groupe GROUPE-RELAIS

Stückzahl nach Ausführung / Quantity per model /
 Nombre par modèle

2071 041

15.01.88

Bild Nr. Fig. No. Fig. No.	Teilnummer Partnumber No. de pièce	Benennung	Description	Désignation	Änderung Modification Modification	alle all tous	073									
010	2052 315 291	GRUPPENWELLE	RANGE SHAFT	ARBRE DU GROUPE			1									
020	0730 103 201	GETEFILTER RING	SPLIT RING	BAGUE DIVISEE			1									
030	0730 061 921	SICHERUNGSRING	RETAINING RING	JONC D'ARRET			1									
050	2052 215 212	SYNCHRONKOERPER	SYNCHRO.BODY	MOYEU SYNCHRON.			1									
070	2052 315 294	SYNCHRONRING	SYNCHRO.RING	BAGUE SYNCHRO.			1									
090	0732 020 066	ZUGFEDER	TENSION SPRING	RESS.TRACTION			3									
110	0732 040 385	DRUCKFEDER	COMPR.SPRING	RESSORT PRESS.			3									
150	6002 304 628	DRUCKSTUECK	PRESSURE PIECE	POUSSOIR			3									
170	2052 315 308	SCHIEBEMUFFE	SLIDING SLEEVE	MANCHON			1									
180	0750 115 081	NADELKAEFIG	NEEDLE CAGE	CAGE A AIG.			1									
200	2052 315 284	STIRNRAD	SPUR GEAR	PIGNON CYLINDR.			1									
210	2052 315 283	KUPPLGS.KOERPER	CLUTCH BODY	CORPS D'EMBRAY			1									
220	2052 315 289	SYNCHRONKOERPER	SYNCHRO.BODY	MOYEU SYNCHRON.			1									
260	0730 200 167	ANLAUFSCHIEBE	THRUST WASHER	RONDELLE BUTEE			1									
266	0750 115 080	NADELKAEFIG	NEEDLE CAGE	CAGE A AIG.			2									
280	2052 315 286	STIRNRAD	SPUR GEAR	PIGNON CYLINDR.			1									
290	2052 315 283	KUPPLGS.KOERPER	CLUTCH BODY	CORPS D'EMBRAY			2									
330	2052 315 294	SYNCHRONRING	SYNCHRO.RING	BAGUE SYNCHRO.			2									
340	0732 020 030	ZUGFEDER	TENSION SPRING	RESS.TRACTION			3									
350	0732 040 385	DRUCKFEDER	COMPR.SPRING	RESSORT PRESS.			3									
400	6002 304 628	DRUCKSTUECK	PRESSURE PIECE	POUSSOIR			3									

Gruppe 2052 115 GRUPPENGETRIEBE
 Group RANGE GEARBOX
 Groupe GROUPE-RELAIS

Stückzahl nach Ausführung / Quantity per model /
 Nombre par modèle

2071 041

15.01.88

Bild Nr. Fig. No. Fig. No.	Teilnummer Partnumber No. de pièce	Benennung	Description	Désignation	Änderung Modification Modification	alle all tous	073									
410	2052 315 306	SCHIEBEMUFFE	SLIDING SLEEVE	MANCHON			1									
430	2052 315 285 N-GR.239	STIRNRAD	SPUR GEAR	PIGNON CYLINDR.			1									
440	2052 315 245 S=5,4	AUSGL.SCHEIBE	SHIM	RONDELLE			1									
460	0735 410 233	ROLLENLAGER	ROLLER BEARING	ROULEM.A ROUL.			1									
480	2052 315 093	SCHRAUBE	SCREW	VIS			1									
490	2052 315 311 Z=23	SCHIEBERAD	SLIDING GEAR	PIGNON BALADEUR			1									
500	0635 300 571	NADELKRANZ	NEEDLE CAGE	CAGE A AIG.			1									
510	0730 061 862	BUCHSE	BUSH	DOUILLE			1									
520	0635 302 011	AX.NADELKAEFIG	AX.NEEDLE CAGE	CAGE AIG.AXIALE			1									
540		SCHEIBE WAHLWEISE	WASHER OPTIONAL	RONDELLE EN OPTION			1									
	0730 104 132	S=3,5					1									
	0730 104 133	S=3,6					1									
	0730 105 307	S=3,7					1									
	0730 104 134	S=3,8					1									
	0730 105 308	S=3,9					1									
	0730 104 135	S=4,0					1									
	0730 105 309	S=4,1					1									
	0730 104 136	S=4,2					1									
	0730 105 310	S=4,3					1									
	0730 104 137	S=4,4					1									
	0730 104 138	S=4,6					1									
	0730 104 139	S=4,8					1									

Gruppe 2052 105 RUECKLAUF
Group RETURN
Groupe RETOUR

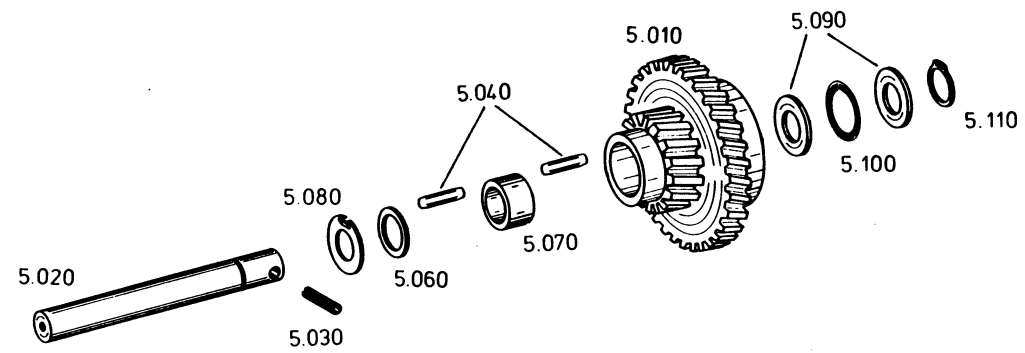

Die Abbildungen sind für die Ausführung nicht verbindlich
Illustrations are not binding for the design
Les illustrations ne sont pas obligatoires pour l'exécution

Gruppe 2052 105 RUECKLAUF
 Group RETURN
 Groupe RETOUR

Stückzahl nach Ausführung / Quantity per model /
 Nombre par modèle

2071 041

15.01.88

Bild Nr. Fig. No. Fig. No.	Teilnummer Partnumber No. de pièce	Benennung	Description	Désignation	Änderung Modification Modification	alle														
						all tous	073													
010	2052 205 043	RUECKLAUFRAD	REV.IDLER GEAR	PIGNON M.AR.			1													
020	2052 305 050	LAGERBOLZEN	BEARING PIN	BOUL.DE PALIER			1													
030	0631 329 090 8X60 DIN 1481	SPANNSTIFT	SLOT.PIN	GOUPILLE ELAST.			1													
040	0735 470 026	LAGERNADEL	BEARING NEEDLE	AIG.DE ROULEMT			28													
060	0730 103 083	SCHEIBE	WASHER	RONDELLE			1													
070	0730 160 847	BUCHSE	BUSH	DOUILLE			1													
080	0730 103 038	ANLAUFSCHIEBE	THRUST WASHER	RONDELLE BUTEE			1													
090	0635 290 034	DRUCKSCHEIBE	PRESSURE DISC	RONDELLE PRESS.			2													
100	0635 302 060	AX.NADELKAEFIG	AX.NEEDLE CAGE	CAGE AIG.AXIALF			1													
110	0630 501 018 22X1,2 DIN 471	SICHERUNGSRING	RETAINING RING	JONC D'ARRET			1													

Gruppe 2052 102 ANTRIEBSWELLE
Group INPUT SHAFT
Groupe ARBRE D'ENTREE

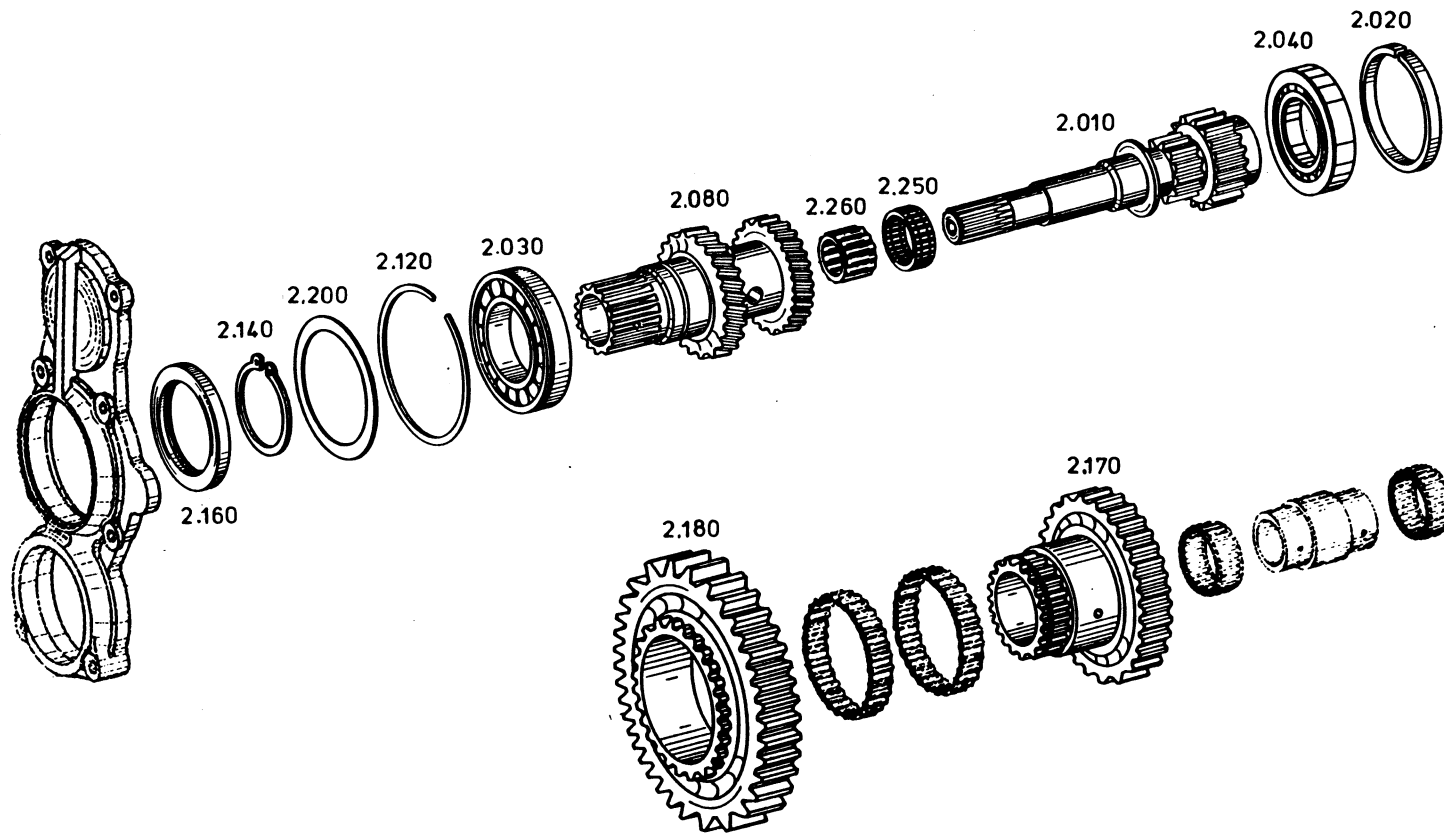

Die Abbildungen sind für die Ausführung nicht verbindlich
Illustrations are not binding for the design
Les illustrations ne sont pas obligatoires pour l'exécution

Gruppe 2052 102 ANTRIEBSWELLE Group INPUT SHAFT Groupe ARBRE D'ENTREE					Stückzahl nach Ausführung / Quantity per model / Nombre par modèle											
					2071 041					15.01.88						
Bild Nr. Fig. No. Fig. No.	Teilnummer Partnumber No. de pièce	Benennung	Description	Désignation	Änderung Modification Modification	alle all tous	073									
010	2052 302 185 Z=20	ANTRIEBSWELLE	INPUT SHAFT	ARBRE D'ENTREE			1									
020	0730 260 450	RING	RING	BAGUE			1									
030	0750 116 045	KUGELLAGER	BALL BEARING	ROULEM.A BILLES			1									
040	0635 416 014	ROLLENLAGER	ROLLER BEARING	ROULEM.A ROUL.			1									
080	2052 302 220 Z=32	ZAHNWELLE	TOOTHED SHAFT				1									
120	0630 503 018 SP 130 DIN 5417	SPRENGRING	SNAP RING	CIRCLIP			1									
140	0630 501 048 75X2,5 DIN 471	SICHERUNGSRING	RETAINING RING	JONC D'ARRET			1									
160	0734 319 064	WELLENDICHTRING	SHAFT SEAL	BAGUE ETANCH.			1									
170	2052 310 167 Z=45	STIRNRAD	SPUR GEAR	PIGNON CYLINDR.			1									
180	2052 310 164 Z=51	STIRNRAD	SPUR GEAR	PIGNON CYLINDR.			1									
200		PASS-SCHEIBE WAHLWEISE	SHIM RING OPTIONAL	RONDELLE AJUST. EN OPTION			1									
	0630 004 124 PS 105X130X0,3	PASS-SCHEIBE	SHIM RING	RONDELLE AJUST.			1									
	0630 004 229 PS 105X130X0,2	PASS-SCHEIBE	SHIM RING	RONDELLE AJUST.			1									
	0630 004 123 PS 105X130X0,1	PASS-SCHEIBE	SHIM RING	RONDELLE AJUST.			1									
250	0635 300 176	NADELKRANZ	NEEDLE CAGE	CAGE A AIG.			1									
260	0635 300 602	NADELKRANZ	NEEDLE CAGE	CAGE A AIG.			1									

Gruppe 2052 104 HAUPTWELLE
 Group MAIN SHAFT
 Groupe ARBRE PRINCIPAL

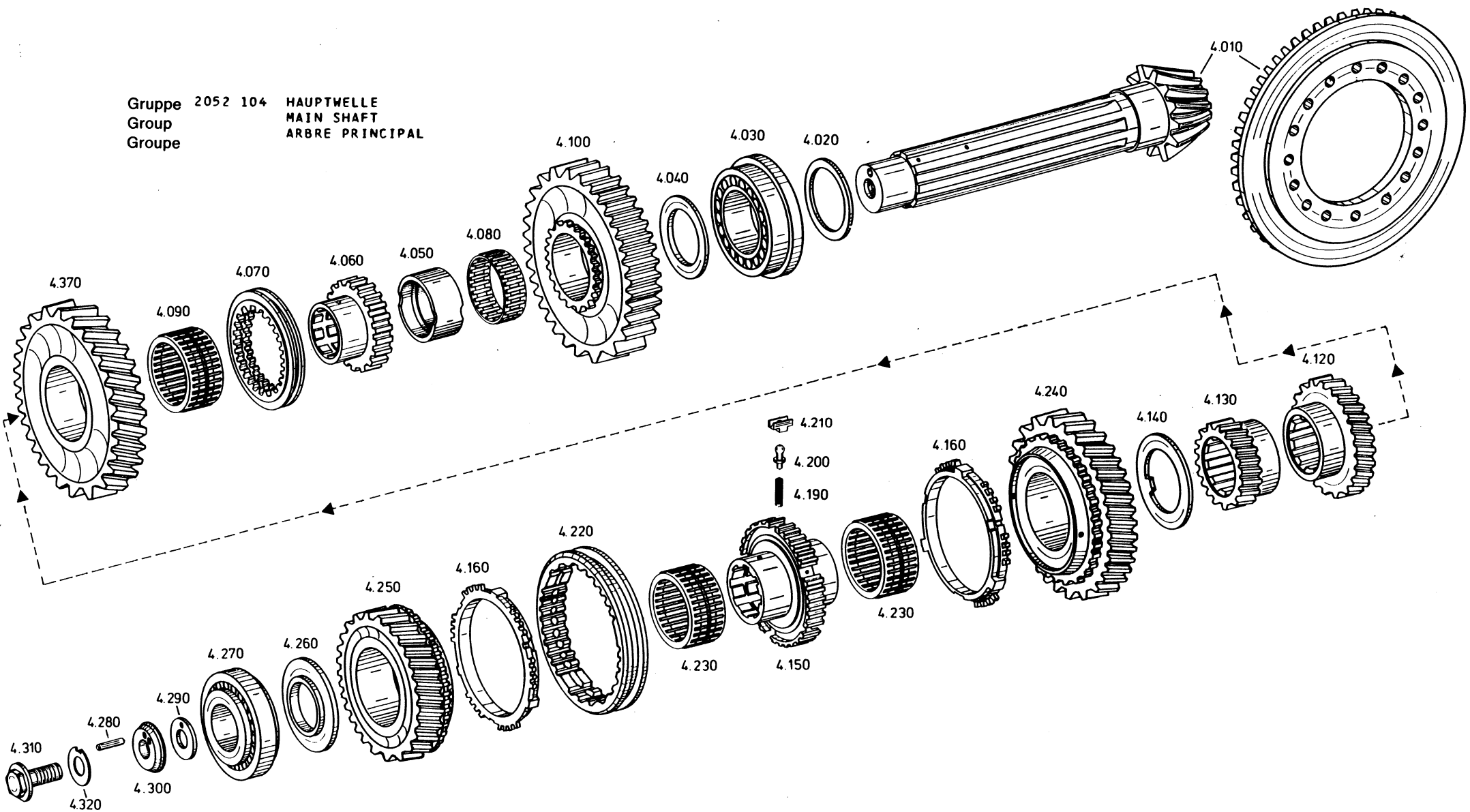

Die Abbildungen sind für die Ausführung nicht verbindlich
 Illustrations are not binding for the design
 Les illustrations ne sont pas obligatoires pour l'exécution

Gruppe 2052 104 HAUPTWELLE
 Group MAIN SHAFT
 Groupe ARBRE PRINCIPAL

Stückzahl nach Ausführung / Quantity per model /
 Nombre par modèle

2071 041

15.01.88

Bild Nr. Fig. No. Fig. No.	Teilnummer Partnumber No. de pièce	Benennung	Description	Désignation	Änderung Modification Modification	alle all tous	073									
010	2052 204 148	KEGELRADSATZ	BEVEL GEAR SET	COUPLE CONIQUE			1									
	UEBERS.C															
020		EINSTELLSCHEIBE	SHIM	RONDELLE			1									
		WAHLWEISE	OPTIONAL	EN OPTION												
	0730 102 633	S=3,0					1									
	0730 102 634	S=2,8					1									
	0730 102 635	S=2,6					1									
	0730 102 636	S=2,4					1									
	0730 102 637	S=2,3					1									
	0730 102 638	S=2,2					1									
	0730 102 639	S=2,1					1									
030	0750 117 210	ROLLENLAGER	ROLLER BEARING	ROULEM.A ROUL.			1									
040	0730 102 942	ANLAUFSCHLEIBE	THRUST WASHER	RONDELLE BUTEE			1									
	S=5,0															
050	0730 161 204	LAUFBUCHSE	BUSH	DOUILLE			1									
060	2052 304 366	MUFFENTRAEGER	SLEEVE CARRIER	PORTE-MANCHON			1									
	1+2 G															
070	2052 304 246	SCHIEBEMUFFE	SLIDING SLEEVE	MANCHON			1									
080	0750 115 080	NADELKAEFIG	NEEDLE CAGE	CAGE A AIG.			1									
090	0750 115 079	NADELKAEFIG	NEEDLE CAGE	CAGE A AIG.			1									
100	2052 304 357	STIRNRAD	SPUR GEAR	PIGNON CYLINDR.			1									
	Z=52/1.G															
120	2052 304 365	STIRNRAD	SPUR GEAR	PIGNON CYLINDR.			1									
	Z=32/5.G															
130	2052 304 364	STIRNRAD	SPUR GEAR	PIGNON CYLINDR.			1									
	Z=21/6.G															
140	0730 200 166	ANLAUFSCHLEIBE	THRUST WASHER	RONDELLE BUTEE			1									
150	2052 304 319	SYNCHRONKOEPPER	SYNCHRO.BODY	MOYEU SYNCHRON.			1									
	3.+4.GG															
160	2052 304 311	SYNCHRONRING	SYNCHRO.RING	BAGUE SYNCHRO.			2									

Gruppe 2052 104 HAUPTWELLE
 Group MAIN SHAFT
 Groupe ARBRE PRINCIPAL

Stückzahl nach Ausführung / Quantity per model /
 Nombre par modèle

2071 041

15.01.88

Bild Nr. Fig. No. Fig. No.	Teilnummer Partnumber No. de pièce	Benennung	Description	Désignation	Änderung Modification Modification	alle all tous	073									
190	0732 040 409	DRUCKFEDER	COMPR.SPRING	RESSORT PRESS.			3									
200	1249 304 323	KUGELBOLZEN	BALL PIN	BOULON A ROTULE			3									
210	2052 304 360	DRUCKSTUECK	PRESSURE PIECE	POUSSOIR			3									
220	1238 304 357	SCHIEBEMUFFE	SLIDING SLEEVE	MANCHON			1									
230	0750 115 079	NADELKAEFIG	NEEDLE CAGE	CAGE A AIG.			2									
240	2052 304 411	STIRNRAD ANLAUFTEIL	SPUR GEAR INTRODUCTION DATE	PIGNON CYLINDR. MOMENT DE DEMARRAGE	24754		1									
	2052 304 349	STIRNRAD AUSLAUFTEIL	SPUR GEAR TERMINATING DATE	PIGNON CYLINDR. MOMENT DE TERMNAISON	24754		1									
250	2052 204 145 Z=37/4.G	STIRNRAD	SPUR GEAR	PIGNON CYLINDR.			1									
260		AUSGL.SCHEIBE WAHLWEISE	SHIM OPTIONAL	RONDELLE EN OPTION			1									
	2052 304 290	S=9,05					1									
	2052 304 291	S=8,90					1									
	2052 304 292	S=8,75					1									
	2052 304 293	S=8,60					1									
	2052 304 294	S=8,45					1									
	2052 304 295	S=8,30					1									
	2052 304 296	S=8,15					1									
	2052 304 297	S=8,00					1									
	2052 304 298	S=7,85					1									
	2052 304 299	S=7,70					1									
	2052 304 300	S=7,55					1									

Gruppe 2052 104 HAUPTWELLE
 Group MAIN SHAFT
 Groupe ARBRE PRINCIPAL

Stückzahl nach Ausführung / Quantity per model /
 Nombre par modèle

2071 041

15.01.88

Bild Nr. Fig. No. Fig. No.	Teilnummer Partnumber No. de pièce	Benennung	Description	Désignation	Änderung Modification Modification	alle all tous	073									
	2052 304 301	S=7,40					1									
	2052 304 302	S=7,25					1									
	2052 304 303	S=7,10					1									
	2052 304 304	S=6,95					1									
	2052 304 305	S=6,80					1									
	2052 304 395	S=7,75					1									
	2052 304 396	S=7,80					1									
	2052 304 397	S=7,90					1									
	2052 304 398	S=7,95					1									
	2052 304 399	S=8,05					1									
	2052 304 400	S=8,10					1									
	2052 304 401	S=8,20					1									
270	0735 370 036	KEG-ROLLENLAGER					1									
280	0631 309 008 6X20 DIN 1474	KERBSTIFT	GROOVED PIN	GOUP.CANNELEE			1									
290		SCHEIBE WAHLWEISE	WASHER OPTIONAL	RONDELLE EN OPTION			1									
	0730 002 727	S=3,5					1									
	0730 002 728	S=3,4					1									
	0730 002 729	S=3,3					1									
	0730 002 730	S=3,2					1									
	0730 002 731	S=3,1					1									

Gruppe 2052 104 HAUPTWELLE
 Group MAIN SHAFT
 Groupe ARBRE PRINCIPAL

Stückzahl nach Ausführung / Quantity per model /
 Nombre par modèle

2071 041

15.01.88

Bild Nr. Fig. No. Fig. No.	Teilnummer Partnumber No. de pièce	Benennung	Description	Désignation	Änderung Modification Modification	alle all tous	073									
	0730 002 732	S=3,0					1									
	0730 002 733	S=2,9					1									
	0730 002 734	S=2,8					1									
	0730 002 735	S=2,7					1									
	0730 002 736	S=2,6					1									
	0730 002 737	S=2,5					1									
	0730 002 738	S=2,4					1									
	0730 002 739	S=2,3					1									
	0730 002 743	S=2,2					1									
	0730 002 744	S=2,1					1									
	0730 002 745	S=2,0					1									
	0730 002 746	S=1,9					1									
	0730 002 747	S=1,8					1									
	0730 002 748	S=1,7					1									
	0730 002 749	S=1,6					1									
	0730 002 750	S=1,5					1									
	0730 002 751	S=1,4					1									
	0730 002 752	S=1,3					1									
	0730 002 753	S=1,2					1									
300	2052 304 261	SCHEIBE	WASHER	RONDELLE			1									
310	0736 617 024	BUNDSCHRAUBE	COLLAR SCREW	VIS A EMBASE			1									
320	0730 603 022	SICHERUNGSBLECH	TAB WASHER	TOLE-FREIN			1									
370	2052 304 376 Z.GG.	SCHRAEGRAD	HELICAL GEAR	PIGN.DENT.HELIC			1									

Gruppe 2052 113 LAMELLENKUPPLG.
Group M.DISC CLUTCH
Groupe EMBRAY.DISQUES

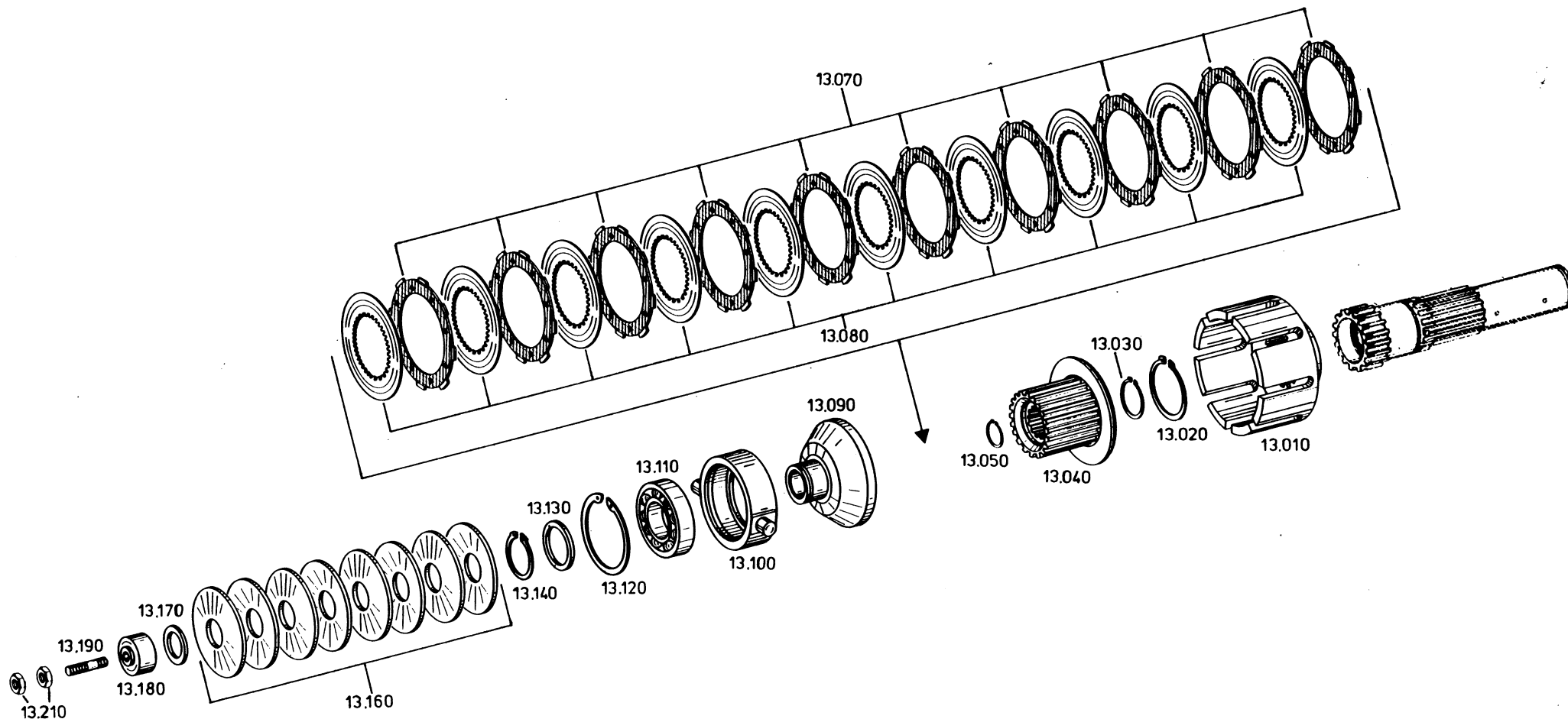

Die Abbildungen sind für die Ausführung nicht verbindlich
Illustrations are not binding for the design
Les illustrations ne sont pas obligatoires pour l'exécution

Gruppe 2052 113 LAMELLENKUPPLG.
 Group M.DISC CLUTCH
 Groupe EMBRAY.DISQUES

Stückzahl nach Ausführung / Quantity per model /
 Nombre par modèle

2071 041

15.01.88

Bild Nr. Fig. No. Fig. No.	Teilnummer Partnumber No. de pièce	Benennung	Description	Désignation	Änderung Modification Modification	alle all tous	073								
010	2052 313 024	KUPPLUNGSGLOCKE	BELL HOUSING	CLOCHE D'EMBRAY			1								
020	0630 501 046 70X2,5 DIN 471	SICHERUNGSRING	RETAINING RING	JONC D'ARRET			1								
030	0630 531 050 40X2,5 DIN 471	SICHERUNGSRING	RETAINING RING	JONC D'ARRET			1								
040	2052 213 002	LAMELLENTRAEGER	DISC CARRIER	PORTE DISQUES			1								
050	0630 531 043 35X2,5 DIN 471	SICHERUNGSRING	RETAINING RING	JONC D'ARRET			1								
070	2052 213 004	AUSSENLAMELLE	O.CLUTCH DISC	DISQUE EXT.			10								
080	2052 313 019	INNENLAMELLE	I.CLUTCH DISC	DISQUE INT.			10								
090	2052 313 011	DRUCKSTUECK	PRESSURE PIECE	POUSSOIR			1								
100	2052 313 007	DRUCKRING	PRESSURE RING	PLAT.PRESSEUR			1								
110	0750 117 044	KUGELLAGER	BALL BEARING	ROULEM.A BILLES			1								
120	0630 502 042 90X3 DIN 472	SICHERUNGSRING	RETAINING RING	JONC D'ARRET			1								
130	0730 100 956	AUSGL.SCHEIBE	SHIM	RONDELLE			1								
140	0630 531 065 50X3 DIN 471	SICHERUNGSRING	RETAINING RING	JONC D'ARRET			1								
160	2052 213 006	FEDERSAEULE	SET OF SPRINGS	COLONNE RESS.			1								
170		EINSTELLSCHEIBE WAHLWEISE	SHIM OPTIONAL	RONDELLE EN OPTION			1								
	0730 101 694	S=4,0					1								
	0730 101 695	S=3,5					1								
	0730 101 696	S=2,0					1								

Gruppe 2052 113 LAMELENKUPPLG.
 Group M.DISC CLUTCH
 Groupe EMBRAY.DISQUES

Stückzahl nach Ausführung / Quantity per model /
 Nombre par modèle

2071 041

15.01.88

Bild Nr. Fig. No. Fig. No.	Teilnummer Partnumber No. de pièce	Benennung	Description	Désignation	Änderung Modification Modification	alle all tous	073									
	0730 101 697	S=2,5					1									
	0730 101 698	S=2,0					1									
180	2052 313 016	STUETZE	SUPPORT	SUPPORT			1									
190	0636 613 026 M 12X30 DIN 940 8.8	STIFTSCHRAUBE	STUD	GOUJON			1									
210	0637 006 027 M 12 DIN 934 8	6KT.MUTTER	HEXAGON NUT	ECROU HEXAGONAL			2									

Gruppe 2052 110 ZAPFWELLE
 Group P.T.O.SHAFT
 Groupe PRISE DE FORCE

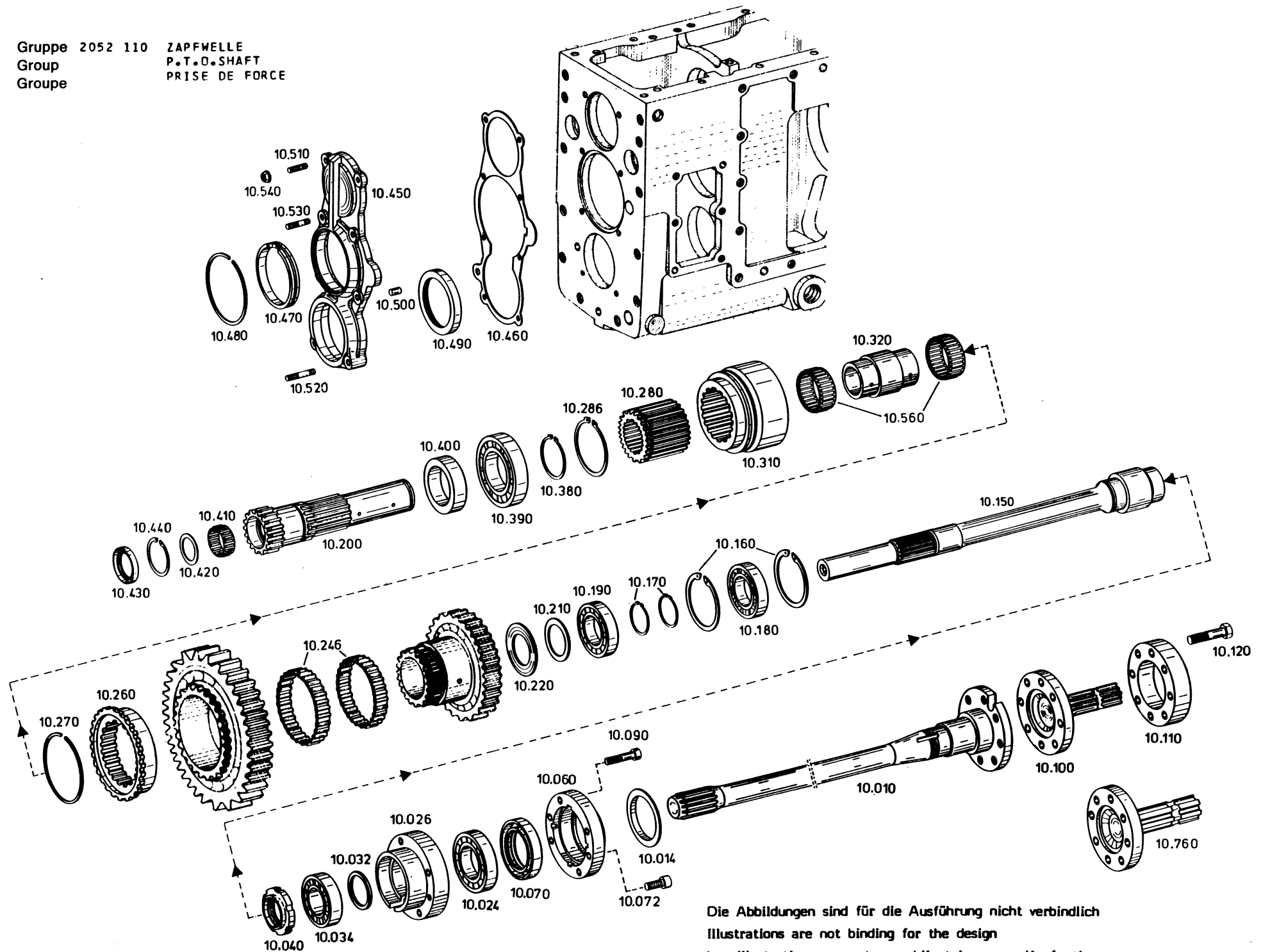

Die Abbildungen sind für die Ausführung nicht verbindlich
 illustrations are not binding for the design
 Les illustrations ne sont pas obligatoires pour l'exécution

Gruppe 2052 110 ZAPFWELLE
 Group P.T.O.SHAFT
 Groupe PRISE DE FORCE

Stückzahl nach Ausführung / Quantity per model /
 Nombre par modèle

2071 041

15.01.88

Bild Nr. Fig. No. Fig. No.	Teilnummer Partnumber No. de pièce	Benennung	Description	Désignation	Änderung Modification Modification	alle all tous	073								
010	2052 310 235	ZAPFWELLE	P.T.O.SHAFT	PRISE DE FORCE			1								
014	2071 310 060	SCHUTZBLECH	PROTECT.SHEET	TOLE PROTECTION			1								
024	0750 117 418	ROLLENLAGER	ROLLER BEARING	ROULEM.A ROUL.			1								
026	2071 310 064	FLANSCH	FLANGE	BRIDE			1								
032		SCHEIBE WAHLWEISE	WASHER OPTIONAL	RONDELLE EN OPTION			1								
	0730 107 121	S=4,00 ANLAUFTEIL	INTRODUCTION DATE	MOMENT DE DEMARRAGE	24269		1								
	0730 003 346	S=4,00 AUSLAUFTEIL	TERMINATING DATE	MOMENT DE TERMNAISON	24269		1								
	0730 107 120	S=3,95 ANLAUFTEIL	INTRODUCTION DATE	MOMENT DE DEMARRAGE	24269		1								
	0730 003 955	S=3,95 AUSLAUFTEIL	TERMINATING DATE	MOMENT DE TERMNAISON	24269		1								
	0730 107 119	S=3,9 ANLAUFTEIL	INTRODUCTION DATE	MOMENT DE DEMARRAGE	24269		1								
	0730 003 954	S=3,90 AUSLAUFTEIL	TERMINATING DATE	MOMENT DE TERMNAISON	24269		1								
	0730 107 118	S=3,85 ANLAUFTEIL	INTRODUCTION DATE	MOMENT DE DEMARRAGE	24269		1								
	0730 003 953	S=3,85 AUSLAUFTEIL	TERMINATING DATE	MOMENT DE TERMNAISON	24269		1								
	0730 107 117	S=3,80 ANLAUFTEIL	INTRODUCTION DATE	MOMENT DE DEMARRAGE	24269		1								
	0730 003 345	S=3,8 AUSLAUFTEIL	TERMINATING DATE	MOMENT DE TERMNAISON	24269		1								
	0730 107 116	S=3,75 ANLAUFTEIL	INTRODUCTION DATE	MOMENT DE DEMARRAGE	24269		1								
	0730 003 952	S=3,75 AUSLAUFTEIL	TERMINATING DATE	MOMENT DE TERMNAISON	24269		1								
	0730 107 115	S=3,70 ANLAUFTEIL	INTRODUCTION DATE	MOMENT DE DEMARRAGE	24269		1								
	0730 003 951	S=3,70 AUSLAUFTEIL	TERMINATING DATE	MOMENT DE TERMNAISON	24269		1								
	0730 107 114	S=3,65 ANLAUFTEIL	INTRODUCTION DATE	MOMENT DE DEMARRAGE	24269		1								
	0730 003 950	S=3,65 AUSLAUFTEIL	TERMINATING DATE	MOMENT DE TERMNAISON	24269		1								
	0730 107 113	S=3,60 ANLAUFTEIL	INTRODUCTION DATE	MOMENT DE DEMARRAGE	24269		1								

Gruppe 2052 110 ZAPFWELLE
 Group P.T.O.SHAFT
 Groupe PRISE DE FORCE

Stückzahl nach Ausführung / Quantity per model /
 Nombre par modèle

2071 041

15.01.88

Bild Nr. Fig. No. Fig. No.	Teilnummer Partnumber No. de pièce	Benennung	Description	Désignation	Änderung Modification Modification	alle all tous	073									
	0730 003 344	S=3,60 AUSLAUFTEIL	TERMINATING DATE	MOMENT DE TERMNAISON	24269		1									
	0730 107 112	S=3,55 ANLAUFTEIL	INTRODUCTION DATE	MOMENT DE DEMARRAGE	24269		1									
	0730 003 949	S=3,55 AUSLAUFTEIL	TERMINATING DATE	MOMENT DE TERMNAISON	24269		1									
	0730 107 111	S=3,50 ANLAUFTEIL	INTRODUCTION DATE	MOMENT DE DEMARRAGE	24269		1									
	0730 003 948	S=3,50 AUSLAUFTEIL	TERMINATING DATE	MOMENT DE TERMNAISON	24269		1									
	0730 107 110	S=3,45 ANLAUFTEIL	INTRODUCTION DATE	MOMENT DE DEMARRAGE	24269		1									
	0730 003 947	S=3,45 AUSLAUFTEIL	TERMINATING DATE	MOMENT DE TERMNAISON	24269		1									
	0730 107 109	S=3,40 ANLAUFTEIL	INTRODUCTION DATE	MOMENT DE DEMARRAGE	24269		1									
	0730 003 343	S=3,40 AUSLAUFTEIL	TERMINATING DATE	MOMENT DE TERMNAISON	24269		1									
	0730 107 108	S=3,35 ANLAUFTEIL	INTRODUCTION DATE	MOMENT DE DEMARRAGE	24269		1									
	0730 003 946	S=3,35 AUSLAUFTEIL	TERMINATING DATE	MOMENT DE TERMNAISON	24269		1									
	0730 107 107	S=3,30 ANLAUFTEIL	INTRODUCTION DATE	MOMENT DE DEMARRAGE	24269		1									
	0730 003 945	S=3,30 AUSLAUFTEIL	TERMINATING DATE	MOMENT DE TERMNAISON	24269		1									
	0730 107 106	S=3,25 ANLAUFTEIL	INTRODUCTION DATE	MOMENT DE DEMARRAGE	24269		1									
	0730 003 944	S=3,25 AUSLAUFTEIL	TERMINATING DATE	MOMENT DE TERMNAISON	24269		1									
	0730 107 105	S=3,20 ANLAUFTEIL	INTRODUCTION DATE	MOMENT DE DEMARRAGE	24269		1									
	0730 003 342	S=3,20 AUSLAUFTEIL	TERMINATING DATE	MOMENT DE TERMNAISON	24269		1									
034	0750 117 392	ROLLENLAGER	ROLLER BEARING	ROULEM.A ROUL.			1									
040	0737 502 003	NUTMUTTER	SLOTTED NUT	ECROU CANNELE			1									
060	2071 310 065	ABSCHLUSSDECKEL	END COVER	COUVERCLE AR.			1									
070	0734 309 058	WELLENDICHRING	SHAFT SEAL	BAGUE ETANCH.			1									

Gruppe 2052 110 ZAPFWELLE
 Group P.T.O.SHAFT
 Groupe PRISE DE FORCE

Stückzahl nach Ausführung / Quantity per model /
 Nombre par modèle
 2071 041 15.01.88

Bild Nr. Fig. No. Fig. No.	Teilnummer Partnumber No. de pièce	Benennung	Description	Désignation	Änderung Modification Modification	alle. all tous	073								
072	0636 101 031 M 8X30 DIN 912 8.8	ZYL.SCHRAUBE	CAP SCREW	VIS TETE CYL.			2								
090	0636 101 430 M 8X55 DIN 912 10.9	ZYL.SCHRAUBE	CAP SCREW	VIS TETE CYL.			4								
100	2052 310 239	FLANSCHZAPFEN	SPIGOT	TETON DE BRIDE	24503		1								
	2052 310 179	ANLAUFTEIL	INTRODUCTION DATE	MOMENT DE DEMARRAGE											
	2052 310 040	FLANSCHZAPFEN	SPIGOT	TETON DE BRIDE	24503		1								
110	2052 310 040	AUSLAUFTEIL	TERMINATING DATE	MOMENT DE TERMAISON			1								
	2052 310 040	FLANSCH	FLANGE	BRIDE			1								
120	0636 011 265 M 12X60 DIN 931 10.9	6KT.SCHRAUBE	HEXAGON SCREW	VIS HEXAGONALE			8								
150	2052 310 192	ZWISCHENWELLE	INTERM.SHAFT	ARBRE INTERM.			1								
160	0630 502 042 90X3 DIN 472	SICHERUNGSRING	RETAINING RING	JONC D'ARRET			2								
170	0630 501 035 50X2 DIN 471	SICHERUNGSRING	RETAINING RING	JONC D'ARRET			2								
180	0750 116 034	KUGELLAGER	BALL BEARING	ROULEM.A BILLES			1								
190	0750 118 185	ROLLENLAGER	ROLLER BEARING	ROULEM.A ROUL.			1								
200	2052 310 161	HOHLWELLE	QUILL SHAFT	ARBRE CREUX			1								
210		AUSGL.SCHEIBE	SHIM	PONDELLE			2								
	0730 000 883	WAHLWEISE	OPTIONAL	EN OPTION			2								
	0730 002 771	S=2,0					2								
	0730 002 770	S=1,75					2								
	0730 005 603	S=1,25					2								
		S=2,25					2								

Gruppe 2052 110 ZAPFWELLE
 Group P.T.O.SHAFT
 Groupe PRISE DE FORCE

Stückzahl nach Ausführung / Quantity per model /
 Nombre par modèle

2071 041

15.01.88

Bild Nr. Fig. No. Fig. No.	Teilnummer Partnumber No. de pièce	Benennung	Description	Désignation	Änderung Modification Modification	alle all tous	073									
	0730 005 604 0730 005 605	S=2,50 S=2,75					2 2									
220	0730 103 413	ANLAUFSSCHEIBE	THRUST WASHER	RONDELLE BUTEE			1									
246	0635 300 250	NADELKLANZ	NEEDLE CAGE	CAGE A AIG.			2									
260	2052 310 138	MUFFENTRAEGER	SLEEVE CARRIER	PORTE-MANCHON			1									
270	0630 503 011 SP 85 DIN 5417	SPRENGRING	SNAP RING	CIRCLIP			1									
280	2052 310 143	PROFILBUCHSE	SPLINED BUSH	DOUILLE PROFIL.			1									
286	0630 501 053 88X3 DIN 471	SICHERUNGSRING	RETAINING RING	JONC D'ARRET			1									
310	2052 310 187	SCHALTMUFFE	G.SHIFT SLEEVE	MANCHON CDE			1									
320	2052 310 142	LAGERBUCHSE	BEARING BUSH	COUSSINET			1									
380	0630 501 041 60X2 DIN 471	SICHERUNGSRING	RETAINING RING	JONC D'ARRET			1									
390	0750 116 051	KUGELLAGER	BALL BEARING	ROULEM.A BILLES			1									
400	0730 160 417	BUCHSE	BUSH	DOUILLE			1									
410	0635 300 613	NADELKLANZ	NEEDLE CAGE	CAGE A AIG.			1									
420	0730 101 678	ANLAUFSSCHEIBE	THRUST WASHER	RONDELLE BUTEE			1									
430	0734 319 074	WELLENDICHTRING	SHAFT SEAL	BAGUE ETANCH.			1									
440	0630 502 029 55X2 DIN 472	SICHERUNGSRING	RETAINING RING	JONC D'ARRET			1									
450	2052 310 158	VERSCHL.DECKEL	SEALING CAP	COUVERCLE			1									

Gruppe 2052 110 ZAPFWELLE
 Group P.T.O.SHAFT
 Groupe PRISE DE FORCE

Stückzahl nach Ausführung / Quantity per model /
 Nombre par modèle

2071 041

15.01.88

Bild Nr. Fig. No. Fig. No.	Teilnummer Partnumber No. de pièce	Benennung	Description	Désignation	Änderung Modification Modification	alle all tous	073									
460	2052 310 238	DICHTUNG ANLAUFTEIL	GASKET INTRODUCTION DATE	JOINT MOMENT DE DEMARRAGE	21144		1									
	2052 310 156	DICHTUNG AUSLAUFTEIL	GASKET TERMINATING DATE	JOINT MOMENT DE TERMNAISON	21144		1									
470	2052 310 144	RING	RING	BAGUE			1									
480	0630 513 029 SW 110	SPRENGRING	SNAP RING	CIRCLIP			1									
490	0734 309 052	WELLENDICHTRING	SHAFT SEAL	BAGUE ETANCH.			1									
500	0631 306 071 10M6X16 ZFN 6	ZYLINDERSTIFT	CYLINDRICAL PIN	GOUPILLE CYL.			1									
510	0636 610 216 M 8X22 DIN 939 10.9	STIFTSCHRAUBE	STUD	GOUJON			2									
520	0636 610 217 M 8X40 DIN 939 10.9	STIFTSCHRAUBE	STUD	GOUJON			2									
530	0636 610 027 M 8X30 DIN 939 10.9	STIFTSCHRAUBE	STUD	GOUJON			4									
540	0637 011 528 M 8	DICHTMUTTER	SEALING NUT	ECROU ETANCH.			8									
560	0501 305 254	NADELKRANZ	NEEDLE CAGE	CAGE A AIG.			2									
760	2052 310 242	FLANSCHZAPFEN ANLAUFTEIL	SPIGOT INTRODUCTION DATE	TETON DE BRIDE MOMENT DE DEMARRAGE	24546		1									
	2052 310 207	FLANSCHZAPFEN AUSLAUFTEIL	SPIGOT TERMINATING DATE	TETON DE BRIDE MOMENT DE TERMNAISON	24546		1									

Gruppe 2052 142 ZAPFW.SCHALTUNG
Group PTO SH.CONTROL
Groupe COMMANDE DE PDF

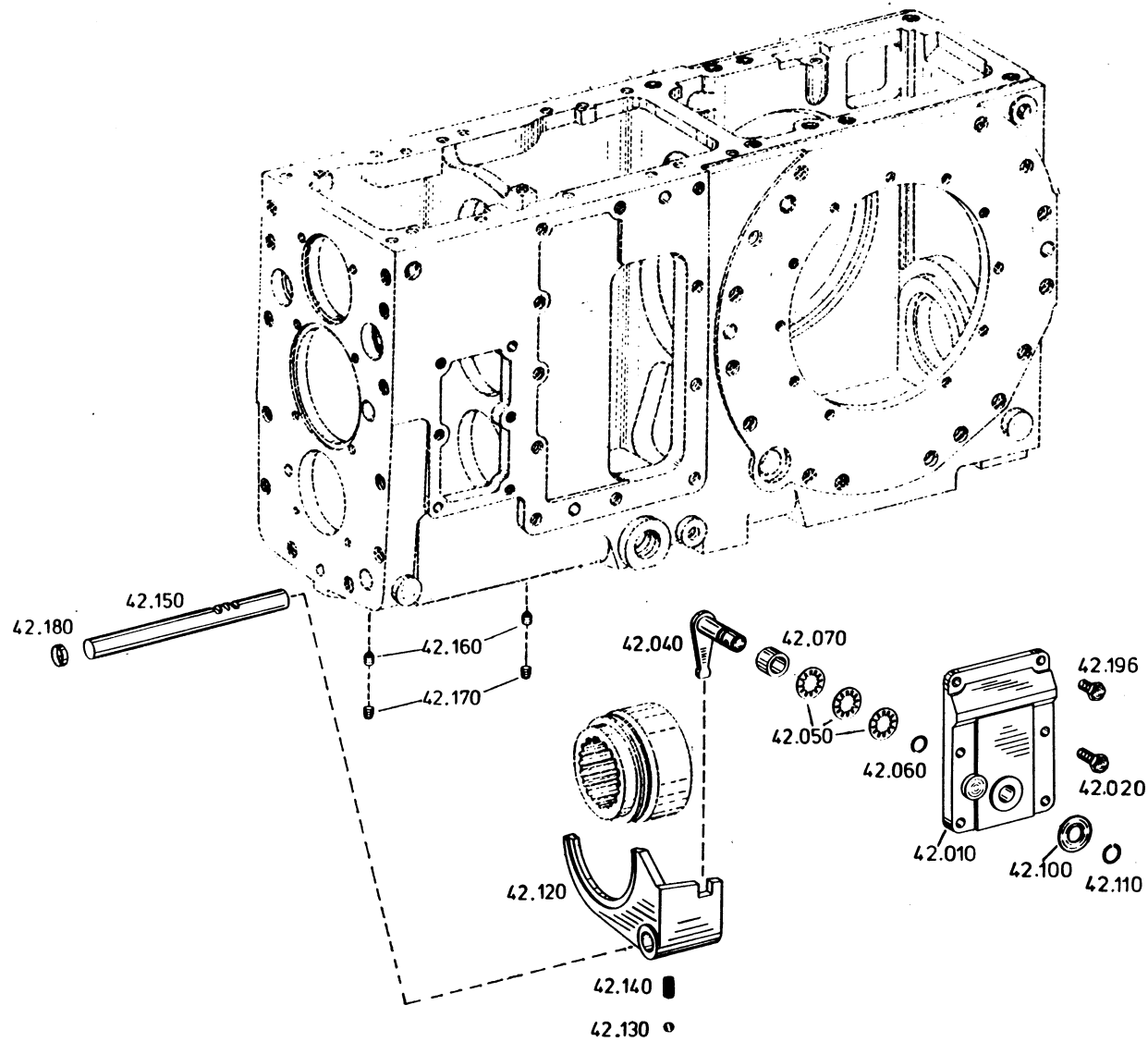

Die Abbildungen sind für die Ausführung nicht verbindlich
Illustrations are not binding for the design
Les illustrations ne sont pas obligatoires pour l'exécution

Gruppe 2052 142 ZAPFW.SCHALTUNG
 Group PTO SH.CONTROL
 Groupe COMMANDE DE PDF

Stückzahl nach Ausführung / Quantity per model /
 Nombre par modèle

2071 041

15.01.88

Bild Nr. Fig. No. Fig. No.	Teilnummer Partnumber No. de pièce	Benennung	Description	Désignation	Änderung Modification Modification	alle all tous	073									
010	2052 342 069	DECKEL	COVER	COUVERCLE			1									
020	0636 015 127 M 10X30 DIN 933 8.8	6KT.SCHRAUBE	HEXAGON SCREW	VIS HEXAGONALE			4									
040	2052 242 051	SCHALTHEBEL	G.SHIFT LEVER	LEVIER CDE VIT.			1									
050	0632 051 016 36,6X20,4X0,4	TELLERFEDER 6301	CUP SPRING	RONDELLE BELLEV			3									
060	0634 306 015 15,3X2,4 ZFN 744	O-RING	O-RING	JOINT TORIQUE			1									
070	0730 061 024	ROHR	PIPE	TUBE			1									
100	0730 150 185	SCHEIBE	WASHER	RONDELLE			1									
110	0630 513 090 SW 20	SPRENGRING	SNAP RING	CIRCLIP			1									
120	2052 342 056	SCHALTGABEL	GEAR SHIFT FORK	FOURCH.PASS.VIT			1									
130	0635 460 021	KUGEL	BALL	BILLE			1									
140	1203 313 004	DRUCKFEDER	COMPR.SPRING	RESSORT PRESS.			1									
150	2052 342 057	SCHALTSCHIENE	GEAR SHIFT RAIL	GLISSIERE CDE			1									
160	1238 306 065	GEWINDESTIFT	SET SCREW	GOUJON FILETE			2									
170	0636 303 002 M 10X1 DIN 909	VERSCHL.SCHR.	SCREW PLUG	VIS FERMETURE			2									
180	0630 361 033 20 DIN 443	VERSCHL.DECKEL	SEALING CAP	COUVERCLE			1									

Gruppe 2052 142 ZAPFW.SCHALTUNG
 Group PTO SH.CONTROL
 Groupe COMMANDE DE PDF

Stückzahl nach Ausführung / Quantity per model /
 Nombre par modèle

2071 041

15.01.88

Bild Nr. Fig. No. Fig. No.	Teilnummer Partnumber No. de pièce	Benennung	Description	Désignation	Anderung Modification Modification	alle all tous	073									
196	0636 015 114 M 10X22 DIN 933 8.8	6KT.SCHRAUBE	HEXAGON SCREW	VIS HEXAGONALE			2									

Gruppe 2052 109 AUSGL.GETRIEBE
Group DIFFERENTIAL
Groupe DIFFERENTIEL

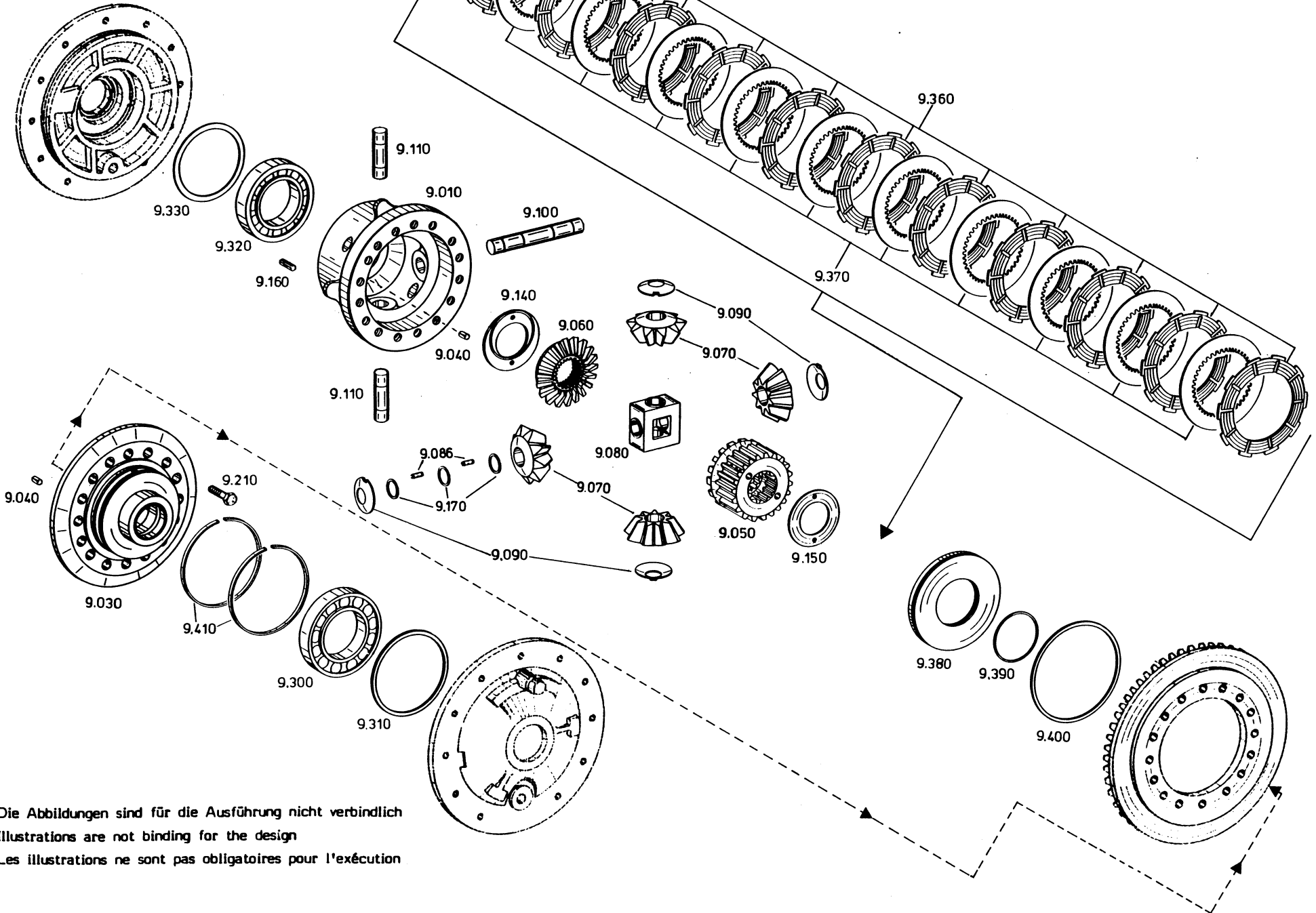

Die Abbildungen sind für die Ausführung nicht verbindlich
Illustrations are not binding for the design
Les illustrations ne sont pas obligatoires pour l'exécution

Gruppe 2052 109 AUSGL.GETRIEBE
 Group DIFFERENTIAL
 Groupe DIFFERENTIEL

Stückzahl nach Ausführung / Quantity per model /
 Nombre par modèle

2071 041

15.01.88

Bild Nr. Fig. No. Fig. No.	Teilnummer Partnumber No. de pièce	Benennung	Description	Désignation	Änderung Modification Modification	alle all tous	073									
010	2052 209 109 LAM.SPER	AUSGL.GEHAUSE	DIFF.CASE	BOITIER DE DIFF			1									
030	2052 209 108 LAMMELLE	FLANSCH	FLANGE	BRIDE			1									
040	0731 305 002	KERBSTIFT	GROOVED PIN	GOUP.CANNELEF			4									
050	2052 309 185 Z=20	ACHSKEGELRAD	AXLE BEVEL GEAR	PLANETAIRE			1									
060	2052 309 173 Z=20 RE	ACHSKEGELRAD	AXLE BEVEL GEAR	PLANETAIRE			1									
070	2052 309 168 Z=13	AUSGL.KEGELRAD	DIFF.BEVEL GEAR	SATELLITE DIFF.			4									
080	2052 309 169	KREUZSTUECK	CROSS JOINT	CROISILLON			1									
086	0735 470 087	NADELROLLE	NEEDLE ROLLER	ROULEAU A AIG.			200									
090	0730 104 678	ANLAUFSCHLEIBE	THRUST WASHER	RONDELLE BUTEE			4									
100	2052 309 171	BOLZEN	PIN	BOULON			1									
110	2052 309 170	BOLZEN	PIN	BOULON			2									
140	0730 150 385	AUSGL.SCHEIBE	SHIM	RONDELLE			1									
150		AUSGL.SCHEIBE WAHLWEISE	SHIM OPTIONAL	RONDELLE EN OPTION			1									
	0730 150 555	S=1,9					1									
	0730 150 556	S=2,0					1									
	0730 150 557	S=2,1					1									
	0730 150 558	S=2,2					1									
	0730 150 559	S=2,3					1									
	0730 150 560	S=2,4					1									
	0730 150 561	S=2,5					1									
160	0631 329 064 6X20 DIN 1481	SPANNSTIFT	SLOT.PIN	GOUPILLE ELAST.			4									
170	0730 104 696	AXIALSCHEIBE	AXIAL WASHER	RONDELLE BUTEE			12									
210	0636 011 023 M 12X50 DIN 931 8.8	6KT.SCHRAUBE	HEXAGON SCREW	VIS HEXAGONALE			16									

Gruppe 2052 109 AUSGL.GETRIEBE Group DIFFERENTIAL Groupe DIFFERENTIEL						Stückzahl nach Ausführung / Quantity per model / Nombre par modèle										
						2071 041					15.01.88					
Bild Nr. Fig. No. Fig. No.	Teilnummer Partnumber No. de pièce	Benennung	Description	Désignation	Anderung Modification Modification	alle all tous	073									
300	0750 117 381	ROLLENLAGER	ROLLER BEARING	ROULEM.A ROUL.			1									
310		AUSGL.SCHEIBE WAHLWEISE	SHIM OPTIONAL	RONDELLE EN OPTION			1									
	2049 309 507	S=2,9					1									
	2049 309 090	S=2,8					1									
	2049 309 506	S=2,7					1									
	2049 309 091	S=2,6					1									
	2049 309 525	S=2,5					1									
	2049 309 524	S=2,4					1									
	2049 309 523	S=2,3					1									
	2049 309 532	S=2,2					1									
	2049 309 533	S=2,1					1									
	2049 309 534	S=2,0					1									
	2049 309 535	S=1,9					1									
	2049 309 536	S=1,8					1									
320	0750 117 106	ROLLENLAGER	ROLLER BEARING	ROULEM.A ROUL.			1									
330		SCHEIBE WAHLWEISE	WASHER OPTIONAL	RONDELLE EN OPTION			1									
	0730 002 542	S=2,0					1									
	0730 002 543	S=1,9					1									
	0730 002 544	S=1,8					1									
	0730 002 545	S=1,7					1									
	0730 002 546	S=1,6					1									

Gruppe 2052 109 AUSGL.GETRIEBE
 Group DIFFERENTIAL
 Groupe DIFFERENTIEL

Stückzahl nach Ausführung / Quantity per model /
 Nombre par modèle

2071 041

15.01.88

Bild Nr. Fig. No. Fig. No.	Teilnummer Partnumber No. de pièce	Benennung	Description	Désignation	Änderung Modification Modification	alle all tous	073									
	0730 002 547	S=1,5					1									
	0730 002 548	S=1,4					1									
	0730 002 549	S=1,3					1									
	0730 002 550	S=1,2					1									
360	2052 209 110 HOERBIGE	AUSSENLAMELLE	O.CLUTCH DISC	DISQUE EXT.			11									
370	2052 309 190	INNENLAMELLE	I.CLUTCH DISC	DISQUE INT.			10									
380	2052 309 191	KOLBEN	PISTON	PISTON			1									
390	0734 307 174	LIPPENDICHTRING	LIP SEAL RING	BAGUE ETANCH.L.			1									
400	0734 307 258	LIPPENDICHTRING	LIP SEAL RING	BAGUE ETANCH.L.			1									
410	0634 402 534 145X5,5 SH DIN 34118	R-RING	PISTON RING	SEGMENT			2									

Gruppe 2052 138 AUSGL.GETRIEBE
Group DIFFERENTIAL
Groupe DIFFERENTIEL

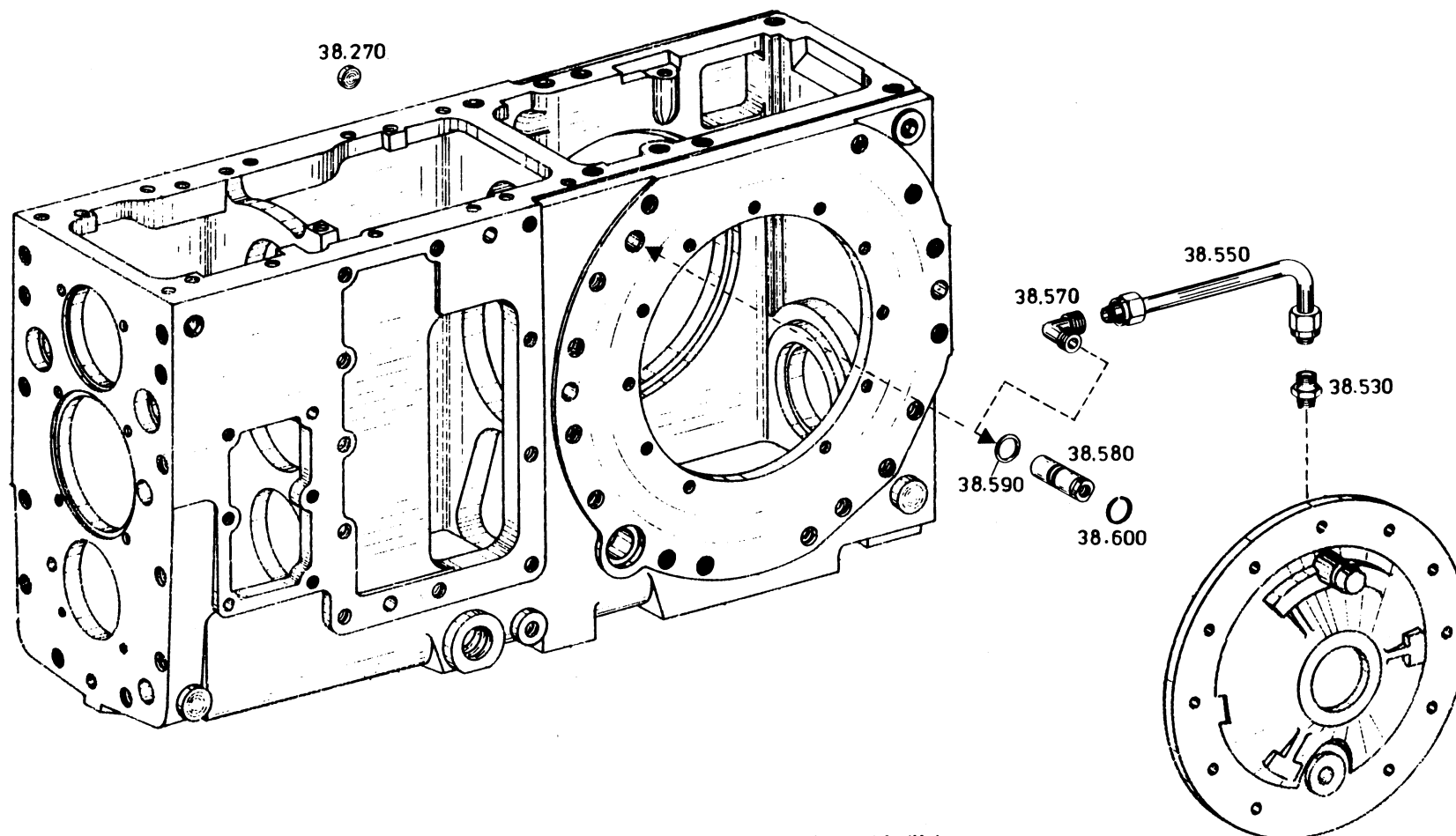

Die Abbildungen sind für die Ausführung nicht verbindlich
Illustrations are not binding for the design
Les illustrations ne sont pas obligatoires pour l'exécution

Gruppe 2052 138
Group
Groupe

AUSGL.GETRIEBE
DIFFERENTIAL
DIFFERENTIEL

Stückzahl nach Ausführung / Quantity per model /
Nombre par modèle

2071 041

15.01.88

Bild Nr. Fig. No. Fig. No.	Teilnummer Partnumber No. de pièce	Benennung	Description	Désignation	Änderung Modification Modification	Stückzahl nach Ausführung / Quantity per model / Nombre par modèle														
						alle all tous	073													
270	0630 361 033 20 DIN 443	VERSCHL. DECKEL	SEALING CAP	COUVERCLE		1														
530	0637 844 601 LL 8 M DIN 3900	STUTZEN	SOCKET	TUBULURE		1														
550	2052 236 108	ROHR	PIPE	TUBE		1														
570	0637 843 009 LL 8 M DIN 3903	STUTZEN	SOCKET	TUBULURE		1														
580	2052 338 084	ÖLZUFUEHRUNG	OIL FEEDER	AMENEE D'HUILE		1														
590	0634 303 161 17X1,5 ZFN 744	O-RING	O-RING	JOINT TORIQUE		1														
600	0630 505 531 A 20 DIN 7993	SPRENGRING	SNAP RING	CIRCLIP		1														

Gruppe 2071 111 ABTRIEB RECHTS U. LINKS, BREMSE
 Group FINAL DRIVE RH/LH, BRAKE
 Groupe SORTIE DROITE/GAUCHE, FREIN

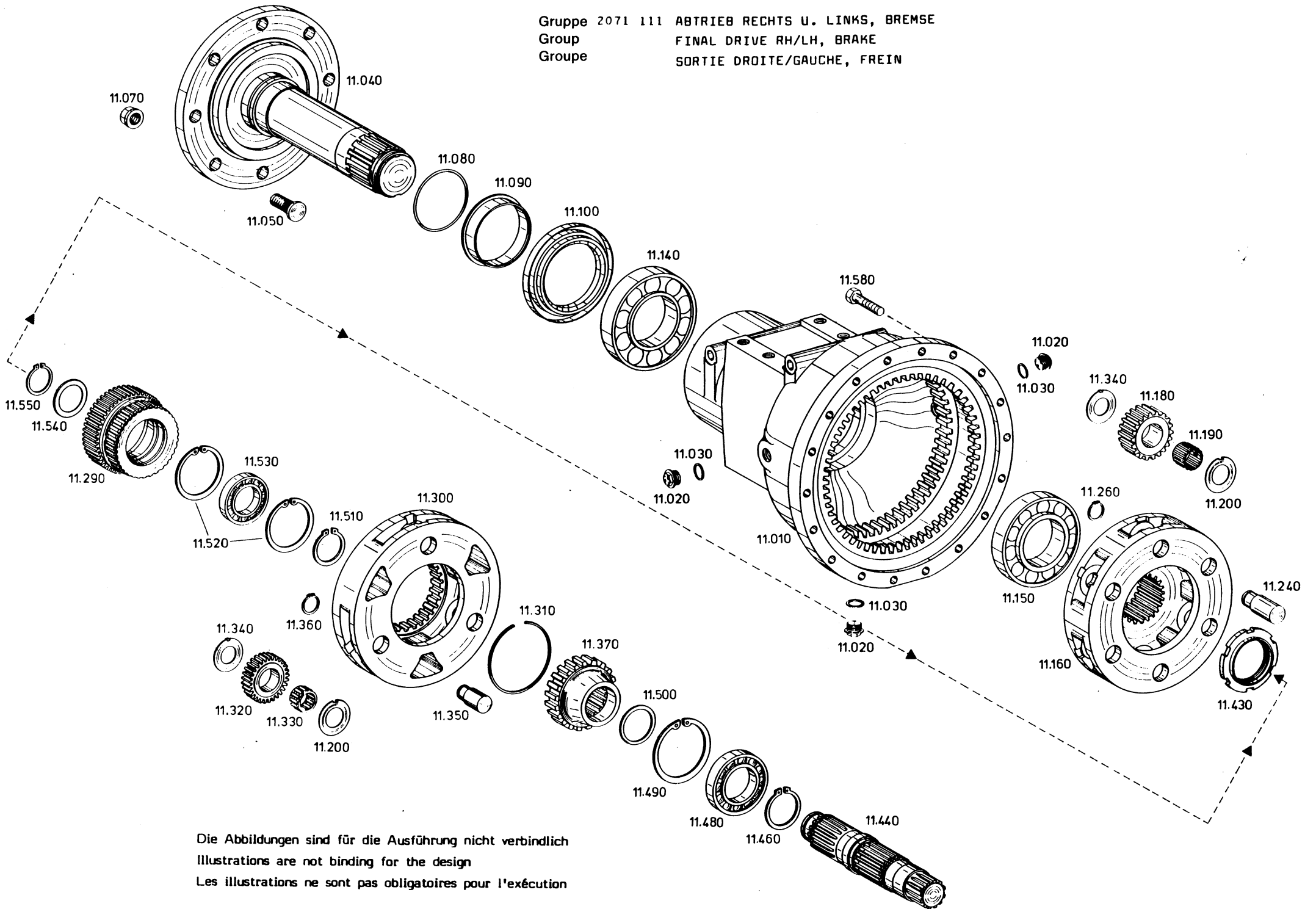

Die Abbildungen sind für die Ausführung nicht verbindlich
 Illustrations are not binding for the design
 Les illustrations ne sont pas obligatoires pour l'exécution

Gruppe 2071 111 ABTRIEB RECHTS U. LINKS, BREMSE
 Group FINAL DRIVE RH/LH, BRAKE
 Groupe SORTIE DROITE/GAUCHE, FREIN

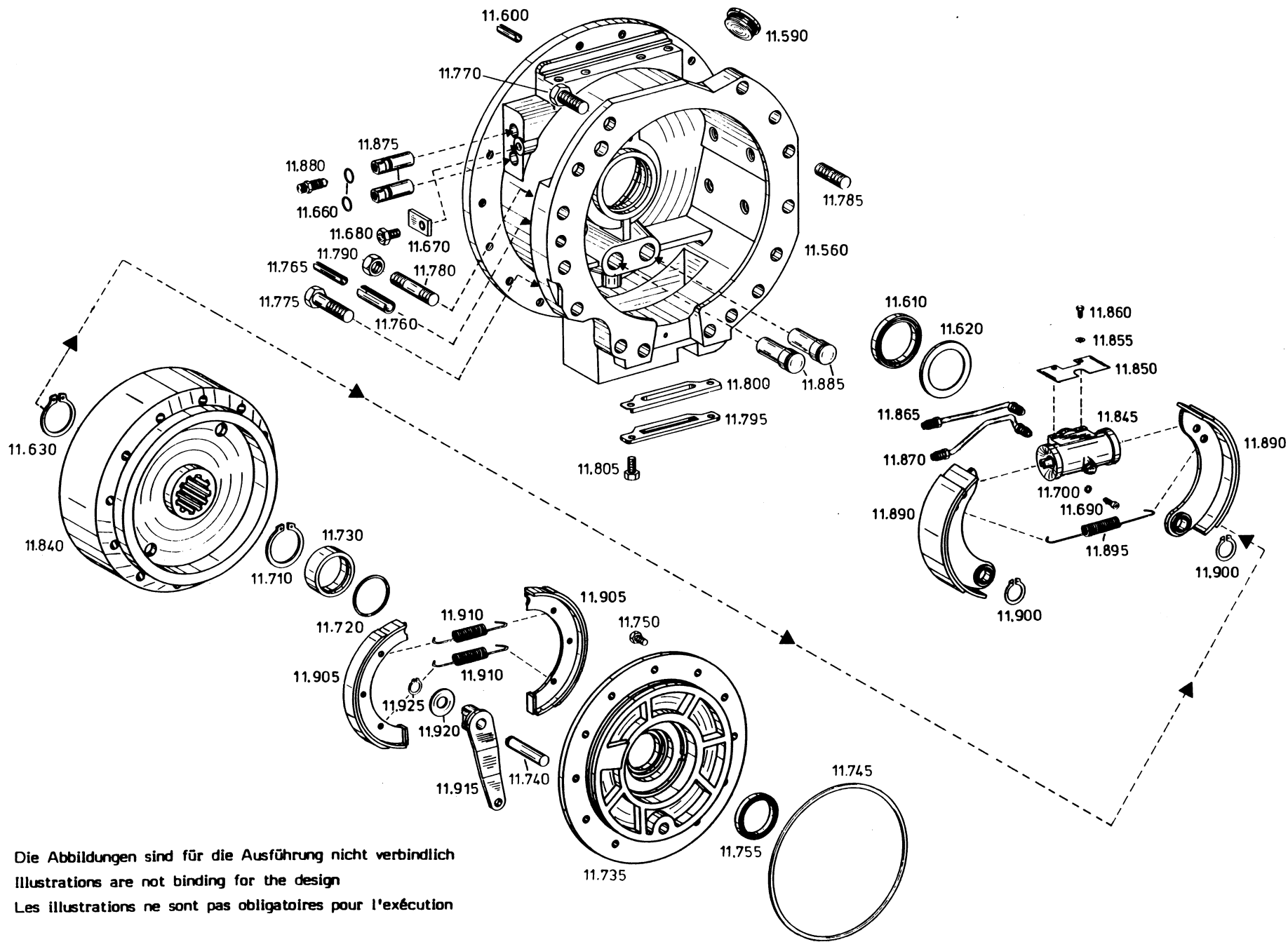

Die Abbildungen sind für die Ausführung nicht verbindlich
 Illustrations are not binding for the design
 Les illustrations ne sont pas obligatoires pour l'exécution

Gruppe 2071 111 ABTRIEB RECHTS U. LINKS, BREMSE
 Group FINAL DRIVE RH/LH, BRAKE
 Groupe SORTIE DROITE/GAUCHE, FREIN

Stückzahl nach Ausführung / Quantity per model /
 Nombre par modèle

2071 041

15.01.88

Bild Nr. Fig. No. Fig. No.	Teilnummer Partnumber No. de pièce	Benennung	Description	Désignation	Änderung Modification Modification	alle all tous	073									
010	2071 211 012	ACHSROHR	AXLE TUBE	TROMPETTE			2									
020	0736 304 017	VERSCHL.SCHR.	SCREW PLUG	VIS FERMETURE			6									
030	0634 801 200 A 24X29 DIN 7603	DICHTRING	SEALING RING	BAGUE ETANCH.			6									
040	2071 311 198	HINTERACHSWELLE	REAR AXLE SHAFT	ARBRE DE PONT			2									
050	4401 303 053	RADBOLZEN	WHEEL BOLT	BOULON DE ROUE			16									
070	0637 018 005 A 22 DIN 74361	RADMUTTER	WHEEL NUT	ECROU DE ROUE			16									
080	0634 306 302 105X3 ZFN 744	O-RING	O-RING	JOINT TORIQUE			2									
090	2071 311 164	BUCHSE	BUSH	DOUILLE			2									
100	0734 300 068	WELLENDICHTRING	SHAFT SEAL	BAGUE ETANCH.			2									
140	0750 117 042	ROLLENLAGER	ROLLER BEARING	ROULEM.A ROUL.			2									
150	0750 117 077	ROLLENLAGER	ROLLER BEARING	ROULEM.A ROUL.			2									
160	2071 311 087	PLANETENTRAEGER	PLANET CARRIER	PORTE-SATELL.			2									
180	2071 311 093 Z=23	PLANETENRAD	PLANET GEAR	SATELLITE			12									
190	0735 320 252	NADELKAEFIG	NEEDLE CAGE	CAGE A AIG.			12									
200	0730 103 288	ANLAUFSCHIEBE	THRUST WASHER	RONDELLE BUTEE			18									
240	2071 311 091	BOLZEN	PIN	BOULON			12									
260	0630 501 024 30X1,5 DIN 471	SICHERUNGSRING	RETAINING RING	JONC D'ARRET			12									

Gruppe 2071 111 ABTRIEB RECHTS U. LINKS, BREMSE
 Group FINAL DRIVE RH/LH, BRAKE
 Groupe SORTIE DROITE/GAUCHE, FREIN

Stückzahl nach Ausführung / Quantity per model /
 Nombre par modèle

2071 041

15.01.88

Bild Nr. Fig. No. Fig. No.	Teilnummer Partnumber No. de pièce	Benennung	Description	Désignation	Änderung Modification Modification	alle all tous	073									
290	2071 311 161 Z=45	SONNENRAD	SUN GEAR	PLANETAIRE			2									
300	2071 311 157	PLANETENTRAEGER	PLANET CARRIER	PORTE-SATELL.			2									
310	0630 513 011 SW 135	SPRENGRING	SNAP RING	CIRCLIP			2									
320	2071 311 094 Z=28	PLANETENRAD	PLANET GEAR	SATELLITE			6									
330	0735 358 069	NADELKAEFIG	NEEDLE CAGE	CAGE A AIG.			6									
340	0730 103 287	ANLAUFSCHIEBE	THRUST WASHER	RONDELLE BUTEE			18									
350	2071 311 092	BOLZEN	PIN	BOULON			6									
360	0630 501 024 30X1,5 DIN 471	SICHERUNGSRING	RETAINING RING	JONC D'ARRET			6									
370	2071 311 160 Z=36	SONNENRAD	SUN GEAR	PLANETAIRE			?									
430	0737 502 103	NUTMUTTER	SLOTTED NUT	ECROU CANNELE			2									
440	2071 311 156 RECHTS	SEITENWELLE	SIDE SHAFT	ARBRE LATERAL			1									
	2071 311 155 LINKS	SEITENWELLE	SIDE SHAFT	ARBRE LATERAL			1									
460	0630 531 076 60X3 DIN 471	SICHERUNGSRING	RETAINING RING	JONC D'ARRET			2									
480	0750 116 051	KUGELLAGER	BALL BEARING	ROULEM.A BILLES			2									
490	0630 502 047 110X4 DIN 472	SICHERUNGSRING	RETAINING RING	JONC D'ARRET			2									
500	0630 526 007 61X71X0,5X3,5	AUSGL.SCHIEBE	SHIM	RONDELLE			2									
510	0630 531 073 58X3 DIN 471	SICHERUNGSRING	RETAINING RING	JONC D'ARRET			2									

Gruppe 2071 111 ABTRIEB RECHTS U. LINKS, BREMSE
 Group FINAL DRIVE RH/LH, BRAKE
 Groupe SORTIE DROITE/GAUCHE, FREIN

Stückzahl nach Ausführung / Quantity per model /
 Nombre par modèle

2071 041

15.01.88

Bild Nr. Fig. No. Fig. No.	Teilnummer Partnumber No. de pièce	Benennung	Description	Désignation	Anderung Modification Modification	alle all tous	073										
520	0630 502 042 90X3 DIN 472	SICHERUNGSRING	RETAINING RING	JONC D'ARRET			4										
530	0750 116 034	KUGELLAGER	BALL BEARING	ROULEM.A BILLFS			2										
540	0730 000 883	SCHEIBE	WASHER	RONDELLE			2										
550	0630 531 061 48X2,5 DIN 471	SICHERUNGSRING	RETAINING RING	JONC D'ARRET			2										
560	2071 311 197 RECHTS	BREMSEGEHAEUSE	BRAKE HOUSING	CARTER DE FREIN			1										
	2071 311 196 LINKS	BREMSEGEHAEUSE	BRAKE HOUSING	CARTER DE FREIN			1										
580	0636 011 265 M 12X60 DIN 931 10.9	6KT.SCHRAUBE	HEXAGON SCREW	VIS HEXAGONALE			36										
590	0636 302 010 M 42X1,5 DIN 908	VERSCHL.SCHR.	SCREW PLUG	VIS FERMETURE			2										
600	0631 329 100 10X40 DIN 1481	SPANNSTIFT	SLOT.PIN	GOUPILLE ELAST.			6										
610	0734 309 041	WELLENDICHTRING	SHAFT SEAL	BAGUE ETANCH.			2										
620	2068 311 229	SCHUTZRING	PROTECTING RING	BAGUE PROTECTR.			2										
630	0630 501 041 60X2 DIN 471	SICHERUNGSRING	RETAINING RING	JONC D'ARRET			2										

Gruppe 2071 111 ABTRIEB RECHTS U. LINKS, BREMSE
 Group FINAL DRIVE RH/LH, BRAKE
 Groupe SORTIE DROITE/GAUCHE, FREIN

Stückzahl nach Ausführung / Quantity per model /
 Nombre par modèle
 2071 041 15.01.88

Bild Nr. Fig. No. Fig. No.	Teilnummer Partnumber No. de pièce	Benennung	Description	Désignation	Änderung Modification Modification	alle all tous	073									
660	0634 306 194 16X3 ZFN 744	O-RING	O-RING	JOINT TORIQUE			4									
670	2068 311 199	HALTEBLECH	FIXING PLATE	TOLE SUPPORT			2									
680	0636 015 147 M 10X18 DIN 933 8.8	6KT.SCHRAUBE	HEXAGON SCREW	VIS HEXAGONALE			2									
690	0636 101 031 M 8X30 DIN 912 8.8	ZYL.SCHRAUBE	CAP SCREW	VIS TETE CYL.			4									
700	0630 305 002 8 DIN 7980	FEDERRING	SPRING WASHER	BAGUE ELASTIQUE			4									
710	0630 501 040 58X2 DIN 471	SICHERUNGSRING	RETAINING RING	JONC D'ARRET			2									
720	0634 306 509 55X3 ZFN 744	O-RING	O-RING	JOINT TORIQUE			2									
730	2068 311 194	BUCHSE	BUSH	DOUILLE			2									
735	2052 309 194	LAGERDECKEL RECHTS	BEARING COVER RH	COUVERCLE DROITE			1									
	2052 309 195	LAGERDECKEL LINKS	BEARING COVER LH	COUVERCLE GAUCHE			1									
740	0731 201 266	BOLZEN	PIN	BOULON			2									

Gruppe 2071 111 ABTRIEB RECHTS U. LINKS, BREMSE
 Group FINAL DRIVE RH/LH, BRAKE
 Groupe SORTIE DROITE/GAUCHE, FREIN

Stückzahl nach Ausführung / Quantity per model /
 Nombre par modèle

2071 041

15.01.88

Bild Nr. Fig. No. Fig. No.	Teilnummer Partnumber No. de pièce	Benennung	Description	Désignation	Aenderung Modification Modification	alle all tous	073									
745	0634 304 049 240X3 ZFN 744	O-RING	O-RING	JOINT TORIQUE			2									
750	0636 015 114 M 10X22 DIN 933 8.8	6KT.SCHRAUBE	HEXAGON SCREW	VIS HEXAGONALE			22									
755	0734 309 042	WELLENDICHRING	SHAFT SEAL	BAGUE ETANCH.			2									
760	0631 329 219 16X60 DIN 1481	SPANNSTIFT	SLOT.PIN	GOUPILLE ELAST.			2									
765	0631 329 218 10X60 DIN 1481	SPANNSTIFT	SLOT.PIN	GOUPILLE ELAST.			2									
770	0636 016 086 M 16X45 DIN 933 10.9	6KT.SCHRAUBE	HEXAGON SCREW	VIS HEXAGONALE			4									
775	0636 011 241 M 16X70 DIN 931 10.9	6KT.SCHRAUBE	HEXAGON SCREW	VIS HEXAGONALE			4									
780	0636 611 178 M 16X65 DIN 939 10.9	STIFTSCHRAUBE	STUD	GOUJON			16									
785	0636 611 106 M 16X45 DIN 939 10.9	STIFTSCHRAUBE	STUD	GOUJON			6									

Gruppe 2071 111 ABTRIEB RECHTS U. LINKS, BREMSE
 Group FINAL DRIVE RH/LH, BRAKE
 Groupe SORTIE DROITE/GAUCHE, FREIN

Stückzahl nach Ausführung / Quantity per model /
 Nombre par modèle

2071 041

15.01.88

Bild Nr. Fig. No. Fig. No.	Teilnummer Partnumber No. de pièce	Benennung	Description	Désignation	Änderung Modification Modification	alle all tous	073									
790	0637 006 066 M 16 DIN 934 10	6KT.MUTTER	HEXAGON NUT	ECROU HEXAGONAL			22									
795	2068 311 300	ABDECKBLECH	COVER PLATE	TOLE PROTECTION			2									
800	2068 311 301	BALG	BELLOW	SOUFFLET			2									
805	0636 015 147 M 10x18 DIN 933 8.8	6KT.SCHRAUBE	HEXAGON SCREW	VIS HEXAGONALE			4									
840 - 925	0501 003 411	DOPPELBREMSE RECHTS 270x80/250x40 TYPE 27-3253	DUAL BRAKE R.H. 270x80/250x40 TYPE 27-3253	FREIN DOUBLE DROITE 270x80/250x40 TYPE 27-3253			1									
	0501 003 412	DOPPELBREMSE LINKS 270x80/250x40 TYPE 27-3253	DUAL BRAKE L.H. 270x80/250x40 TYPE 27-3253	FREIN DOUBLE GAUCHE 270x80/250x40 TYPE 27-3253			1									
840	0501 311 314	BREMSTROMMEL	BRAKE DRUM	TAMBOUR DE FREIN			2									
845		RADZYLINDER KPL. WAHLWEISE	BRAKE CYLINDER CPL. OPTIONAL	CYLINDRE FREIN CPL. EN OPTION			2									
	0501 001 693	RADZYLINDER KPL.	BRAKE CYLINDER CPL.	CYLINDRE FREIN CPL.			2									
	0501 003 451	RADZYLINDER KPL.	BRAKE CYLINDER CPL.	CYLINDRE FREIN CPL.			2									
850	0501 304 901	SCHUTZBLECH	PROTECTION	PROTECTION			2									
855	0630 301 007 A 6 DIN 127	FEDERRING	SPRING WASHER	RAGUE ELASTIQUE			4									
860	0636 015 032 M 6 x 10 DIN 933-8.8	6KT.SCHRAUBE	HEX.HEAD SCREW	VIS A SIX PANS			4									
865	0501 304 902	BREMSROHR RECHTS (ENTLUEFTUNGSRÖHR)	BRAKE LINE R.H. (BREATHER PIPE)	CONDUITE DE FREIN DROITE (TUBE DE DESAERAGE)			1									

Gruppe 2071 111 ABTRIEB RECHTS U. LINKS, BREMSE
 Group FINAL DRIVE RH/LH, BRAKE
 Groupe SORTIE DROITE/GAUCHE, FREIN

Stückzahl nach Ausführung / Quantity per model /
 Nombre par modèle

2071 041

15.01.88

Bild Nr. Fig. No. Fig. No.	Teilnummer Partnumber No. de pièce	Benennung	Description	Désignation	Anderung Modification Modification	alle all tous	073									
870	0501 304 903	BREMSROHR RECHTS (DRUCKROHR)	BRAKE LINE R.H. (THRUST PIPE)	CONDUITE DE FREIN DROITE (TUBE DE PRESSION)			1									
	0501 305 108	BREMSROHR LINKS (ENTLUEFTUNGSRÖHR)	BRAKE LINE L.H. (BREATHER PIPE)	CONDUITE DE FREIN GAUCHE (TUBE DE DESAERAGE)			1									
	0501 305 109	BREMSROHR LINKS (DRUCKROHR)	BRAKE LINE L.H. (THRUST PIPE)	CONDUITE DE FREIN GAUCHE (TUBE DE DESAERAGE)			1									
875	0501 306 325	ZWISCHENSTUECK	ADAPTER PIECE	PIECE INTERMEDIAIRE			4									
880	0501 200 072	ENTLUEFTERVERTIL	BREATHER VALVE	RENIFLARD SOUPE			2									
885	0501 304 906	ANKERBOLZEN	ANCHOR PIN	BOULON ANCRAGE			4									
890	0501 206 771	BREMSBACKE KPL.	BRAKE SHOE CPL.	MACHOIRE CPL.			4									
895	0501 305 147	ZUGFEDER	TENSION SPRING	RESSORT TRACTION			2									
900	0630 501 024 30x1,5 DIN 471	SICHERUNGSRING	CIRCLIP	CIRCLIP			4									
905	0501 207 003	BREMSBACKE KPL.	BRAKE SHOE CPL.	MACHOIRE CPL.			4									
910	0501 300 460	ZUGFEDER	TENSION SPRING	RESSORT TRACTION			4									
915	0501 207 005	BREMSNOCKE RECHTS	BRAKE CAM R.H.	CAME DE FREIN DROITE			1									
	0501 207 006	BREMSNOCKE LINKS	BRAKE CAM L.H.	CAME DE FREIN GAUCHE			1									
920	0501 300 408	BEILEGSCHLEIBE	WASHER	RONDELLE DISQUE			2									
925	0630 501 012 16x1 DIN 471	SICHERUNGSRING	CIRCLIP	CIRCLIP			2									

2052 125

FESTST.BREMSBET.
P. BRAKE ACTUAT.
COMMANDE FREIN STAT.

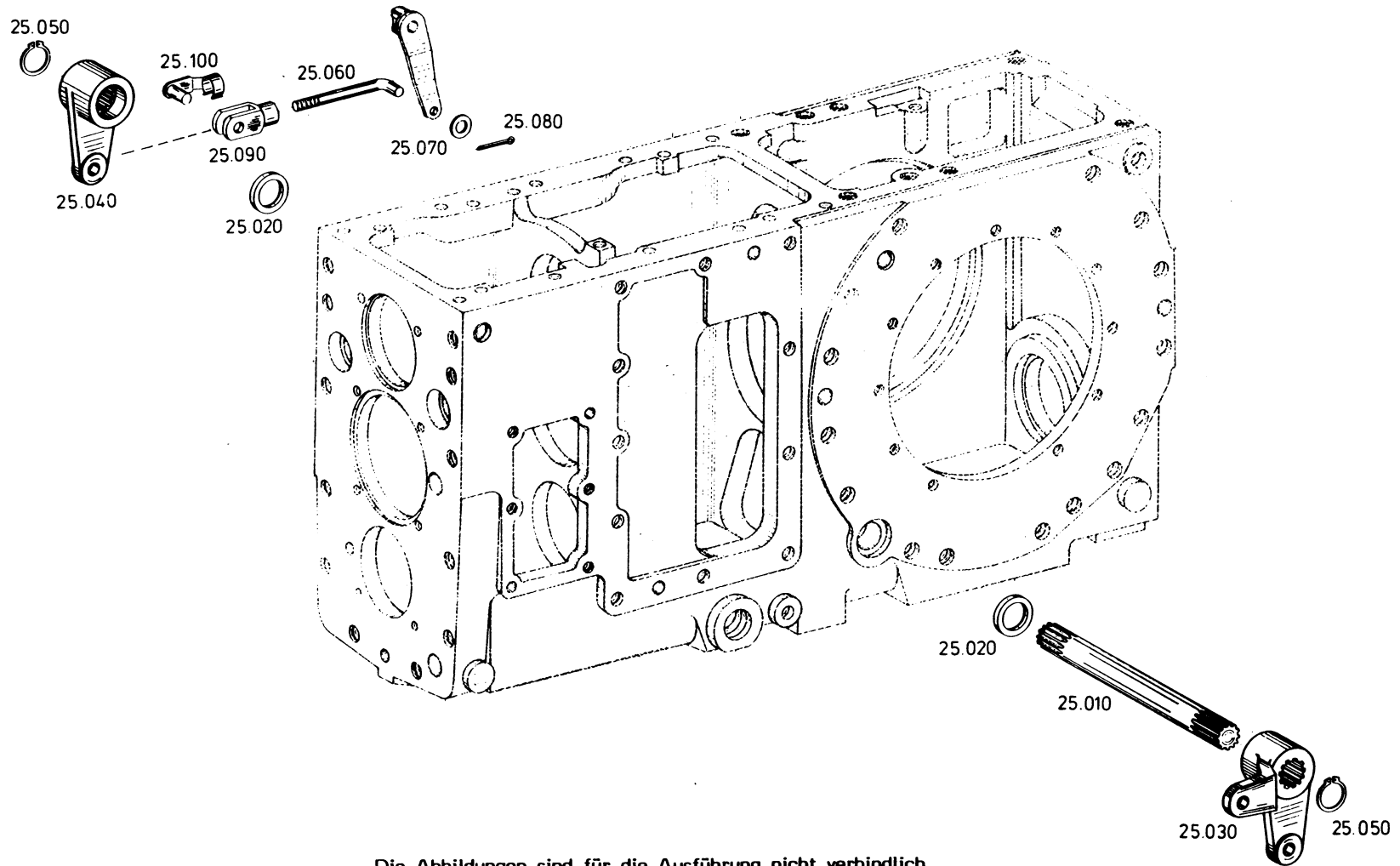

Die Abbildungen sind für die Ausführung nicht verbindlich
Illustrations are not binding for the design
Les illustrations ne sont pas obligatoires pour l'exécution

Gruppe 2052 125 FESTST.BREMSBET
 Group P.BRAKE ACTUAT.
 Groupe CDE FREIN STAT.

Stückzahl nach Ausführung / Quantity per model /
 Nombre par modèle

2071 041

15.01.88

Bild Nr. Fig. No. Fig. No.	Teilnummer Partnumber No. de pièce	Benennung	Description	Désignation	Änderung Modification Modification	Stückzahl nach Ausführung / Quantity per model / Nombre par modèle														
						alle all tous	073													
010	2052 325 001	BREMSWELLE	BRAKE SHAFT	ARBRE DE FREIN			1													
020	0634 300 355 30X40X7 B ZFN 132	WELLENDICHTRING	SHAFT SEAL	BAGUE ETANCH.			2													
030	2052 325 084	BREMSHEBEL LINKS	BRAKE PISTON	LEVIER DE FREIN			1													
040	2052 325 003	BREMSHEBEL	BRAKE PISTON	LEVIER DE FREIN			1													
050	0630 501 023 29X1,5 DIN 471	SICHERUNGSRING	RETAINING RING	JONC D'ARRET			2													
060	2052 325 091	ZUGSTANGE	DRAW BAR	BARRE DE FORCE			2													
070	0630 001 016 A 13 DIN 125	SCHEIBE	WASHER	RONDELLE			2													
080	0631 701 035 4X20 DIN 94	SPLINT	SPLIT PIN	GOUPILLE			2													
090	0632 101 007 G 12X24 DIN 71752	GABELKOPF	FORK HEAD	CHAPE			2													
100	0631 225 011 12X24SXN01	BOLZEN	PIN	BOULON			2													

Gruppe 2052 122 PUMPENANTRIEB
Group PUMP DRIVE
Groupe ENTRMT POMPE

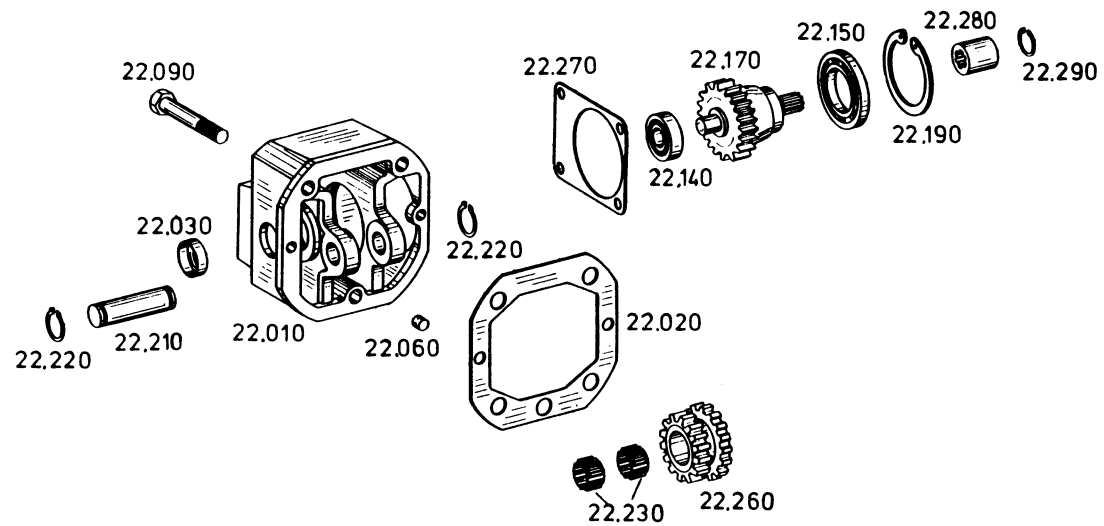

Die Abbildungen sind für die Ausführung nicht verbindlich
Illustrations are not binding for the design
Les illustrations ne sont pas obligatoires pour l'exécution

Gruppe 2052 122 PUMPENANTRIEB
 Group PUMP DRIVE
 Groupe ENTRMT POMPE

Stückzahl nach Ausführung / Quantity per model /
 Nombre par modèle
 2071 041 15.01.88

Bild Nr. Fig. No. Fig. No.	Teilnummer Partnumber No. de pièce	Benennung	Description	Désignation	Änderung Modification Modification	alle all tous	073									
010	2052 322 014	GEHAEUSE	HOUSING	CARTER			1									
020	2052 322 033	EINSTELLSCHEIBE	SHIM	RONDELLE			1									
030	0630 361 039 32 DIN 443	VERSCHL. DECKEL	SEALING CAP	COUVERCLE			1									
060	0631 306 752 10M6X10 ZFN 6	ZYLINDERSTIFT	CYLINDRICAL PIN	GOUPILLE CYL.			2									
090	0636 011 040 M 12X90 DIN 931 8.8	6KT. SCHRAUBE	HEXAGON SCREW	VIS HEXAGONALE			3									
140	0635 332 007	KUGELLAGER	BALL BEARING	ROULEM. A BILLES			1									
150	0635 330 006	KUGELLAGER	BALL BEARING	ROULEM. A BILLES			1									
170	2052 322 054 Z=21	STIRNRAD	SPUR GEAR	PIGNON CYLINDR.			1									
190	0630 502 034 68X2,5 DIN 472	SICHERUNGSRING	RETAINING RING	JONC D'ARRET			1									
210	2052 322 016	LAGERBOLZEN	BEARING PIN	BOUL. DE PALIER			1									
220	0630 501 016 20X1,2 DIN 471	SICHERUNGSRING	RETAINING RING	JONC D'ARRET			2									
230	0635 300 067	NADELKRANZ	NEEDLE CAGE	CAGE A AIG.			2									
260	2052 322 021 Z=13/21	DOPPELSTIRNRAD	DOUBLE GEAR	PIGN. DROIT DOUB			1									
270	2052 322 097	DICHTUNG ANLAUFTEIL	GASKET INTRODUCTION DATE	JOINT MOMENT DE DEMARRAGE	24144		1									
	2032 322 007	DICHTUNG AUSLAUFTEIL	GASKET TERMINATING DATE	JOINT MOMENT DE TERMNAISON	24144		1									
280	2052 322 011	MITNEHMERBUCHSE	DRIVER BUSH				1									

Gruppe 2052 122 PUMPENANTRIEB
 Group PUMP DRIVE
 Groupe ENTRMT POMPE

Stückzahl nach Ausführung / Quantity per model /
 Nombre par modèle

2071 041

15.01.88

Bild Nr. Fig. No. Fig. No.	Teilnummer Partnumber No. de pièce	Benennung	Description	Désignation	Änderung Modification Modification	alle all tous	073									
290	0630 502 002 14X1 DIN 472	SICHERUNGSRING	RETAINING RING	JONC D'ARRET			1									

Gruppe
Group
Groupe

2052 114

KRIECHGANG
CREPP GEAR
RED.VIT RAMPANTE

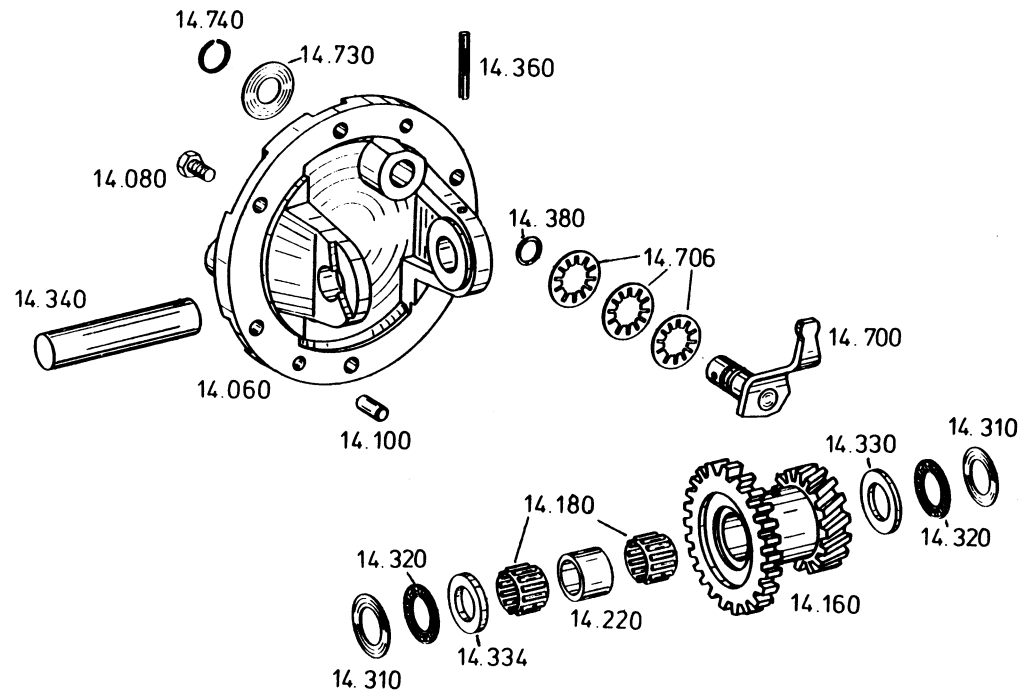

Die Abbildungen sind für die Ausführung nicht verbindlich
Illustrations are not binding for the design
Les illustrations ne sont pas obligatoires pour l'exécution

Gruppe 2052 114 KRIECHGANG
 Group CRAWLER
 Groupe VIT.EXTRA-LENTE

Stückzahl nach Ausführung / Quantity per model /
 Nombre par modèle

2071 041

15.01.88

Bild Nr. Fig. No. Fig. No.	Teilnummer Partnumber No. de pièce	Benennung	Description	Désignation	Änderung Modification Modification	alle all tous	073										
060	2052 314 127	LAGERDECKEL	BEARING COVER	COUVERCLE			1										
080	0636 015 115 M 10X22 DIN 933 10.9	6KT.SCHRAUBE	HEXAGON SCREW	VIS HEXAGONALE			6										
100	0631 306 074 10M6X24 ZFN 6	ZYLINDERSTIFT	CYLINDRICAL PIN	GOUPILLE CYL.			2										
160	2052 314 157 Z=27/19	DOPPELRAD	DOUBLE GEAR	PIGNON DOUBLE			1										
180	0750 115 061	NADELKRANZ	NEEDLE CAGE	CAGE A AIG.			2										
220	0730 062 582 L=25,2	ABSTANDSROHR	SPACER PIPE				1										
310	0635 290 003	AXIALSCHEIBE	AXIAL WASHER	RONDELLE BUTEE			2										
320	0635 302 011	AX.NADELKAEFIG	AX.NEEDLE CAGE	CAGE AIG.AXIALE			2										
330		SCHEIBE WAHLWEISE	WASHER OPTIONAL	RONDELLE EN OPTION			1										
	0730 105 166	S=5,15					1										
	0730 105 167	S=5,2					1										
	0730 105 168	S=5,25					1										
	0730 105 169	S=5,35					1										
	0730 105 170	S=5,4					1										
	0730 105 171	S=5,5					1										
	0730 105 172	S=5,6					1										
	0730 105 173	S=5,8					1										
	0730 107 026	S=5,70					1										
334	0730 105 175	SCHEIBE	WASHER	RONDELLE			1										
340	2052 314 136	BOLZEN	PIN	BOULON			1										
360	0631 329 074 6X50 DIN 1481	SPANNSTIFT	SLOT.PIN	GOUPILLE ELAST.			1										

Gruppe 2052 114 KRIECHGANG
 Group CRAWLER
 Groupe VIT.EXTRA-LENTE

Stückzahl nach Ausführung / Quantity per model /
 Nombre par modèle

2071 041

15.01.88

Bild Nr. Fig. No. Fig. No.	Teilnummer Partnumber No. de pièce	Benennung	Description	Désignation	Änderung Modification Modification	alle all tous	073									
380	0634 306 015 15,3X2,4 ZFN 744	O-RING	O-RING	JOINT TORIQUE			1									
700	2052 214 060 (INNEN)	SCHALTHEBEL	G.SHIFT LEVER	LEVIER CDE VIT.			1									
706	0632 051 016 36,6X20,4X0,4	TELLERFEDER	CUP SPRING	RONDELLE BELLEV			3									
730	0730 150 185	SCHEIBE	WASHER	RONDELLE			1									
740	0630 513 090 SW 20	SPRENGRING	SNAP RING	CIRCLIP			1									

Tafel 2052 146 VORDERR. ANTRIEB
 Table FRONT WHEEL 'DRIVE
 Planche COMMANDE ROUES AV.

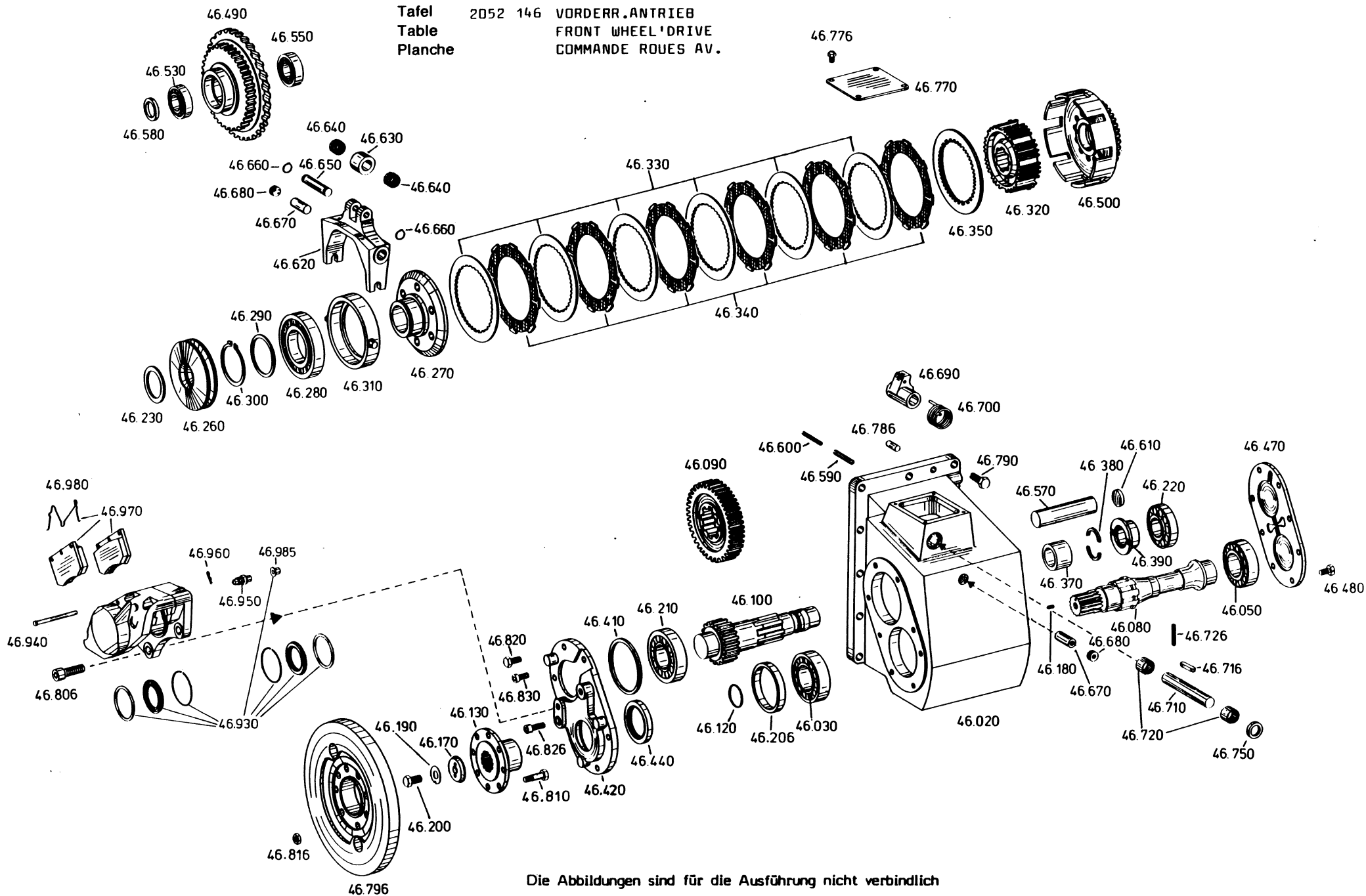

Die Abbildungen sind für die Ausführung nicht verbindlich
 Illustrations are not binding for the design
 Les illustrations ne sont pas obligatoires pour l'exécution

Gruppe 2052 146 VORDERRADANTR.
 Group FRONT WH.DRIVE
 Groupe ENTRAIN.ROUE AV

Stückzahl nach Ausführung / Quantity per model /
 Nombre par modèle

2071 041

15.01.88

Bild Nr. Fig. No. Fig. No.	Teilnummer Partnumber No. de pièce	Benennung	Description	Désignation	Änderung Modification Modification	alle all tous	073									
020	2052 346 493	GEHÄUSE	HOUSING	CARTER			1									
030	0750 117 389	ROLLENLAGER	ROLLER BEARING	ROULEM.A ROUL.			1									
050	0750 117 388	ROLLENLAGER	ROLLER BEARING	ROULEM.A ROUL.			1									
080	2052 346 483	ABTRIEBSWELLE	OUTPUT SHAFT	ARBRE DE SORTIE			1									
090	2052 346 429	STIRNRAD	SPUR GEAR	PIGNON CYLINDR.			1									
100	2052 346 430	ZAHNRADWELLE	GEAR SHAFT	ARBRE DE PIGNON			1									
120	0634 306 247 40X2 ZFN 744	O-RING	O-RING	JOINT TORIQUE			1									
130	2052 346 386	ABTRIEBSFLANSCH	OUTPUT FLANGE	BRIDE DE SORTIE			1									
170	2407 346 025	SCHEIBE	WASHER	RONDELLE	24815		1									
	2049 346 096	ANLAUFTEIL	INTRODUCTION DATE	MOMENT DE DEMARRAGE	24815		1									
		SCHEIBE	WASHER	RONDELLE			1									
		AUSLAUFTEIL	TERMINATING DATE	MOMENT DE TERMNAISON			1									
180	0631 308 026 5X12 DIN 1473	KERBSTIFT	GROOVED PIN	Goup.cannelee			1									
190	0630 602 004 13 DIN 432	SICHERUNGSBLECH	TAB WASHER	TOLE-FREIN			1									
200	0636 016 155 M 12X28 DIN 933 10.9	6KT.SCHRAUBE	HEXAGON SCREW	VIS HEXAGONALF			1									
206		DISTANZRING	SPACER RING	BAGUE ENTRET.			1									
		WAHLWEISE	OPTIONAL	EN OPTION			1									
	0730 062 240	S=8,9					1									
	0730 062 241	S=8,7					1									

Gruppe 2052 146 VORDERRADANTR.
 Group FRONT WH.DRIVE
 Groupe ENTRAIN.ROUE AV

Stückzahl nach Ausführung / Quantity per model /
 Nombre par modèle

2071 041

15.01.88

Bild Nr. Fig. No. Fig. No.	Teilnummer Partnumber No. de pièce	Benennung	Description	Désignation	Änderung Modification Modification	alle all tous	073									
	0730 062 242	S=8,5					1									
	0730 062 243	S=8,4					1									
	0730 062 244	S=8,3					1									
	0730 062 245	S=8,2					1									
	0730 062 246	S=8,1					1									
210	0750 117 068	ROLLENLAGER	ROLLER BEARING	ROULEM.A ROUL.			1									
220	0750 117 076	ROLLENLAGER	ROLLER BEARING	ROULEM.A ROUL.			1									
230		EINSTELLSCHEIBE WAHLWEISE	SHIM OPTIONAL	RONDELLE EN OPTION			1									
	0730 100 980	S=5,0					1									
	0730 100 981	S=4,5					1									
	0730 100 982	S=4,0					1									
	0730 100 983	S=3,5					1									
	0730 100 984	S=3,0					1									
	0730 100 985	S=2,5					1									
	0730 100 986	S=2,0					1									
260	2052 246 213	FEDERSAEULE	SET OF SPRINGS	COLONNE RESS.			1									
270	2052 346 352	DRUCKSTUECK	PRESSURE PIECE	POUSSOIR			1									
280	0735 340 074	KUGELLAGER	BALL BEARING	ROULEM.A BILLES			1									
290	0730 100 668	ABSTANDSCHEIBE S=3,0	DISTANCE WASHER	DISQUE ENTRET.			1									
300	0630 501 044	SICHERUNGSRING 65X2,5 DIN 471	RETAINING RING	JONG D'ARRET			1									

Gruppe 2052 146 VORDERRADANTR.
 Group FRONT WH.DRIVE
 Groupe ENTRAIN.ROUE AV

Stückzahl nach Ausführung / Quantity per model /
 Nombre par modèle

2071 041

15.01.88

Bild Nr. Fig. No. Fig. No.	Teilnummer Partnumber No. de pièce	Benennung	Description	Désignation	Anderung Modification Modification	alle all tous	073								
310	2049 346 029	DRUCKRING	PRESSURE RING	PLAT.PRESSEUR			1								
320	2052 346 481	LAMELLENTRAEGER	DISC CARRIER	PORTE DISQUES			1								
330	2049 346 087	INNENLAMELLE	I.CLUTCH DISC	DISQUE INT.			6								
340	2052 246 270	AUSSENLAMELLE	O.CLUTCH DISC	DISQUE EXT.			6								
350	2049 346 033	DRUCKSCHEIBE	PRESSURE DISC	RONDELLE PRESS.			1								
370	0730 160 135	ZWISCHENROHR	INTERM.TUBE	TUBE INTERM.			1								
380	0730 100 708	GETEILTER RING	SPLIT RING	BAGUE DIVISEE			1								
390	2052 346 428	ANLAUFBUCHSE	THRUST BUSH	DOUILLE BUTEE			1								
410		AUSGL.SCHEIBE WAHLWEISE	SHIM OPTIONAL	RONDELLE EN OPTION			1								
	0730 102 103	S=2,8					1								
	0730 102 104	S=2,75					1								
	0730 102 105	S=2,7					1								
	0730 102 106	S=2,65					1								
	0730 102 060	S=2,6					1								
	0730 102 061	S=2,55					1								
	0730 102 062	S=2,5					1								
	0730 102 063	S=2,45					1								
	0730 102 064	S=2,4					1								
	0730 102 065	S=2,35					1								
	0730 102 066	S=2,3					1								
	0730 102 067	S=2,25					1								
	0730 102 068	S=2,2					1								

Gruppe 2052 146 VORDERRADANTR.
 Group FRONT WH.DRIVE
 Groupe ENTRAIN.ROUE AV

Stückzahl nach Ausführung / Quantity per model /
 Nombre par modèle

2071 041

15.01.88

Bild Nr. Fig. No. Fig. No.	Teilnummer Partnumber No. de pièce	Benennung	Description	Désignation	Änderung Modification Modification	alle all tous	073									
	0730 102 069	S=2,15					1									
	0730 102 070	S=2,1					1									
	0730 102 071	S=2,05					1									
	0730 102 072	S=2,0					1									
	0730 102 073	S=1,95					1									
	0730 102 074	S=1,9					1									
	0730 102 075	S=1,85					1									
	0730 102 700	S=1,8					1									
420	2052 346 564	GEHAUSEDECKEL ANLAUFTEIL	HOUSING COVER INTRODUCTION DATE	COUVERCLE CART. MOMENT DE DEMARRAGE	25067		1									
	2052 346 426	GEHAUSEDECKEL AUSLAUFTEIL	HOUSING COVER TERMINATING DATE	COUVERCLE CART. MOMENT DE TERMNAISON	25067		1									
440	0634 309 220 58X80X10/12 ZFN 132	WELLENDICHRING	SHAFT SEAL	BAGUE ETANCH.			1									
470	2052 346 066	GEHAUSEDECKEL HINTEN	HOUSING COVER	COUVERCLE CART.			1									
480	0636 015 110 M 10X20 DIN 933 8.8	6KT.SCHRAUBE	HEXAGON SCREW	VIS HEXAGONALE			8									
490	2052 346 465 Z=45/62	DOPPELSTIRNRAD	DOUBLE GEAR	PIGN.DROIT DOUB			1									
500	2052 246 249 Z=35	STIRNRAD	SPUR GEAR	PIGNON CYLINDR.			1									
530	0750 117 297	ROLLENLAGER	ROLLER BEARING	ROULEM.A ROUL.			1									
550	0750 117 043	ROLLENLAGER	ROLLER BEARING	ROULEM.A ROUL.			1									
570	2052 346 427	LAGERBOLZEN	BEARING PIN	BOUL.DE PALIER			1									
580		RING WAHLWEISE	RING OPTIONAL	BAGUE EN OPTION			1									

Gruppe 2052 146 VORDERRADANTR.
 Group FRONT WH.DRIVE
 Groupe ENTRAIN.ROUE AV

Stückzahl nach Ausführung / Quantity per model /
 Nombre par modèle
 2071 041 15.01.88

Bild Nr. Fig. No. Fig. No.	Teilnummer Partnumber No. de pièce	Benennung	Description	Désignation	Änderung Modification Modification	alle all tous	073									
	0730 062 214	S=6,7					1									
	0730 062 215	S=6,6					1									
	0730 062 216	S=6,5					1									
	0730 062 217	S=6,4					1									
	0730 062 218	S=6,3					1									
	0730 062 219	S=6,2					1									
	0730 062 220	S=6,1					1									
	0730 062 221	S=6,0					1									
	0730 062 222	S=5,9					1									
	0730 062 223	S=5,8					1									
590	0631 329 072 6X40 DIN 1481	SPANNSTIFT	SLOT.PIN	GOUPILLE ELAST.			1									
600	0631 329 145 3,5X40 DIN 1481	SPANNSTIFT	SLOT.PIN	GOUPILLE ELAST.			1									
610	0630 361 029 30 DIN 443	VERSCHL.DECKEL	SEALING CAP	COUVERCLE			1									
620	2052 246 252	AUSRUECKGABEL	RELEASE FORK	FOURCHETTE DEBR			1									
630	0730 160 252	ROLLE	ROLLER	GALET			1									
640	0635 300 512	NADELKAEFIG	NEEDLE CAGE	CAGE A AIG.			2									
650	2049 346 044	BOLZEN	PIN	BOULON			1									

Gruppe 2052 146 VORDERRADANTR.
 Group FRONT WH.DRIVE
 Groupe ENTRAIN.ROUE AV

Stückzahl nach Ausführung / Quantity per model /
 Nombre par modèle

2071 041

15.01.98

Bild Nr. Fig. No. Fig. No.	Teilnummer Partnumber No. de pièce	Benennung	Description	Désignation	Änderung Modification Modification	alle all tous	073									
660	0630 501 008 12X1 DIN 471	SICHERUNGSRING	RETAINING RING	JONC D'ARRET			2									
670	0731 201 419	BOLZEN ANLAUFTEIL	PIN INTRODUCTION DATE	BOULON MOMENT DE DEMARRAGE	20292		2									
	0731 201 058	BOLZEN AUSLAUFTEIL	PIN TERMINATING DATE	BOULON MOMENT DE TERMNAISON	20292		2									
680	0636 301 006 M 18X1,5 DIN 906	VERSCHL.SCHR.	SCREW PLUG	VIS FERMETURE			2									
690	2052 346 504	NOCKEN	CAM	CAME			1									
700	0732 010 002	DREHFEDER	TORSION SPRING	RESSORT TORSION			1									
710	2052 346 501	SCHALTWELLE	G.SHIFT SHAFT	ARBRE CDE VIT.			1									
716	0631 501 412 B 6X4X36 DIN 6885	PASSFEDER	FITTING KEY	CLAVETTE			1									
720	0635 303 050	NADELHUELSE	NEEDLE SLEEVE	DOUILLE A AIG.			2									
726	0631 329 158 3X32 DIN 1481	SPANNSTIFT	SLOT.PIN	GOUPILLE ELAST.			1									
750	0634 300 229 20X30X7 B ZFN 132	WELLENDICHTRING	SHAFT SEAL	BAGUE ETANCH.			1									
770	2052 346 324	DECKEL	COVER	COUVERCLE			1									
776	0636 015 060 M 8X12 DIN 933 8.8	6KT.SCHRAUBE	HEXAGON SCREW	VIS HEXAGONALE			4									

Gruppe 2052 146 VORDERRADANTR.
 Group FRONT WH.DRIVE
 Groupe ENTRAIN.ROUE AV

Stückzahl nach Ausführung / Quantity per model /
 Nombre par modèle
 2071 041 15.01.88

Bild Nr. Fig. No. Fig. No.	Teilnummer Partnumber No. de pièce	Benennung	Description	Désignation	Änderung Modification Modification	alle all tous	073									
786	0631 306 081 12M12X30 ZFN 6	ZYLINDERSTIFT	CYLINDRICAL PIN	GOUPILLE CYL.			2									
796	2052 346 560	BREMSSCHEIBE	BRAKE DISC	DISQUE DE FREIN			1									
806	0636 101 196 M 12X35 DIN 912 10.9	ZYL.SCHRAUBE	CAP SCREW	VIS TETE CYL.			2									
810	0636 020 251 M 10X1X55 DIN 960 10.9	6KT.SCHRAUBE	HEXAGON SCREW	VIS HEXAGONALE	24916		8									
	0636 020 299 M 10X1X60 DIN 960 10.9	ANLAUFTEIL 6KT.SCHRAUBE	INTRODUCTION DATE HEXAGON SCREW	MOMENT DE DEMARRAGE VIS HEXAGONALE	24916		8									
816	0637 011 534 M 10X1	AUSLAUFTEIL SICHERGS.MUTTER	TERMINATING DATE LOCKING NUT	MOMENT DE TERMNAISON ECROU- FREIN			8									
820	0636 015 166 M 10X25 DIN 933 10.9	6KT.SCHRAUBE	HEXAGON SCREW	VIS HEXAGONALE			6									
826	0636 101 100 M 10X30 DIN 912 10.9	ZYL.SCHRAUBE	CAP SCREW	VIS TETE CYL.			1									
830	0636 102 094 M 10X22 DIN 6912 10.9	ZYL.SCHRAUBE	CAP SCREW	VIS TETE CYL.			1									

Gruppe 2052 146 VORDERRADANTR.
 Group FRONT WH.DRIVE
 Groupe ENTRAIN.ROUE AV

Stückzahl nach Ausführung / Quantity per model /
 Nombre par modèle
 2071 041 15.01.88

Bild Nr. Fig. No. Fig. No.	Teilnummer Partnumber No. de pièce	Benennung	Description	Désignation	Änderung Modification Modification	alle all tous	073										
		<u>SCHREIBENBREMSE</u> <u>(FESTSATTELbremse)</u>	<u>DISK BRAKE</u> <u>(FIXED-CALIPER</u> <u>BRAKE)</u>	<u>FREIN A DISQUE</u> <u>(FREIN ETRIER FIXE)</u>													
930- 985	0501 003 468	SCHEIBENBREMSE KPL. TYPE - M 16 FJ	DISK BRAKE ASS. TYPE - M 16 FJ	FREIN A DISQUE COMPL. TYPE - M 16 FJ			1										
930	0501 298 001	DICHTUNGSSATZ KPL. BESTEHEND AUS:	SET OF SEALS ASS. CONSISTING OF:	JEU DE JOINT COMPL. COMPOSE DE:			1										
	0501 305 648	DICHTRING	SEAL RING	RONDELLE D'ETANCHEITE			2										
	0501 305 650	SCHUTZKAPPE	PROTECTION CAP	CAPUCHON			2										
	0501 305 651	HALTERING	RETAINING RING	ANNEAU DE RETENUE			2										
	0501 305 653	STAUBKAPPE	DUST CAP	CAPUCHON			1										
940	0501 311 700	HALTESTIFT	RETAINER PIN	COUPILLE D'ARRET			2										
950	0501 298 064	ENTLÜFTER KPL.	BREATHER ASS.	RENIFLARD COMPL.			1										
960	0501 311 701	SICHERUNGSSÖSE	SPRING CLIP	RESSORT D'ARRET			2										
970	0501 298 063	BELAGSATZ KPL. BESTEHEND AUS:	LINING SET ASS. CONSISTING OF:	JEU DE GARNITURE CPL. COMPOSE DE:			1										
	0501 207 053	BREMSBELAG KPL.	BRAKE LINING ASS.	GARNITURE COMPL.			2										
	0501 311 704	FEDER	SPRING	RESSORT			1										
980	0501 311 704	FEDER (AUCH EINZELN LIE- FERBAR)	SPRING (CAN ALSO BE SUPPLIED AS A SINGLE PART)	RESSORT (PEUT ETRE AUSSI FOURNIE COMME PIECE DEFACHEE)			1										
985	0501 305 653	STAUBKAPPE (AUCH EINZELN LIE- FERBAR)	DUST CAP (CAN ALSO BE SUPPLIED AS A SINGLE PART)	CAPUCHON (PEUT ETRE AUSSI FOURNIE COMME PIECE DEFACHEE)			1										

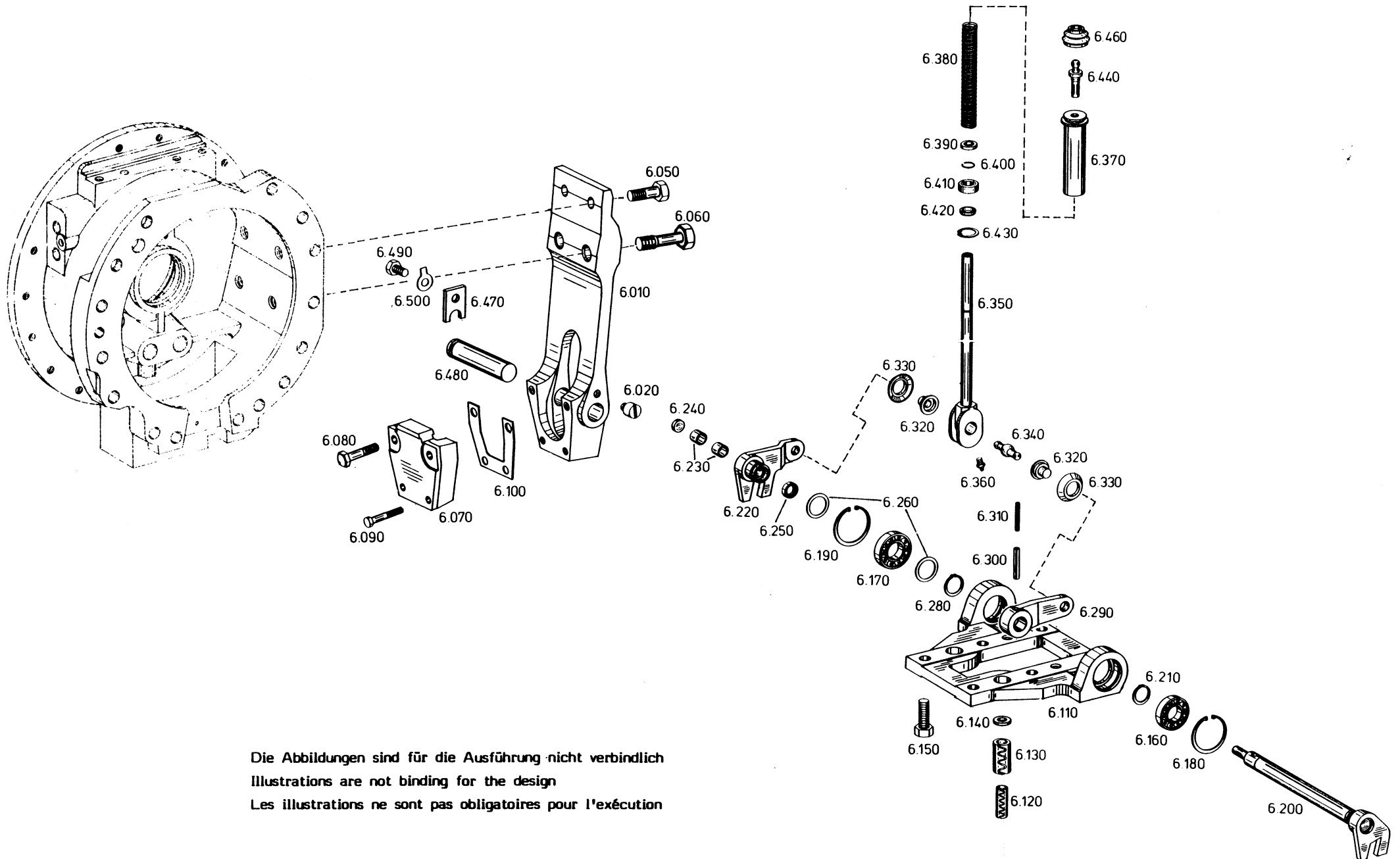

Die Abbildungen sind für die Ausführung nicht verbindlich
 Illustrations are not binding for the design
 Les illustrations ne sont pas obligatoires pour l'exécution

Gruppe 6042 106 MESSWERTGEBER
 Group SENSOR
 Groupe TRANSM. VAL. MES.

Stückzahl nach Ausführung / Quantity per model /
 Nombre par modèle

6042 006

19.01.88

Bild Nr. Fig. No. Fig. No.	Teilnummer Partnumber No. de pièce	Benennung	Description	Désignation	Änderung Modification Modification	alle all tous	047								
010	6042 306 348	BLATTFEDER	LEAF SPRING	RESSORT LAME			2								
020	6042 306 302	SCHRAUBE	SCREW	VIS			2								
050	0636 020 230 BM 18X2X50X25 DIN 960 10.9	6KT.SCHRAUBE	HEXAGON SCREW	VIS HEXAGONALE			4								
060	0736 029 033	DEHNSCHRAUBE	ANTI-FATIG.BOLT	VIS DILATATION			4								
070	6042 306 364	ANSCHLAG	STOP	BUTEE			2								
080	0636 011 457 M 14X70 DIN 931 10.9	6KT.SCHRAUBE	HEXAGON SCREW	VIS HEXAGONALE			4								
090	0636 011 440 M 12X70 DIN 931 10.9	6KT.SCHRAUBE	HEXAGON SCREW	VIS HEXAGONALE			4								
100		EINSTELLBLECH WAHLWEISE	ADJUSTING SHIM OPTIONAL	TOLE DE REGLAGE EN OPTION			2								
	6042 306 310	EINSTELLBLECH	ADJUSTING SHIM	TOLE DE REGLAGE			2								
	6042 306 311	EINSTELLBLECH S=2,25	ADJUSTING SHIM	TOLE DE REGLAGE			2								
	6042 306 312	EINSTELLBLECH S=2,00	ADJUSTING SHIM	TOLE DE REGLAGE			2								
	6042 306 313	EINSTELLBLECH S=1,75	ADJUSTING SHIM	TOLE DE REGLAGE			2								
	6042 306 314	EINSTELLBLECH S=1,50	ADJUSTING SHIM	TOLE DE REGLAGE			2								
	6042 306 315	EINSTELLBLECH S=1,25	ADJUSTING SHIM	TOLE DE REGLAGE			2								
	6042 306 316	EINSTELLBLECH S=1,00	ADJUSTING SHIM	TOLE DE REGLAGE			2								
110	6042 306 329	RAHMEN	FRAME	CHASSIS			1								
120	0501 305 227	SPANNHUELSE	CLAMPING SLEEVE	GOUPILLE ELAST.			2								

Gruppe 6042 106 MESSWERTGEBER
 Group SENSOR
 Groupe TRANSM. VAL. MES.

Stückzahl nach Ausführung / Quantity per model /
 Nombre par modèle

6042 006

19.01.88

Bild Nr. Fig. No. Fig. No.	Teilnummer Partnumber No. de pièce	Benennung	Description	Désignation	Anderung Modification Modification	alle all tous	047									
130	0501 305 224	SPANNHUELSE	CLAMPING SLEEVE	GOUPILLE ELAST.			2									
140	0630 008 001 10,5 DIN 7349	SCHEIBE	WASHER	RONDELLE			2									
150	0636 016 042 M 16X40 DIN 933 10.9	6KT.SCHRAUBE	HEXAGON SCREW	VIS HEXAGONALE			2									
160	0635 331 360	KUGELLAGER	BALL BEARING	ROULEM.A BILLES			1									
170	0635 331 244	KUGELLAGER	BALL BEARING	ROULEM.A BILLES			1									
180	0630 502 025 47X1,75 DIN 472	SICHERUNGSRING	RETAINING RING	JONC D'ARRET			1									
190	0630 502 029 55X2 DIN 472	SICHERUNGSRING	RETAINING RING	JONC D'ARRET			1									
200	6042 206 027	GEBERWELLE					1									
210	0630 501 020 25X1,2 DIN 471	SICHERUNGSRING	RETAINING RING	JONC D'ARRET			1									
220	6042 306 363	IMPULSHEBEL	PULSE LEVER	LEVIER IMPULS.			1									
230	0640 100 038 15X17X15	GLEITLAGER	PLAIN BEARING	COUSSINET			2									
240	0630 361 053 17 DIN 443	VERSCHL.DECKEL	SEALING CAP	COUVERCLE			1									

Gruppe 6042 106 MESSWERTGEBER
 Group SENSOR
 Groupe TRANSM. VAL. MES.

Stückzahl nach Ausführung / Quantity per model /
 Nombre par modèle
 6042 006 19.01.88

Bild Nr. Fig. No. Fig. No.	Teilnummer Partnumber No. de pièce	Benennung	Description	Désignation	Änderung Modification Modification	alle all tous	047									
250	0634 309 003 15X24X7 ZFN 132	WELLENDICHTRING	SHAFT SEAL	BAGUE ETANCH.			1									
260		SCHEIBE WAHLWEISE	WASHER OPTIONAL	RONDELLE EN OPTION			2									
	2032 303 008	S=2,8					2									
	2032 303 039	S=2,7					2									
	2032 303 040	S=2,6					2									
	2032 303 042	S=2,4					2									
	2032 303 044	S=2,2					2									
	2032 303 046	S=2,0					2									
	2032 303 047	S=1,8					2									
	2032 303 048	S=1,6					2									
	2032 303 054	S=1,4					2									
	2032 303 055	S=1,2					2									
		AUSGL. SCHEIBE WAHLWEISE	SHIM OPTIONAL	RONDELLE EN OPTION			2									
	1203 311 068	S=0,2					2									
	1203 311 067	S=0,3					2									
	1203 311 023	S=0,5					2									
280	0630 501 024 30X1,5 DIN 471	SICHERUNGSRING	RETAINING RING	JONC D'ARRET			1									
290	6042 306 362	HEBEL	LEVER	LEVIER			1									
300	0631 329 100 10X40 DIN 1481	SPANNSTIFT	SLOT.PIN	GOUPILLE ELAST.			1									
310	0631 329 072 6X40 DIN 1481	SPANNSTIFT	SLOT.PIN	GOUPILLE ELAST.			1									
320	6042 306 279	BUCHSE	BUSH	DOUILLE			2									
330	6042 306 295	ABSTREIFER	ROD WIPER	RACLEUR			2									
340	6042 306 260	SUMMENGLIED	SUMMARIZ.PART	ACCOUPL.ELEMENT			1									

Gruppe 6042 106 MESSWERTGEBER
 Group SENSOR
 Groupe TRANSM. VAL. MES.

Stückzahl nach Ausführung / Quantity per model /
 Nombre par modèle

6042 006

19.01.88

Bild Nr. Fig. No. Fig. No.	Teilnummer Partnumber No. de pièce	Benennung	Description	Désignation	Änderung Modification Modification	Stückzahl nach Ausführung / Quantity per model / Nombre par modèle														
						alle all tous	047													
350	6042 206 030	STOSS-STANGE	BUMPER	PARE-CHOC			1													
360	0632 604 004 AM 8X1 DIN 71412	SCHMIERNIPPEL	LUBRIC.NIPPEL	GRAISSEUR			1													
370	6042 206 023	HUELSE	SLEEVE	DOUILLE			1													
380	0732 040 977	DRUCKFEDER	COMPR.SPRING	RESSORT PRESS.			1													
390	0730 002 559	RING	RING	BAGUE			1													
400	0630 505 525 A 16 DIN 7993	SPRENGRING	SNAP RING	CIRCLIP			1													
410	6042 306 321	RING	RING	BAGUE			1													
420	0634 307 387 AS 16X22X3X4	ABSTREIFER	ROD WIPER	RACLEUR			1													
430	0630 502 014 28X1,2 DIN 472	SICHERUNGSRING	RETAINING RING	JONC D'ARRET			1													
440	6042 306 319	KUGELBOLZEN	BALL PIN	BOULON A ROTULE			1													
460	0734 320 100	FALTENBALG	BELLOWS	SOUFFLET			1													
470	6042 306 337	HALTER	BRACKET	SUPPORT			2													
480	6042 306 336	BOLZEN	PIN	BOULON			2													
490	0636 021 003 M 12X1,5X22 DIN 961 8.8	6KT.SCHRAUBE	HEXAGON SCREW	VIS HEXAGONALE			2													
500	0630 601 007 13 DIN 93	SICHERUNGSBLECH	TAB WASHER	TOLE-FREIN			2													

Gruppe 6042 102 GEHAUSE
Group HOUSING
Groupe CARTER

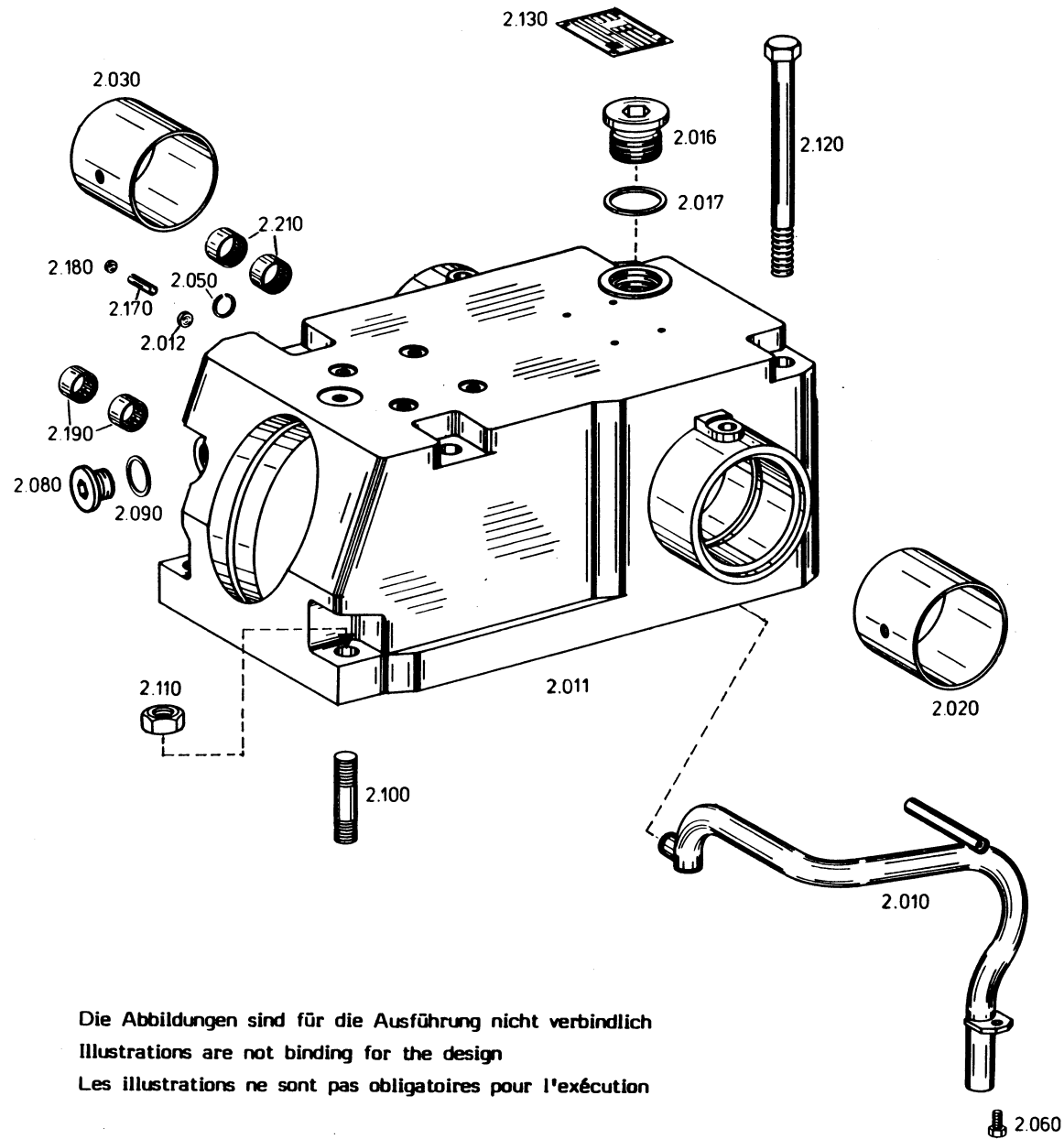

Die Abbildungen sind für die Ausführung nicht verbindlich
Illustrations are not binding for the design
Les illustrations ne sont pas obligatoires pour l'exécution

2.060

Gruppe 6042 102 GEHAEUSE
 Group HOUSING
 Groupe CARTER

Stückzahl nach Ausführung / Quantity per model /
 Nombre par modèle
 6042 006 19.01.88

Bild Nr. Fig. No. Fig. No.	Teilnummer Partnumber No. de pièce	Benennung	Description	Désignation	Änderung Modification Modification	alle all tous	047									
010	6042 202 005	OELLEITUNG	OIL PIPE	TUYAU D'HUILE			1									
011	6042 302 102	GEHAEUSE	HOUSING	CARTER			1									
012	0630 361 038 12 DIN 443	VERSCHL.DECKEL	SEALING CAP	COUVERCLE			1									
016	0636 302 010 M 42X1,5 DIN 908	VERSCHL.SCHR.	SCREW PLUG	VIS FERMETURE			1									
017	0634 801 215 A 42X49 DIN 7603	DICHTRING	SEALING RING	BAGUE ETANCH.			1									
020	0730 260 341	LAGERBUCHSE	BEARING BUSH	COUSSINET			1									
030	0730 260 342	LAGERBUCHSE	BEARING BUSH	COUSSINET			1									
050	0630 505 503 A 14 DIN 7993	SPRENGRING	SNAP RING	CIRCLIP			1									
060	0636 015 278 M 8X16 DIN 933 8.8	6KT.SCHRAUBE	HEXAGON SCREW	VIS HEXAGONALE			1									
080	0636 302 015 M 22X1,5 DIN 908	VERSCHL.SCHR.	SCREW PLUG	VIS FERMETURE			1									

Gruppe 6042 102 GEHÄUSE
 Group HOUSING
 Groupe CARTER

Stückzahl nach Ausführung / Quantity per model /
 Nombre par modèle

6042 006

19.01.88

Bild Nr. Fig. No. Fig. No.	Teilnummer Partnumber No. de pièce	Benennung	Description	Désignation	Änderung Modification Modification	alle all tous	047									
090	0634 801 074 A 22X27 DIN 7603	DICHRING	SEALING RING	BAGUE ETANCH.			1									
100	0636 611 085 M 16X50 DIN 939 8.8	STIFTSCHRAUBE	STUD	GOUJON			2									
110	0637 006 038 M 16 DIN 934 8	6KT.MUTTER	HEXAGON NUT	ECROU HEXAGONAL			2									
120	0636 011 480 M 16X190 DIN 931 10.9	6KT.SCHRAUBE	HEXAGON SCREW	VIS HEXAGONALE			4									
130	0730 365 003 0631 311 009 3X 5 DIN 1476	BAUMUSTERSCHILD KERBNAGEL	TYPE PLATE GROOVED STUD	PLAQUE SIGNALET RIVET CANNELE			1 4									
170	0631 329 121 10X24 DIN 1481	SPANNSTIFT	SLOT.PIN	GOUPILLE FLAST.			1									
180	0630 361 037 10 DIN 443	VERSCHL.DECKEL	SEALING CAP	COUVERCLE			1									
190	0635 303 180	NADELHUELSE	NEEDLE SLEEVE	DOUILLE A AIG.			2									
210	0635 303 049	NADELHUELSE	NEEDLE SLEEVE	DOUILLE A AIG.			2									

Gruppe 6042 103 ZYLINDER
Group CYLINDER
Groupe CYLINDRE

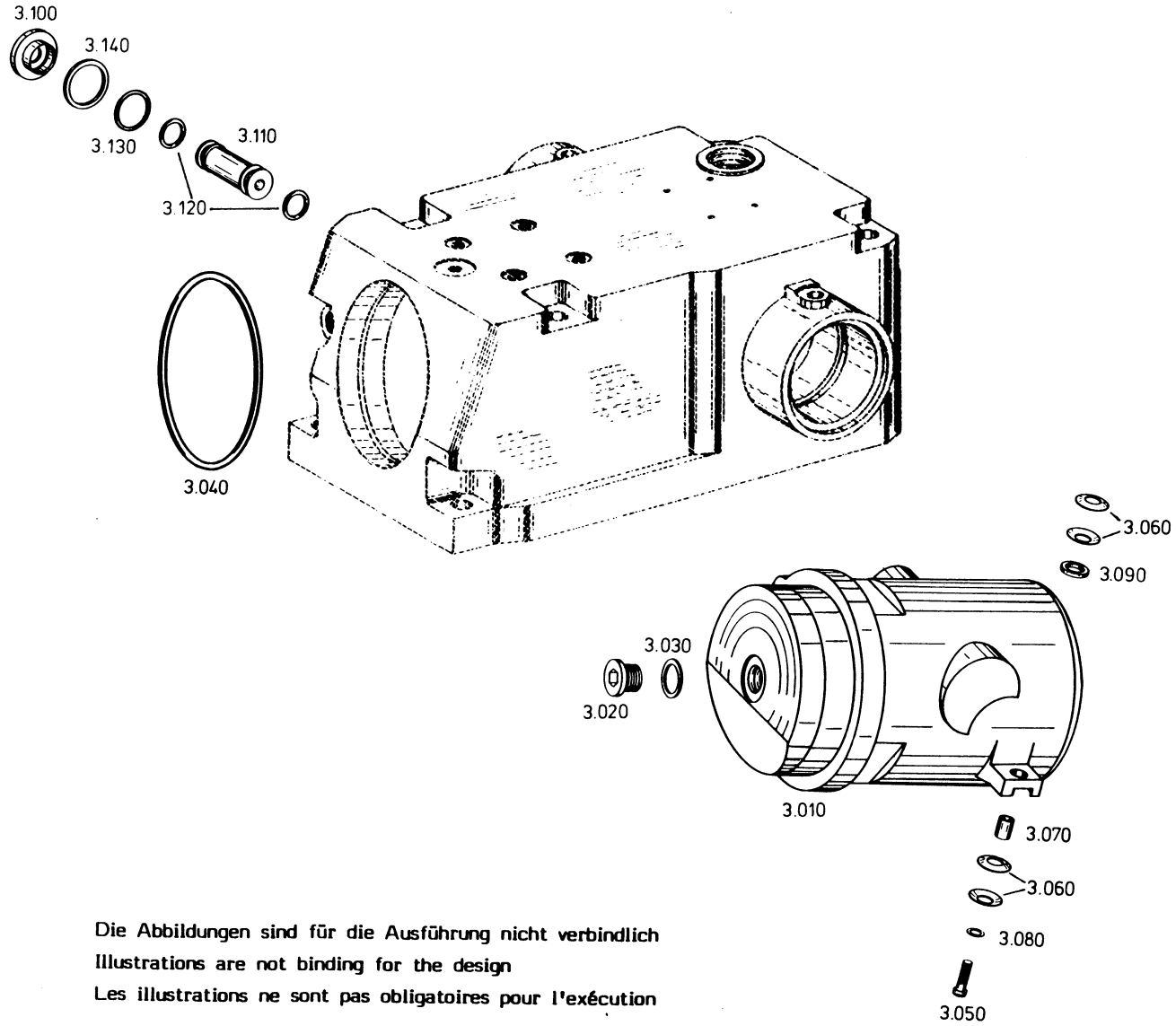

Die Abbildungen sind für die Ausführung nicht verbindlich
Illustrations are not binding for the design
Les illustrations ne sont pas obligatoires pour l'exécution

Gruppe 6042 103 Group Groupe	ZYLINDER CYLINDER CYLINDRE	Stückzahl nach Ausführung / Quantity per model / Nombre par modèle 6042 006 19.01.88
------------------------------------	----------------------------------	---

Bild Nr. Fig. No. Fig. No.	Teilnummer Partnumber No. de pièce	Benennung	Description	Désignation	Änderung Modification Modification	alle all tous	047								
010	6042 203 017	ZYLINDER	CYLINDER	CYLINDRE			1								
020	0636 302 004 M 18X1,5 DIN 908	VERSCHL.SCHR.	SCREW PLUG	VIS FERMETURE			1								
030	0634 801 057 A 18X22 DIN 7603	DICHTRING	SEALING RING	BAGUE ETANCH.			1								
+040	0634 303 903 140X5 ZFN 744	O-RING	O-RING	JOINT TORIQUE			1								
050	0636 102 013 M 8X25 DIN 6912 8.8	ZYL.SCHRAUBE	CAP SCREW	VIS TETE CYL.			2								
060	0632 000 005 B 25 DIN 2093	TELLERFEDER	CUP SPRING	RONDELLE BELLEV			8								
070		BUCHSE WAHLWEISE	BUSH OPTIONAL	DOUILLE EN OPTION			2								
	0730 061 135	L=13,5					2								
	0730 061 417	L=14,0					2								
	0730 061 418	L=14,5					2								
	0730 061 419	L=15,0					2								
	0730 061 420	L=15,5					2								
	0730 061 586	L=16,0					2								
	0730 061 587	L=16,5					2								
080	0630 003 006 8,4 DIN 433	SCHEIBE	WASHER	RONDELLE			2								
090		SCHEIBE WAHLWEISE	WASHER OPTIONAL	RONDELLE EN OPTION			2								
	0730 001 356	S=3,0					2								
+ nur im Sortiment lieferbar unter Nr. 6042 302 013/ a available as a complete set under No. 6042 302 013/ a liver seulement en groupe sous le No. 6042 302 013															

Gruppe 6042 103 ZYLINDER
 Group CYLINDER
 Groupe CYLINDRE

Stückzahl nach Ausführung / Quantity per model /
 Nombre par modèle

6042 006

19.01.88

Bild Nr. Fig. No. Fig. No.	Teilnummer Partnumber No. de pièce	Benennung	Description	Désignation	Änderung Modification Modification	alle all tous	047									
	0730 001 357	S=2,5					2									
	0730 001 358	S=2,0					2									
	0730 001 538	S=1,5					2									
100	6042 303 016	KAPPE	CAP	CAPUCHON			1									
110	6042 303 015	ÖLZUFUEHRUNG	OIL FEEDER	AMENEE D'HUILE			1									
+120	0634 304 290 14X4	O-RING	O-RING	JOINT TORIQUE			2									
+130	0634 306 213 22X3 ZFN 744	O-RING	O-RING	JOINT TORIQUE			1									
140		RING WAHLWEISE	RING OPTIONAL	BAGUE EN OPTION			1									
	0730 001 497	S=2,5					1									
	0730 001 498	S=2,45					1									
	0730 001 499	S=2,4					1									
	0730 001 500	S=2,35					1									
	0730 001 501	S=2,3					1									
<p>+ nur im Sortiment lieferbar unter Nr. 6042 302 013/ a available as a complete set under No. 6042 302 013/ a liver seulement en groupe sous le No. 6042 302 013</p>																

Gruppe 6042 104 KURBELTRIEB
Group CRANK GEAR
Groupe CDE A MANIVELLE

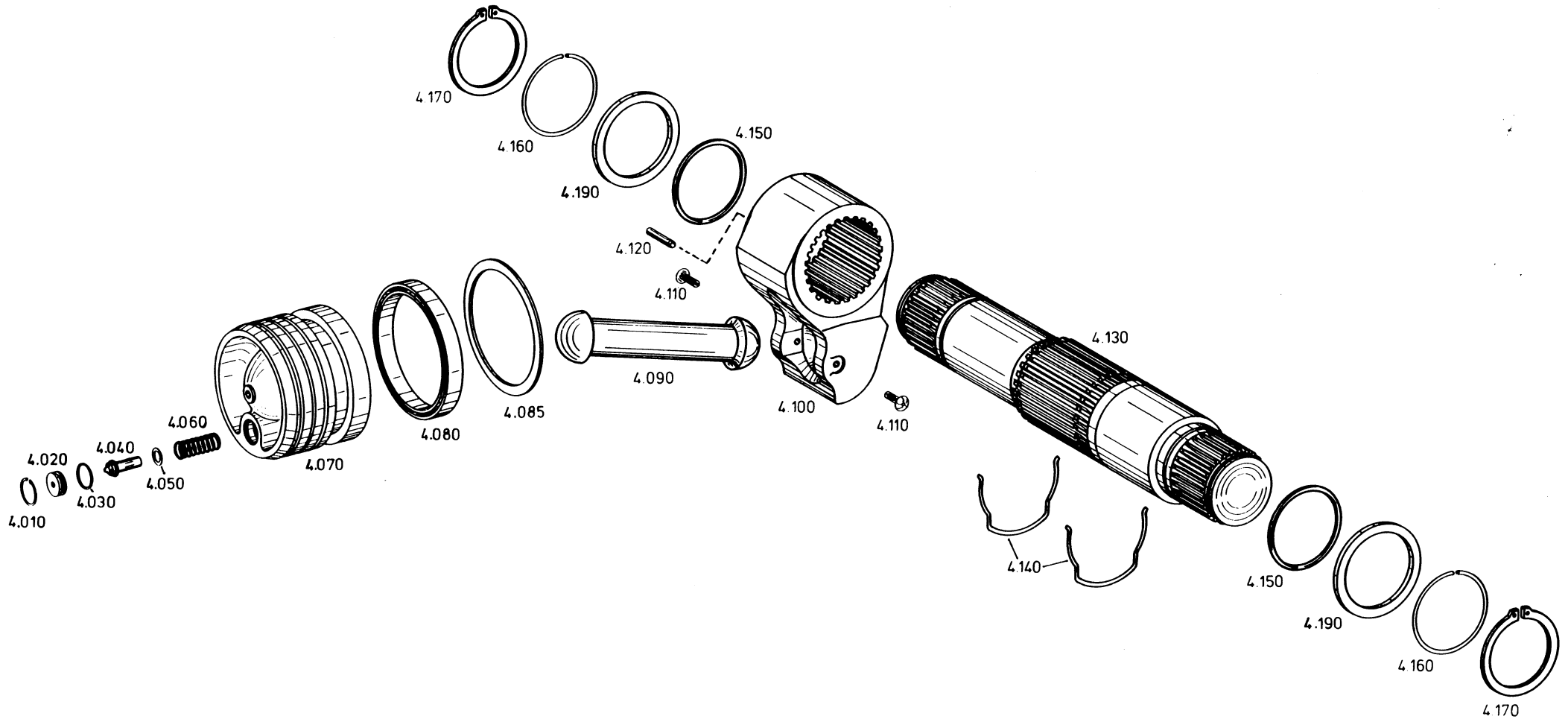

Die Abbildungen sind für die Ausführung nicht verbindlich
Illustrations are not binding for the design
Les illustrations ne sont pas obligatoires pour l'exécution

Gruppe 6042 104 Group Groupe		KURBELTRIEB CRANK GEAR CDE A MANIVELLE			Stückzahl nach Ausführung / Quantity per model / Nombre par modèle												
					6042 006					19.01.88							
Bild Nr. Fig. No. Fig. No.	Teilnummer Partnumber No. de pièce	Benennung	Description	Désignation	Anderung Modification Modification	alle all tous	047										
010-085	6042 298 902	Kolben kpl.* bestehend aus:	Piston ass.* consisting of:	Ensemble piston*			1										
010	0630 502 009	Sicherungsring	Circlip	Circlip			1										
	22 x 1 DIN 472																
020	6042 304 006	Ventilsitz	Valve seat	Siege de soupagse			1										
+030	0634 306 017	Runddichtring	Annular seal ring	Joint annulaire			1										
	17,3 x 2,4 ZFN-744																
040	6042 304 002	Ventilkegel	Valve cone	Bague conique			1										
050	0630 000 185	Paßscheibe	Shim	Rondelle d'ajustage			4										
	10 x 16 x 0,2 DIN 988																
	0630 004 037	Paßscheibe	Shim	Rondelle d'ajustage			1										
	10 x 16 x 1 DIN 988																
060	0732 040 599	Druckfeder	Detent spring	Ressort de compression			1										
070	6042 304 062	Kolben	Piston	Piston			1										
080	0634 307 376	Nutring	U-section ring	Anneau cannele			1										
	N 100 - 104 100 x 120 x 15																
085	0501 306 557	Backring	Back-up ring	Anneau d'appui			1										
	BRA SF 100 x 120 x 3																
090	6042 304 009	KOLBENSTANGE	PISTON ROD	TIGE DE PISTON			1										
100	6042 304 032	KURBEL	CRANK	MANIVELLE			1										
110	0631 311 050	KERBNAGEL	GROOVED STUD	RIVET CANNELE			2										
	6X20 DIN 1476																
120	0631 329 057	SPANNSTIFT	SLOT.PIN	GOUPILLE ELAST.			1										
	5X40 DIN 1481																
130	6042 304 063	HUBWELLE	LIFTING SHAFT				1										
140	6042 304 005	FEDERBUEGEL	SPRING U-BOLT	ETRIER ELAST.			2										
+150	0734 303 031	RUNDDICHTRING	O-RING	JOINT TORIQUE			2										
	72 x 6,2																
160	0630 513 153	SPRENGRING	SNAP RING	CIRCLIP			2										
	SW 72																

+ nur im Sortiment lieferbar unter Nr. 6042 302 013/ a available as a complete set
under No. 6042 302 013/ a liver seulement en groupe sous le No. 6042 302 013

101

* nur komplett lieferbar/ * only available as a complete unit/ * a liver seulement en ensemble

Gruppe 6042 104 KURBELTRIEB
 Group CRANK GEAR
 Groupe CDE A MANIVELLE

Stückzahl nach Ausführung / Quantity per model /
 Nombre par modèle
 6042 006 19.01.88

Bild Nr. Fig. No. Fig. No.	Teilnummer Partnumber No. de pièce	Benennung	Description	Désignation	Änderung Modification Modification	alle all tous	047									
170	0630 501 044 65X2,5 DIN 471	SICHERUNGSRING	RETAINING RING	JONC D'ARRET			2									
190		RING WAHLWEISE	RING OPTIONAL	BAGUE EN OPTION			2									
	0730 101 981	S=4,0					2									
	0730 102 579	S=4,5					2									
	0730 102 578	S=5,0					2									
	0730 102 577	S=5,5					2									
	0730 102 576	S=6,0					2									
	0730 103 858	S=4,25					2									
	0730 103 857	S=4,75					2									
	0730 103 856	S=5,25					2									
	0730 103 907	S=3,25					2									
	0730 103 908	S=3,50					2									
	0730 103 909	S=3,75					2									

Gruppe 6042 105 REGELGESTÄNGE
Group CONTROL LINKAGE
Groupe TRINGLE REGLAGE

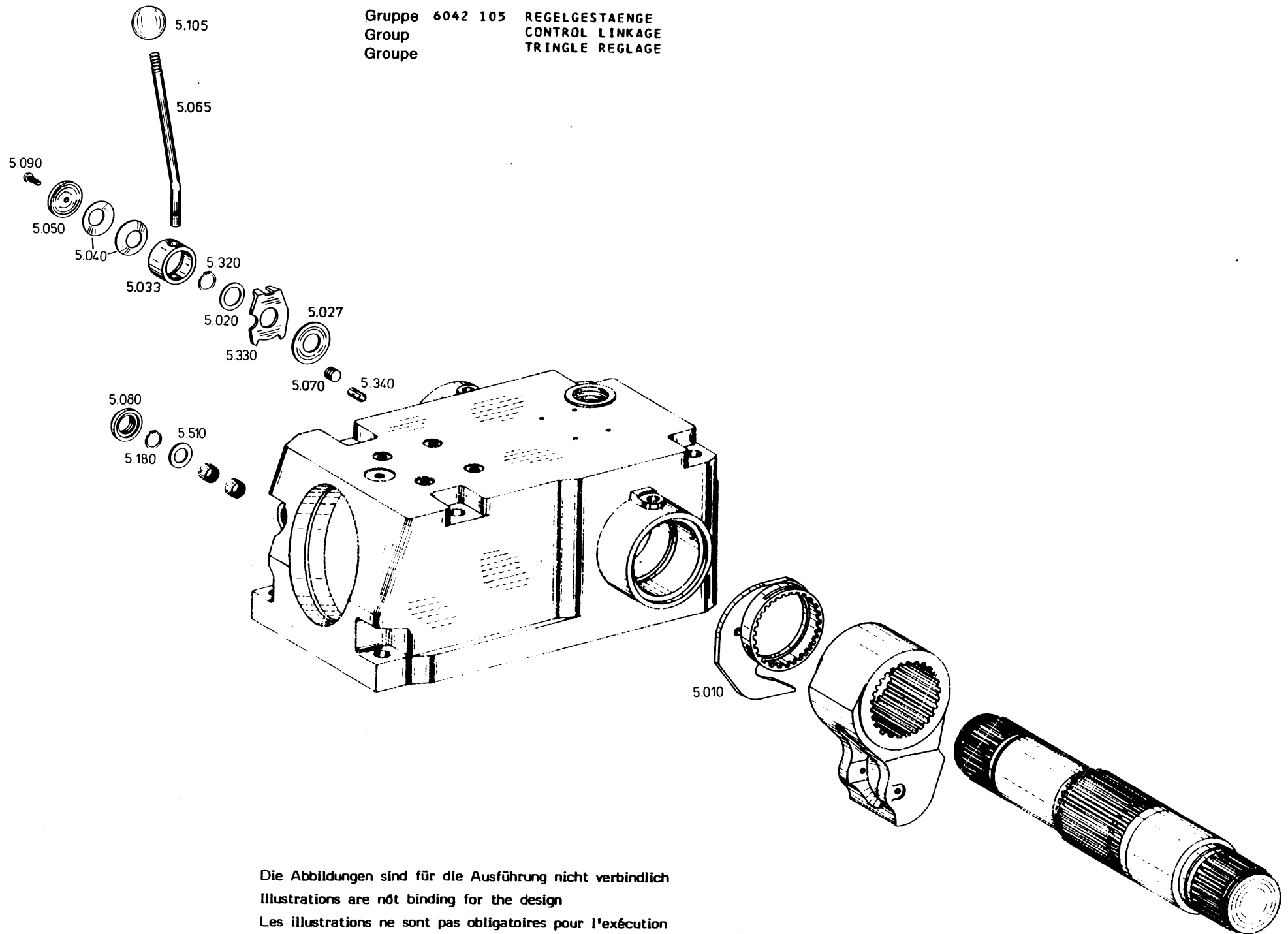

Die Abbildungen sind für die Ausführung nicht verbindlich
Illustrations are not binding for the design
Les illustrations ne sont pas obligatoires pour l'exécution

Gruppe 6042 105 REGENGESTÄENGE
 Group CONTROL LINKAGE
 Groupe TRINGLE REGLAGE

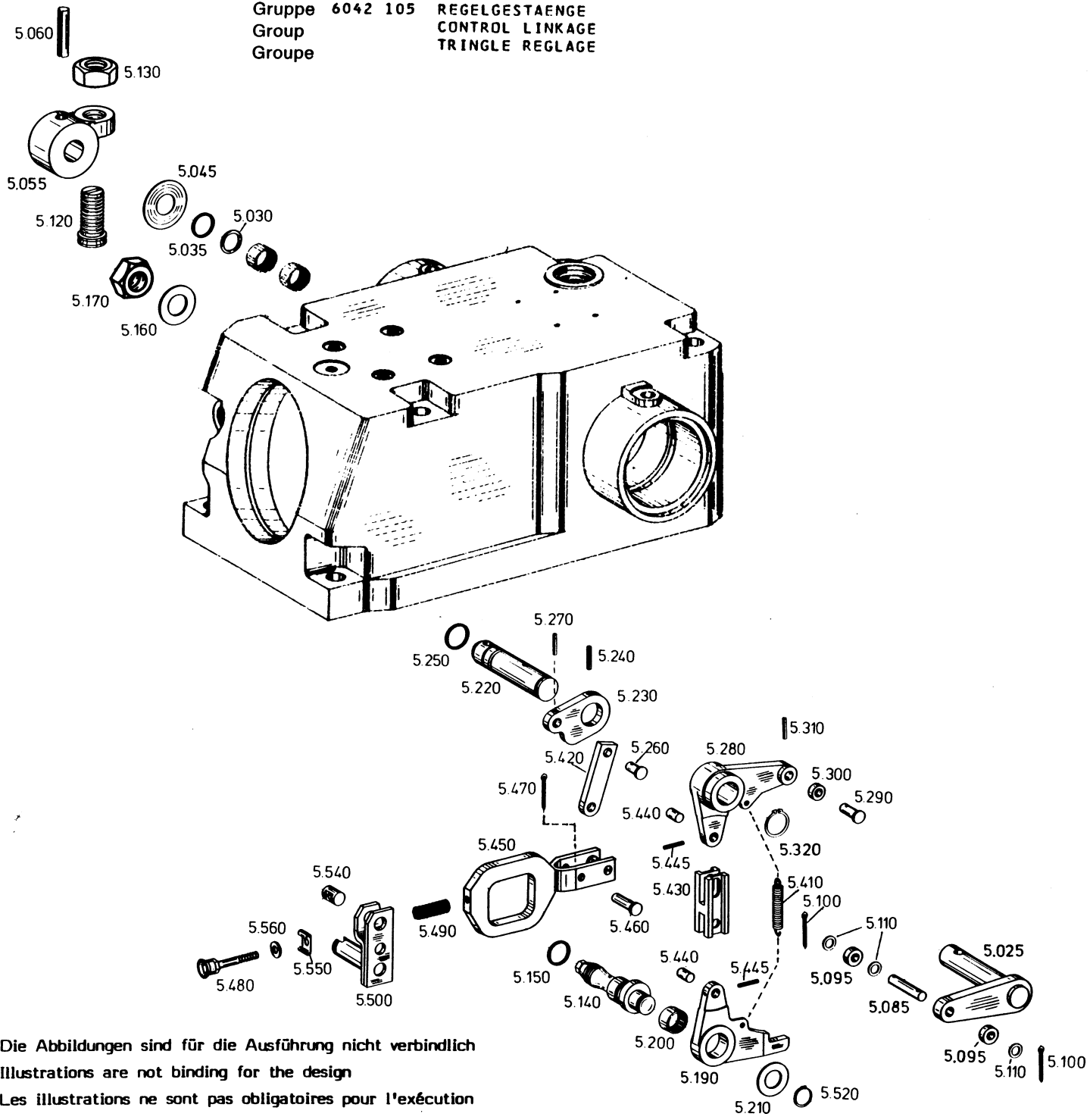

Die Abbildungen sind für die Ausführung nicht verbindlich
 Illustrations are not binding for the design
 Les illustrations ne sont pas obligatoires pour l'exécution

Gruppe 6042 105 REGELGESTÄNGE
 Group CONTROL LINKAGE
 Groupe TRINGL.REGULAT.

Stückzahl nach Ausführung / Quantity per model /
 Nombre par modèle
 6042 006 19.01.88

Bild Nr. Fig. No. Fig. No.	Teilnummer Partnumber No. de pièce	Benennung	Description	Désignation	Änderung Modification Modification	alle all tous	047								
010	6042 205 007	STEUERSCHEIBE	CAM DISC	CAME CDE			1								
020		SCHEIBE WAHLWEISE:	WASHER OPTIONAL:	RONDELLE EN OPTION:			1								
	0730 100 210	1,0					1								
	0730 100 215	0,5					1								
	0730 100 216	0,3					1								
	0730 100 217	0,2					1								
	0730 100 224	2,0					1								
025	6042 205 170	REGELWELLE	CONTROL SHAFT	ARBRE CONTROLE			1								
027	6042 305 094	REIBBELAG	FRICTION LINING	GARNIT.FRICTION			1								
+ 030	0634 306 208 20X4 ZFN 744	O-RING	O-RING	JOINT TORIQUE			1								
033	6042 305 093	DRUCKRING	PRESSURE RING	PLAT.PRESSEUR			1								
035	0730 103 573	AXIALSCHEIBE	AXIAL WASHER	RONDELLE BUTEE			1								
040	0632 000 009 B 35,5 35,5X18,3X1,25 DIN 2093	TELLERFEDER	CUP SPRING	RONDELLE BELLEV			2								
045	0730 150 185	SCHEIBE	WASHER	RONDELLE			1								
050	0730 001 496	SCHEIBE	WASHER	RONDELLE			1								
055	6042 305 234	HEBEL	LEVER	LEVIER			1								
060	0631 329 088 8X50 DIN 1481	SPANNSTIFT	SLOT.PIN	GOUPILLE ELAST.			1								
065	6042 305 065	SCHALTHEBEL	G.SHIFT LEVER	LEVIER CDE VIT.			1								
+ nur im Sortiment lieferbar unter Nr. 6042 302 013/ a available as a complete set under No. 6042 302 013/ a livrer seulement en groupe sous le No. 6042 302 013															

Gruppe 6042 105 REGELGESTÄNGE
 Group CONTROL LINKAGE
 Groupe TRINGL.REGULAT.

Stückzahl nach Ausführung / Quantity per model /
 Nombre par modèle

6042 006

19.01.88

Bild Nr. Fig. No. Fig. No.	Teilnummer Partnumber No. de pièce	Benennung	Description	Désignation	Änderung Modification Modification	alle all tous	047								
070	0631 359 001 AM 12X1,5 ZFN 59	SCHLITZSTOPFEN	SLOTTED PLUG	BOUCHON A FENTE			1								
080	2036 340 116	ZENTRIERBUCHSE	CENTERING BUSH	DOUILLE CENTRGE			1								
085	6042 305 232	BOLZEN	PIN	BOULON			1								
090	0636 015 026 M 5X20 DIN 933 8.8	6KT.SCHRAUBE	HEXAGON SCRFW	VIS HEXAGONALE			1								
095	0730 160 579	ROLLE	ROLLER	GALET			2								
100	0631 701 015 2X18 DIN 94	SPLINT	SPLIT PIN	GOUPILLE			2								
105	0632 330 004 F 40 DIN 319	KUGELKNOPF	BALL KNOB	BOUTON SPHER.			1								
110	0630 004 057 8X14X1,4 DIN 988	PASS-SCHEIBE	SHIM RING	RONDELLE AJUST.			3								
120	6042 306 365	STELLSCHRAUBE	ADJUSTING SCREW	VIS DE REGLAGE			1								
130	0637 009 150 M 20X1,5 DIN 936	6KT.MUTTER	HEXAGON NUT	ECROU HEXAGONAL			1								
140	6042 305 229	EXZENTERBOLZEN	ECCENTRIC PIN	AXE D'EXCENTR.			1								
+150	0634 306 015 15,3X2,4 ZFN 744	O-RING	O-RING	JOINT TORIQUE			1								
160	0730 101 840	SCHEIBE	WASHER	RONDELLE			1								
+ nur im Sortiment lieferbar unter Nr. 6042 302 013/ a available as a complete set under No. 6042 302 013/ a liver seulement en groupe sous le No. 6042 302 013															

Gruppe 6042 105 REGELGESTÄNGE
 Group CONTROL LINKAGE
 Groupe TRINGL.REGULAT.

Stückzahl nach Ausführung / Quantity per model /
 Nombre par modèle

6042 006

19.01.88

Bild Nr. Fig. No. Fig. No.	Teilnummer Partnumber No. de pièce	Benennung	Description	Désignation	Anderung Modification Modification	alle all tous	047									
170	0637 009 024 M 18X1,5 DIN 936	6KT.MUTTER	HEXAGON NUT	ECROU HEXAGONAL			1									
180	0630 501 012 16X1 DIN 471	SICHERUNGSRING	RETAINING RING	JONC D'ARRET			1									
190	6042 305 220	WINKELHEBEL	ANGLE LEVER	LEVIER COUDE			1									
200	0635 303 044	NADELHUELSE	NEEDLE SLEEVE	DOUILLE A AIG.			1									
210	0730 101 368	SCHEIBE	WASHER	RONDELLE			2									
220	6042 305 088	SCHALTWELLE	G.SHIFT SHAFT	ARBRE CDE VIT.			1									
230	6042 305 087	SCHALTARM	REM.CONTROL ARM	BRAS CDE			1									
240	0631 329 042 4X36 DIN 1481	SPANNSTIFT	SLOT.PIN	GOUPILLE ELAST.			1									
+250	0634 306 015 15,3X2,4 ZFN 744	O-RING	O-RING	JOINT TORIQUE			1									
260	0731 201 128	BOLZEN	PIN	BOULON			1									
270	0631 329 154 2,5X16 DIN 1481	SPANNSTIFT	SLOT.PIN	GOUPILLE ELAST.			1									
280	6042 305 071	WINKELHEBEL	ANGLE LEVER	LEVIER COUDE			1									
290	0731 201 124	BOLZEN	PIN	BOULON			1									
300	0730 160 431	ROLLE	ROLLER	GALET			1									
310	0631 329 154 2,5X16 DIN 1481	SPANNSTIFT	SLOT.PIN	GOUPILLE ELAST.			1									
<p>+ nur im Sortiment lieferbar unter Nr. 6042 302 013/ a available as a complete set under No. 6042 302 013/ a liver seulement en groupe sous le No. 6042 302 013</p>																

Gruppe 6042 105 REGELGESTÄNDE
 Group CONTROL LINKAGE
 Groupe TRINGL.REGULAT.

Stückzahl nach Ausführung / Quantity per model /
 Nombre par modèle

6042 006

19.01.88

Bild Nr. Fig. No. Fig. No.	Teilnummer Partnumber No. de pièce	Benennung	Description	Désignation	Änderung Modification Modification	alle all tous	047										
320	0630 501 016 20X1,2 DIN 471	SICHERUNGSRING	RETAINING RING	JONC D'ARRET			2										
330	6042 305 092	SCHALTERPLATTE	SWITCH PLATE	PLATEAU CONTACT			1										
340	0631 329 078 8X18 DIN 1481	SPANNSTIFT	SLOT.PIN	GOUPILLE ELAST.			1										
410	0732 020 026	ZUGFEDER	TENSION SPRING	RESS.TPACTION			1										
420	6042 305 012	SCHALTSTANGE	GEAR SHIFT ROD	TRINGLE PASSAGE			1										
430	6042 305 231	KULISSE	SHIFTING GATE	COULISSE			1										
440	0731 201 085	BOLZEN	PIN	BOULON			2										
445	0631 329 154 2,5X16 DIN 1481	SPANNSTIFT	SLOT.PIN	GOUPILLE ELAST.			2										
450	6042 205 168	ZUGSTANGE	DRAW BAR	BARRE DE FORCE			1										
460	6042 305 120	BOLZEN	PIN	BOULON			1										
470	0631 701 090 3,2X18 DIN 94	SPLINT	SPLIT PIN	GOUPILLE			1										
480	6042 205 169	STELLSCHRAUBE	ADJUSTING SCREW	VIS DE REGLAGE			1										
490	0732 040 426	DRUCKFEDER	COMP.P.SPRING	RESSORT PRESS.			1										
500	6042 205 166	STEUERWELLE	CONTROL SHAFT	ARBRE COMMANDE			1										
510	0730 002 450	SCHEIBE	WASHER	RONDELLE			1										
520	0630 501 012 16X1 DIN 471	SICHERUNGSRING	RETAINING RING	JONC D'ARRET			1										
540	6042 305 021	GELENKBOLZEN	JOINT PIN	AXE ARTICULAT.			1										

Gruppe 6042 105 REGELGESTAENGF
 Group CONTROL LINKAGE
 Groupe TRINGL.REGULAT.

Stückzahl nach Ausführung / Quantity per model /
 Nombre par modèle

6042 006

19.01.88

Bild Nr. Fig. No. Fig. No.	Teilnummer Partnumber No. de pièce	Benennung	Description	Désignation	Änderung Modification Modification	Stückzahl nach Ausführung / Quantity per model / Nombre par modèle														
						alle all tous	047													
550	0730 749 096	SICHERUNGSBLECH	TAB WASHER	TOLE-FRFIN			1													
560	0630 003 004 6,4 DIN 433	SCHEIBE	WASHER	RONDELLE			1													

Gruppe 6042 139 REGELSTEUERUNG
Group CONTROLLING DEVICE
Groupe DISPOSITIF DE REGLAGE

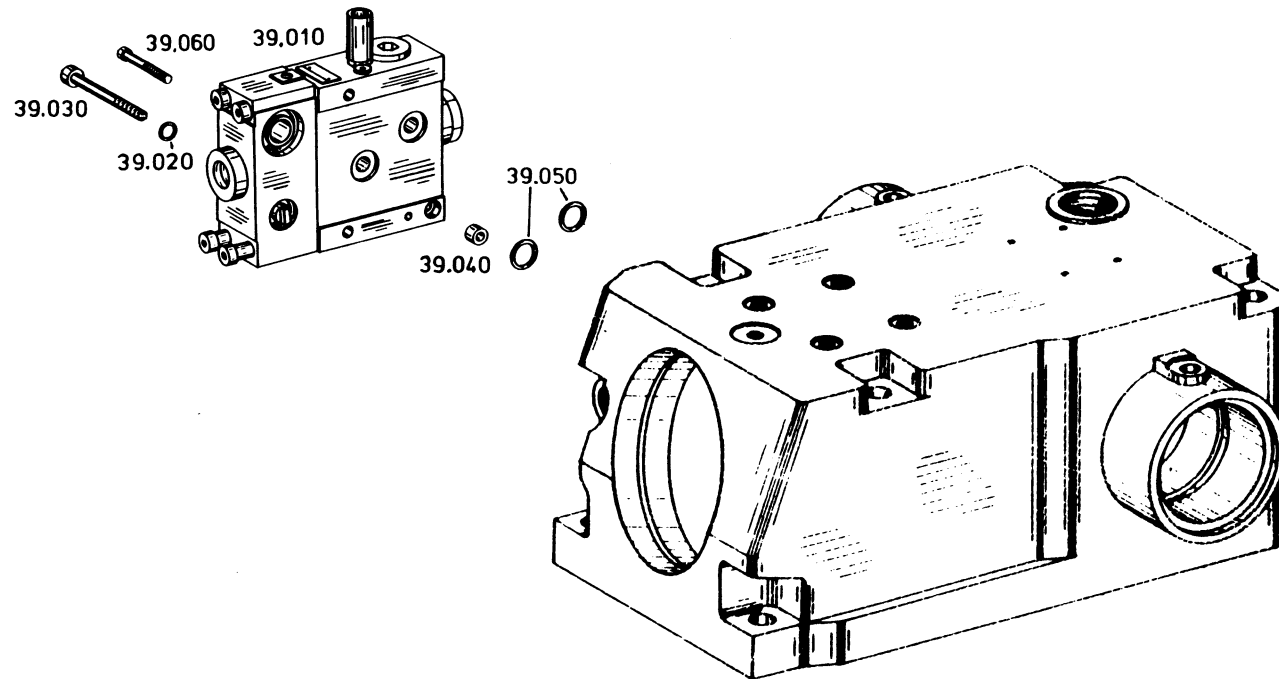

Die Abbildungen sind für die Ausführung nicht verbindlich
Illustrations are not binding for the design
Les illustrations ne sont pas obligatoires pour l'exécution

Gruppe 6042 139 REGELSTEUERUNG
 Group CONTROLLING DEVICE
 Groupe DISPOSITIF DE REGLAGE

Stückzahl nach Ausführung / Quantity per model /
 Nombre par modèle

6042 006

19.01.88

Bild Nr. Fig. No. Fig. No.	Teilnummer Partnumber No. de pièce	Benennung	Description	Désignation	Änderung Modification Modification	alle all tous	047									
010	0501 205 330	REGELWEGEVENTIL	DIRECT. CONTROL VALVE	SOUPAPE DIRECT.REGL.			1									
020	0630 302 030 BB DIN 137	FEDERSCHEIBE	SPRING WASHER	RONDELLE ELAST.			3									
030	0636 101 490 M8 x 65 DIN 912 - 10.9	ZYLINDERSCHRAUBE	CAP SCREW	VIS TETE CYL.			3									
040	0730 160 261	BUCHSE	BUSH	DOUILLE			1									
050+	0634 306 194 16 x 3 ZFN - 744	RUNDDICHTRING	ANNULAR SEAL RING	JOINT ANNULAIRE			2									
060	0636 101 021 M 6 x 50 DIN 912 - 8.8	ZYLINDERSCHRAUBE	CAP SCREW	VIS TETE CYL.			1									
<p>+ nur im Sortiment lieferbar unter Nr. 6042 302 013/ a available as a complete set under No. 6042 302 013/ a livrer seulement en groupe sous le No. 6042 302 013</p>																

